

Cygnus Commercial

Machine raccordée à un panneau de commande central ou machine avec manquement de pièces de monnaie / jetons

Manuel

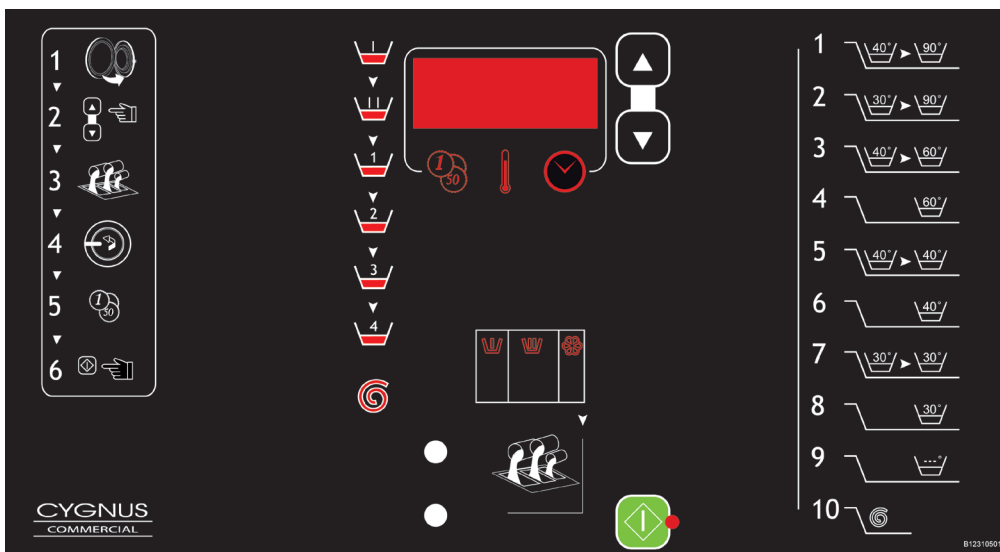

Part No. D1154R5
Code: 249/00403/20
Mars 2011

1 Renseignements de sécurité et d'environnement	6
Sécurité	6
Environnement	7
Explication des messages de sécurité	8
Consignes de sécurité importantes	9
Sécurité de l'opérateur	11
2 Instructions de commande de base	12
Ouverture du hublot	12
Remplissage du tambour	12
Fermer le hublot	12
Choisir un programme	12
Ajouter des produits lessiviels	12
Paiement - machine avec monnayeur	13
Paiement avec panneau de commande central	13
Fin du programme	13
Lavage économique	13
Indications pendant le cycle de lavage	14
Informations de l'afficheur	14
Symboles de cycle de lavage	14
Symbole d'essorage	15
Attente de température / arrêt chauffage	15
Attente de niveau d'eau / arrêt de niveau d'eau	15
Coupure de courant	15
3 Menu d'information	16
4 Menu inactif	17
Menu inactif	18
Info	21
Menu de test	23
Modification du code	31
Réglage de l'horloge	31
Adresse réseau	33
Activation de l'avance rapide	33
Activation de l'indication de température	33
MMC	33
Fixation des prix	37
Compteurs	37
Compteurs hebdomadaires	39
Derniers messages d'erreur	39
Mettre la machine hors service	39

5	Programmes standard	40
6	Panneau de commande central pour machines à péage (option)	41
	<i>Raccordement du panneau pour machines à péage (option)</i>	41
7	Messages d'erreur	46
	<i>Quand la machine n'est pas en marche</i>	46
	<i>Quand la machine est en marche</i>	48
8	Evénements	49
9	Carte principale et afficheur Cygnus	51
	<i>Remplacement de la carte principale Cygnus</i>	51
	<i>Remplacement de l'afficheur Cygnus</i>	53

Renseignements de sécurité et d'environnement

Sécurité

SYMBOLES D'AVERTISSEMENT

Veillez connaître les symboles d'avertissement standard suivants. Ils sont utilisés dans ce manuel et sur l'équipement pour vous avertir des risques possibles. Chaque personne qui travaille avec cet équipement doit comprendre ces symboles et respecter toutes les consignes de sécurité dans ce manuel.



DANGER ELECTRIQUE

Ce symbole vous avertit de la présence d'un voltage dangereux qui pourrait causer un choc sérieux entraînant une blessure personnelle ou la mort.



CONSULTER LE MANUEL

Ce symbole indique que vous devriez consulter le manuel pour des instructions importantes concernant la machine et les risques possibles.



DANGER PIECES EN MOUVEMENT

Ce symbole vous avertit de la présence des pièces en mouvement éventuellement dangereuses à l'intérieur de la machine. Les protections devraient toujours être sur place lors du fonctionnement de la machine. Soyez très prudent en maniant le système de commande.



DANGER DE SERRAGE

Ce symbole d'avertissement indique la présence d'un point de serrage sur la machine. C'est un lieu où votre main peut être serrée ce qui peut causer une blessure grave. Veillez à ce que vous compreniez ces risques et que toutes les parties du corps soient hors danger.



DANGER DE SURFACE CHAUDE

Ce symbole indique la présence d'une surface éventuellement chaude. Quelques surfaces et pièces de la machine peuvent devenir extrêmement chaudes pendant une opération normale et elles ne pourraient pas être touchées.



ATTENTION

Ce symbole se réfère aux renseignements concernant des pratiques ou des circonstances qui peuvent entraîner une blessure personnelle ou la mort, dégâts à la propriété ou une perte économique.

Environnement

Mise au rebut de l'unité

Cet appareil comporte les symboles conformes à la directive européenne 2002/96/CE sur les déchets des équipements électriques et électroniques (DEEE).

Ce symbole placé sur le produit ou sur son emballage indique que ce produit ne doit pas être traité comme un déchet ménager. Il doit être rapporté jusqu'à un point de recyclage des déchets électriques et électroniques. En vous assurant que ce produit est correctement recyclé, vous participez à la prévention des conséquences négatives sur l'environnement et la santé publique qui pourraient être causées par une mise au rebut inappropriée de ce produit. Le recyclage des matériaux aide à conserver les ressources naturelles.

Pour des informations plus détaillées sur le recyclage de ce produit, veuillez contacter votre distributeur local de ressources.

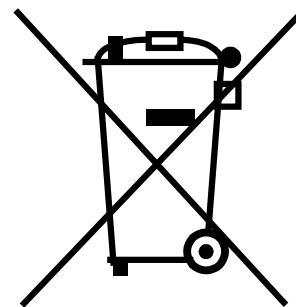

Explication des messages de sécurité

Des mises en garde (“DANGER”, “AVERTISSEMENT” et “ATTENTION”), suivies d’instructions particulières, figurent dans le manuel et sur des autocollants sur la machine. Ces mises en garde ont pour objet d’assurer la sécurité des exploitants, utilisateurs, réparateurs et du personnel d’entretien de la machine.

	DANGER
Signale une situation dangereuse imminente qui causera des dommages corporels graves ou la mort si cette situation n’est pas évitée.	
	AVERTISSEMENT
Signale une situation dangereuse susceptible de causer des dommages corporels graves ou la mort si cette situation n’est pas évitée.	
	ATTENTION
Signale une situation dangereuse susceptible de causer des dommages matériels ou corporels mineurs ou modérés si cette situation n’est pas évitée.	

Autocollants de sécurité

Les autocollants de sécurité se trouvent aux endroits cruciaux de la machine. Si les autocollants de sécurité ne seraient plus bien lisibles, une blessure pourrait être provoquée à l’opérateur ou au technicien de service.

Afin de garantir la sécurité personnelle et de maintenir le bon fonctionnement de la machine, suivre toutes les procédures d’entretien et de sécurité mentionnées dans ce manuel. S’il y aurait des questions concernant la sécurité, contacter le fabricant immédiatement.

Utiliser des pièces du fabricant afin d’éviter des situations dangereuses.

D’autres messages de précaution (“IMPORTANT” et “REMARQUE”) sont suivis d’instructions particulières.

IMPORTANT: Le mot “IMPORTANT” est utilisé pour informer le lecteur de procédures particulières susceptibles de produire des dégâts mineurs sur la machine si la procédure n’est pas suivie.

REMARQUE: Le mot “REMARQUE” est utilisé pour communiquer des renseignements sur l’installation, le fonctionnement, l’entretien ou la réparation qui sont importants mais n’impliquent aucun danger particulier.

Consignes de sécurité importantes

	AVERTISSEMENT
Pour réduire les risques d'incendie, d'électrocution, d'une blessure grave ou de mort lors de l'utilisation du lave-linge, veiller à respecter ces consignes de précaution suivantes:	

1. Lire toutes les instructions avant d'utiliser le lave-linge.
2. Pour brancher le lave-linge à la terre correctement, se reporter aux INSTRUCTIONS DE MISE A LA TERRE du Manuel d'installation.
3. Ne pas laver de textiles ayant été préalablement nettoyés, lavés, trempés ou salis à l'essence, aux solvants de nettoyage à sec ou à d'autres produits inflammables ou explosifs susceptibles de dégager des vapeurs pouvant s'enflammer ou exploser.
4. Ne pas verser d'essence, de solvants de nettoyage à sec ou d'autres produits inflammables ou explosifs dans l'eau de lavage. Ces produits dégagent des vapeurs pouvant s'enflammer ou exploser.
5. Dans certaines conditions, de l'hydrogène gazeux peut se dégager dans un circuit d'eau chaude n'ayant pas été utilisé pendant deux semaines ou plus. L'HYDROGÈNE GAZEUX EST EXPLOSIF. Si le circuit d'eau chaude n'a pas été utilisé pendant une telle période, ouvrir tous les robinets d'eau chaude et laisser couler l'eau pendant plusieurs minutes avant d'utiliser une machine à laver ou une laveuse-sécheuse combinée. Ceci libérera toute accumulation d'hydrogène gazeux. Ce gaz est inflammable, ne pas fumer ou utiliser une flamme nue durant cette opération.
6. Ne pas laisser jouer des enfants sur ou à l'intérieur du lave-linge. De jeunes enfants ou des personnes faibles ne peuvent pas utiliser cet appareil sans surveillance. Les jeunes enfants doivent être surveillés afin d'assurer qu'ils ne jouent pas avec la machine.
7. Avant la mise hors service ou au rebut du lave-linge, déposer le hublot du tambour de lavage.
8. Ne pas mettre les mains dans le lave-linge durant la rotation du tambour de lavage. C'est une situation dangereuse imminente qui causera des dommages corporels graves ou la mort si la mise en garde n'est pas respectée.
9. Ne pas installer ni entreposer le lave-linge dans un endroit exposé à l'eau et/ou aux intempéries.
10. Ne pas modifier les boutons de commande.
11. Ne pas réparer ou remplacer aucune pièce du lave-linge, ni tenter d'intervenir sur le lave-linge autrement que conformément aux consignes spécifiques du manuel d'entretien ou d'autres guides de réparation destinés à l'utilisateur et à condition de comprendre ces consignes et d'être capable de les exécuter.
12. Pour réduire les risques d'électrocution ou d'incendie, NE PAS utiliser de rallonge électrique ni de bloc multiprise pour brancher le lave-linge sur la source de courant.
13. Uniquement utiliser le lave-linge pour l'emploi auquel il est destiné, à savoir laver des vêtements.
14. TOUJOURS débrancher le lave-linge de la prise de courant avant toute opération d'entretien ou de réparation. Débrancher le cordon d'alimentation en le tenant par la fiche, pas par le câble.
15. Installer le lave-linge conformément aux INSTRUCTIONS D'INSTALLATION. Tous les branchements d'eau, de vidange, de courant électrique et de mise à la terre doivent être conformes à la réglementation locale et, le cas échéant, exécutés par du personnel autorisé.
16. Pour réduire les risques d'incendie, ne pas placer dans le lave-linge des textiles qui comportent des traces de substances inflammables comme de l'huile végétale, de l'huile alimentaire, de l'huile moteur, des produits inflammables, des diluants, etc., ni aucun article contenant de la cire ou d'autres produits chimiques tels que des torchons ou serpillières. Ces substances inflammables peuvent provoquer une combustion spontanée du tissu.
17. Ne pas utiliser des adoucissants ni de produits antistatiques, sauf si cela est recommandé par le fabricant de l'adoucissant ou du produit.
18. Garder le lave-linge en bon état. Des chocs ou chutes du lave-linge peuvent le rendre moins sûr. Le cas échéant, faire contrôler le lave-linge par un technicien d'entretien qualifié.
19. Remplacer les cordons d'alimentation usés et les fiches lâches.
20. Prévoir des robinets d'arrêt sur les branchements d'eau et vérifier que les raccords de flexibles d'alimentation soient bien serrés. FERMER les robinets d'arrêt à la fin de chaque journée de lavage.

21. Le hublot de chargement du lave-linge doit **IMPÉRATIVEMENT ÊTRE FERMÉ** avant tout remplissage, culbutage ou essorage. **NE PAS** court-circuiter le contacteur de hublot de chargement pour permettre au lave-linge de fonctionner avec le hublot de chargement ouvert.
22. Toujours suivre les instructions du fabricant figurant sur les emballages des produits nettoyants et d'aide au nettoyage. Respecter tous les avertissements et mises en garde. Pour réduire les risques d'empoisonnement et de brûlures chimiques, toujours garder ces produits hors de portée des enfants (de préférence dans un placard verrouillé).
23. Toujours suivre les consignes d'entretien fournies par le fabricant de textile.
24. Ne jamais faire fonctionner le lave-linge si des protections ou panneaux ont été démontés.
25. **NE PAS** faire fonctionner le lave-linge avec des pièces manquantes ou cassées.
26. **NE PAS** neutraliser les dispositifs de sécurité.
27. L'installation, l'entretien et/ou l'utilisation de ce lave-linge de façons non conformes aux instructions du fabricant peuvent entraîner des situations présentant des risques de dommages corporels et/ou matériels.
28. Il est à recommander de faire installer la machine par des techniciens qualifiés.
29. Avant de commencer des réparations ou l'entretien, débrancher toutes les alimentations en électricité et en eau.
30. Pour prévenir un incendie ou une explosion: veiller à ce qu'il n'y ait pas de produits inflammables ou combustibles dans les environs de la machine.

REMARQUE: Les AVERTISSEMENTS et CONSIGNES DE SÉCURITÉ IMPORTANTES figurant dans ce manuel ne sont pas destinés à couvrir toutes les situations susceptibles de se produire. Faire preuve de bon sens, de précaution et d'attention lors de l'installation, l'entretien et l'utilisation du lave-linge.

Informez le revendeur, distributeur, réparateur ou fabricant de tous les problèmes ou situations qui ne sont pas compris.

GARDER CES INSTRUCTIONS

Sécurité de l'opérateur

	AVERTISSEMENT
NE JAMAIS mettre les mains ou des objets dans le tambour jusqu'à ce qu'il soit complètement arrêté. Faire cela pourrait entraîner une blessure grave.	

Afin d'assurer la sécurité des opérateurs de la machine, les contrôles d'entretien suivants doivent être exécutés quotidiennement:

1. Avant de commander la machine, vérifier si tous les signaux d'alerte sont présents et lisibles. Les signaux manquants ou illisibles doivent être remplacés immédiatement. Assurer que les pièces sont disponibles.
2. Vérifier le mécanisme de verrouillage avant de commander la machine:
 - a. Essayer de faire démarrer la machine avec le hublot ouvert. La machine ne pourrait pas démarrer avec le hublot ouvert.
 - b. Fermer et verrouiller le hublot et commencer un cycle. Essayer d'ouvrir le hublot pendant que le cycle est en progrès. Le hublot ne pourrait pas ouvrir.

Si le verrouillage de hublot et le mécanisme de verrouillage ne fonctionnent pas correctement, contacter un technicien de service.

3. Ne pas essayer de commander la machine quand une des conditions suivantes est présente:
 - a. Il n'est pas sûr que le hublot restera verrouillé pendant le cycle entier.
 - b. Le niveau d'eau est excessivement haut.
 - c. La machine n'est pas branchée à un circuit mis à la terre correctement.

Ne neutraliser aucun dispositif de sécurité dans la machine.

	AVERTISSEMENT
Ne jamais commander la machine avec un interrupteur de sécurité neutralisé ou débranché. Commander la machine avec des balourds de charges extrêmes pourrait entraîner une blessure et des dégâts à l'équipement.	

GARDER CES INSTRUCTIONS

Instructions de commande de base

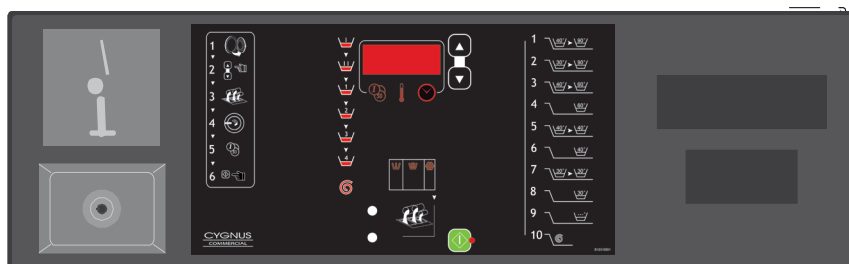

1. Remplissage du tambour
2. Choisir un programme
3. Ajouter des produits lessiviels
4. Paiement (monnayeur / panneau de commande central)
5. Fin du programme

Ouverture du hublot

Ouvrir le hublot.

Remplissage du tambour

Trier le linge en fonction de la qualité et de la température de lavage autorisée. Vider entièrement les poches des vêtements de manière à ce que le linge ne soit pas endommagé durant le cycle de lavage. Il est conseillé de retourner les manches des tabliers, chemises, ... Mélanger autant que possible de grandes et de petites pièces pour obtenir une meilleure imprégnation de la lessive et par la même occasion un meilleur résultat de lavage. Une charge **inférieure à 80% de la capacité de la machine** peut nuire au bon fonctionnement et **endommager également la machine**. Une surcharge de la machine peut entraîner un mauvais résultat de lavage.

Fermer le hublot

Choisir un programme

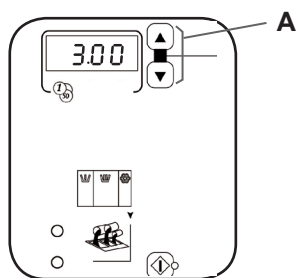

Le numéro de programme et le montant payable apparaissent alternativement sur l'afficheur.

Choisir le programme de lavage voulu avec les **touches Haut et Bas** (A).

Le numéro de programme et les phases de lavage du programme choisi apparaissent sur l'afficheur.

Ajouter des produits lessiviels

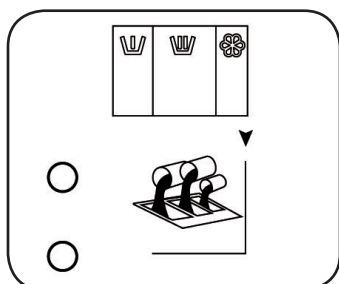

Il est conseillé d'utiliser uniquement des savons "**à mousse ralentie**".

Le dosage est généralement indiqué sur l'emballage. Le surdosage du savon peut générer de mauvais résultats de lavage et une "émulsion exagérée", ce qui peut endommager la machine.

Suivant le programme, les symboles de savon s'allument pour indiquer dans quelle partie du bac à savon doit être placé.

Partie gauche	☰ :	Prélavage (1er bain)
Partie centrale	☷ :	Lavage principal (2ème bain)
Partie droite	☼ :	Rinçage final (adoucissant)

Paiement - machine avec monnayeur

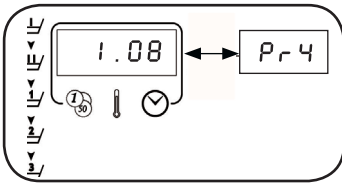

Le prix (+ le symbole de prix) du programme choisi apparaît sur l'afficheur. L'afficheur compte à rebours après chaque introduction d'une pièce de monnaie. Si le montant complet a été payé, on peut faire démarrer la machine en appuyant sur la touche marche/arrêt (D). "Press / Appuyer Start" apparaît sur l'afficheur.

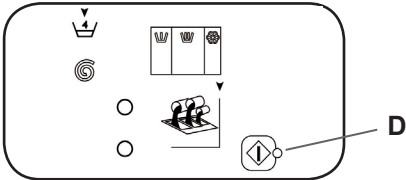

Pendant les 2 premières minutes après l'introduction de pièces, il est possible de choisir un autre programme: ce programme va commencer immédiatement. Si l'on choisit un programme plus cher, le solde est indiqué sur l'afficheur. Le nouveau programme ne va commencer qu'après le paiement du montant additionnel. Après 2 minutes, le programmeur retournera automatiquement au programme choisi dernièrement pour lequel assez d'argent a été introduit.

Paiement avec panneau de commande central

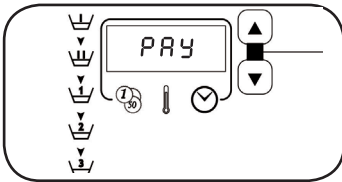

"PR 4" et le numéro de programme apparaissent sur l'afficheur. Après le paiement du montant complet au panneau de commande central, "S E R" apparaît sur l'afficheur et il faut faire démarrer la machine en appuyant sur la touche marche/arrêt.

Fin du programme

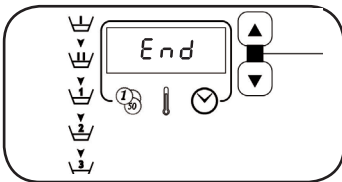

À la fin du programme, le hublot est déverrouillé et "End" apparaît sur **l'afficheur** tant que le hublot reste fermé.

Lavage économique

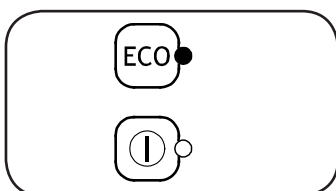

Le lavage économique (*) est utilisé pour laver du linge peu sale. Dans ce cas, le niveau d'eau de tous les bains de lavage et rinçages est **réduit de 20%**, ce qui permet d'économiser de l'eau et de l'énergie.

Avant de commencer le programme, appuyer sur la touche ECO pour activer le lavage économique; la LED ECO va alors s'allumer.

Quand le **programme est terminé**, cette fonction ECO est automatiquement désactivée. Si l'on veut de nouveau laver de façon économique, il faut répéter les opérations décrites ci-dessus.

(*) Cette option est disponible en fonction de la configuration de la machine.

Indications pendant le cycle de lavage

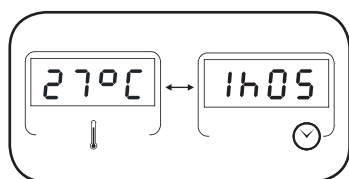

Informations de l'afficheur

Température du bain : suivant le réglage dans la configuration, on peut opter pour la température mesurée ou programmée.

Après le démarrage, l'**afficheur** indique alternativement la **température de l'eau** (°C ou °F) et le **temps de cycle de lavage restant**. Lors de l'affichage de la température, le **symbole de température** s'allume et pendant l'affichage du temps, le **symbole de temps** s'allume.

Remarque

Temps de cycle de lavage restant : suivant le réglage dans la configuration, on peut opter pour un temps édité, le temps calculé ou le temps du cycle précédent.

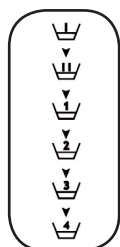

Symboles de cycle de lavage

Un symbole est prévu pour chaque phase du cycle de lavage. L'un de ces six symboles s'allume dès qu'une phase du programme est exécutée. Ainsi, il est possible de suivre le déroulement du programme.

Si un symbole **clignote rapidement de façon ininterrompue**, alors la machine est remplie avec de l'eau.

S'il **clignote lentement**, cela signifie que le chauffage est actif et que la machine chauffe l'eau.

Lorsque le symbole **clignote rapidement de façon interrompue**, la machine est remplie avec de l'eau et le chauffage est actif.

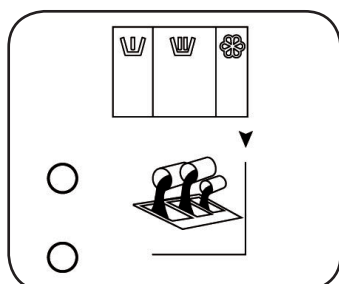

Remarque

Si la machine exécute une admission de savon via le réservoir de poudre, le symbole de savon correspondant clignote.

Partie gauche	☙ :	Prélavage (1er bain)
Partie centrale	☙ :	Lavage principal (2ème bain)
Partie droite	☙ :	Rinçage final (adoucissant)

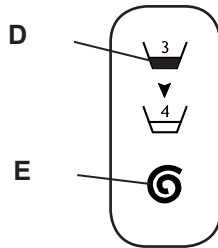

Symbole d'essorage

Quand, à la fin d'une phase de programme, la machine évacue l'eau et passe à l'essorage, le symbole du cycle de lavage (D) s'allume ainsi que le **symbole d'essorage** (E).

- Essorage intermédiaire et final

LED	vidange / distribution	distribution jusqu'à 250 TR/MIN	essorage haute vitesse	décélération
Essorage final	clignotement rapide	continu	clignotement lent	continu



Attente de température / arrêt chauffage Attente de niveau d'eau / arrêt de niveau d'eau

L'indication de temps continue d'évoluer !

Si un arrêt de niveau d'eau a été programmé pendant le remplissage de la machine et/ou pendant l'arrêt de chauffage du bain de lavage, le point décimal s'allume sur cet afficheur. Une fois le niveau d'eau et/ou la température souhaité(e)s atteint(e)s, le point décimal s'éteint.

Coupure de courant

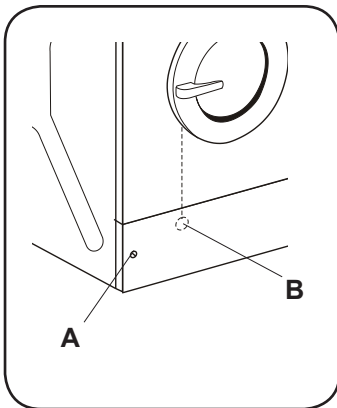

En cas de coupure de courant pendant le programme, l'eau sera évacuée et on peut ouvrir le hublot après environ 3 minutes. En cas d'une coupure de courant courte, le programme de lavage continuera automatiquement dès la phase où la coupure de courant s'était produite.

Si le hublot externe ne se déverrouille pas automatiquement à cause d'une panne, il faut enlever le panneau de service (A) au bas et tirer l'anneau suspendu à gauche (B) tout en tirant sur le hublot.

Important

Vérifier s'il n'y a plus d'eau dans la cuve et si le tambour est arrêté avant d'ouvrir le hublot.

Menu d'information

Ce dernier permet d'afficher la **vitesse actuelle**, le **niveau d'eau présent** et la **température actuelle pendant le programme**.

Fonctionnement

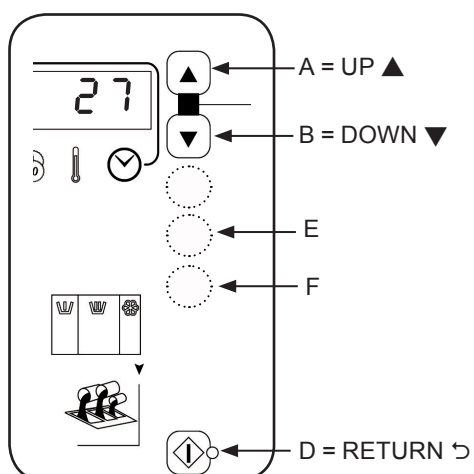

- Pendant le programme, lorsque l'on souhaite afficher cette information, appuyer sur la touche supérieure (A) et **la maintenir enfoncée**. Appuyer ensuite **simultanément** sur la deuxième touche (B) et **relâcher cette dernière**. Continuer d'enfoncer la touche (A) jusqu'à ce que "SPEED" défile sur l'afficheur.

Le mot "SPEED" défile à présent sur l'afficheur et la vitesse est indiquée alternativement. Si rien n'est fait, cette information reste affichée et la valeur varie en fonction de la vitesse.

Pour naviguer dans ce menu d'information, utiliser les **touches Haut** (A) ou **Bas** (B).

À présent, si la **touche Bas** (B) est enfoncée, le mot "TEMP" défile sur l'afficheur et la température actuelle est indiquée en °C ou en °F.

Si la **touche Bas** (B) est enfoncée de nouveau, le mot "LEVEL" défile sur l'afficheur et le niveau d'eau actuel est indiqué en pouces ou centimètres.

- En appuyant sur la touche d'avance rapide (E) pendant le programme de lavage, la machine continuera avec le **composant de lavage suivant** de la phase de lavage.
- En appuyant sur la touche d'avance rapide (F) pendant le programme de lavage, la machine arrête la phase de lavage actuelle et **la phase de lavage suivante commencera**. Le volume d'eau sera entièrement évacué avant que la phase de lavage suivante commence.

Il est possible d'activer ou désactiver la fonction d'avance rapide (voir p. 33: paramétrage de la fonction d'avance rapide).

Appuyer sur la **touche marche-arrêt** (D), le menu d'information est fermé et le temps restant du programme et la température sont de nouveau affichés successivement (si configuré ainsi dans le logiciel de programmation Cygnus Assist).

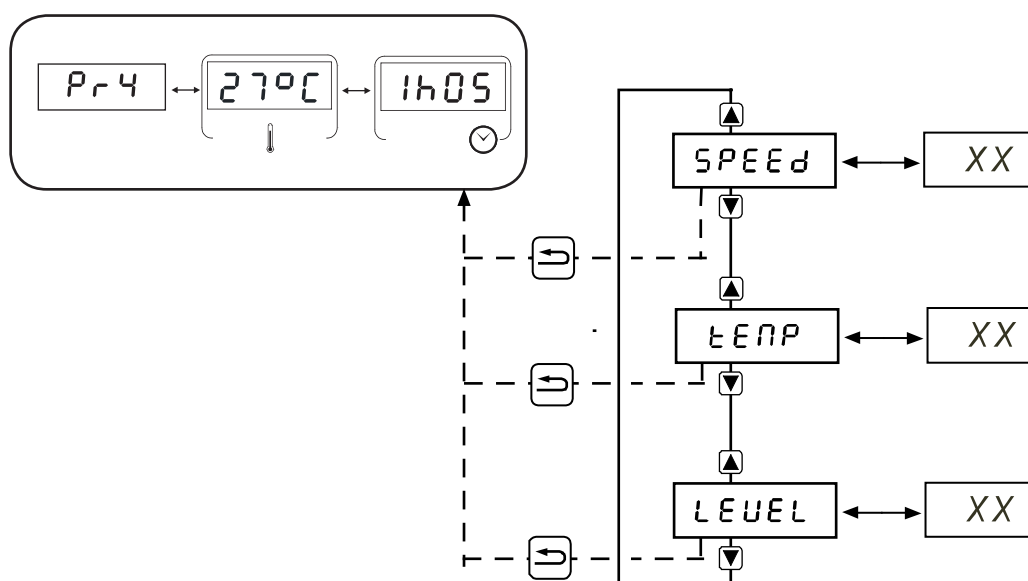

Menu inactif

Il s'agit d'un menu composé d'**informations**, d'un **programme de test**, de quelques **paramètres de la machine** et d'**informations concernant l'historique de la machine**. Il n'est possible de naviguer dans ce menu que **quand la machine n'est pas active**.

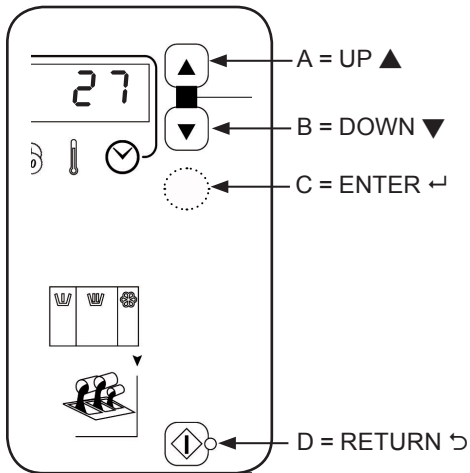

Fonctionnement

Appuyer sur la touche supérieure (A) et **la maintenir enfoncée**. Appuyer ensuite **simultanément** sur la deuxième touche (B) et **relâcher cette dernière**.

Continuer d'enfoncer la touche (A) jusqu'à ce que le code "1000" clignote sur l'afficheur. Si le code a été modifié, utiliser les **touches Haut et Bas** pour donner le code modifié.

Confirmer ce code en appuyant sur **enter** (C).

Le code d'accès est paramétré par défaut sur "1000" lors de la livraison de la machine ! (voir p. 31: Modification du code).

L'afficheur indique "i n F o".

Pour naviguer dans ce menu inactif, utiliser les **touches Haut** (A) ou **Bas** (B).

La **touche marche-arrêt** (D) est utilisée comme **Retour** pour quitter le menu.

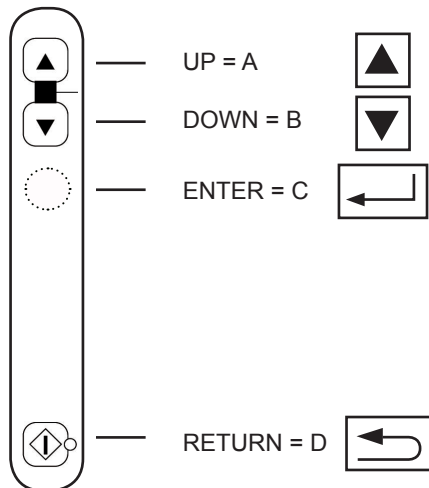

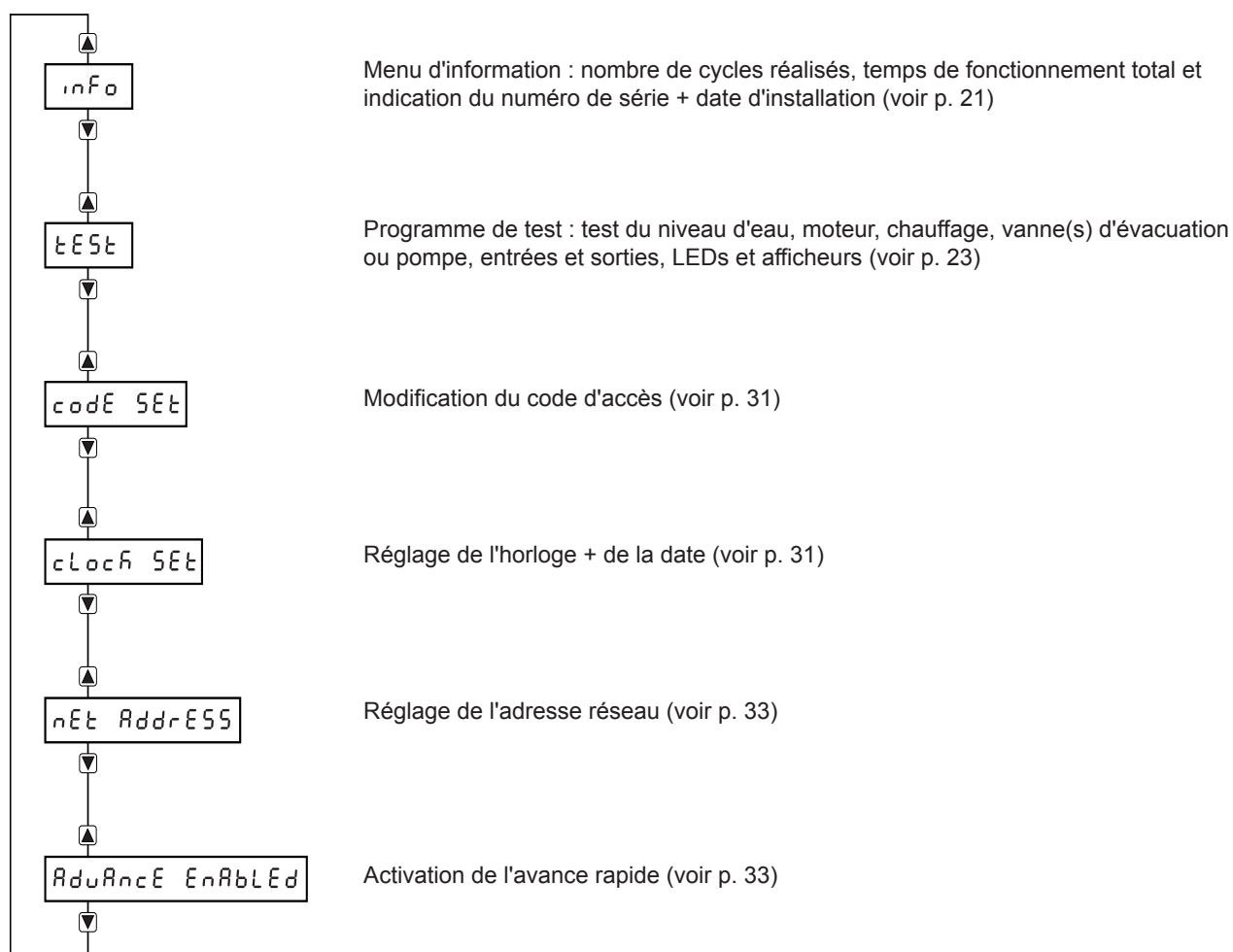
Menu inactif

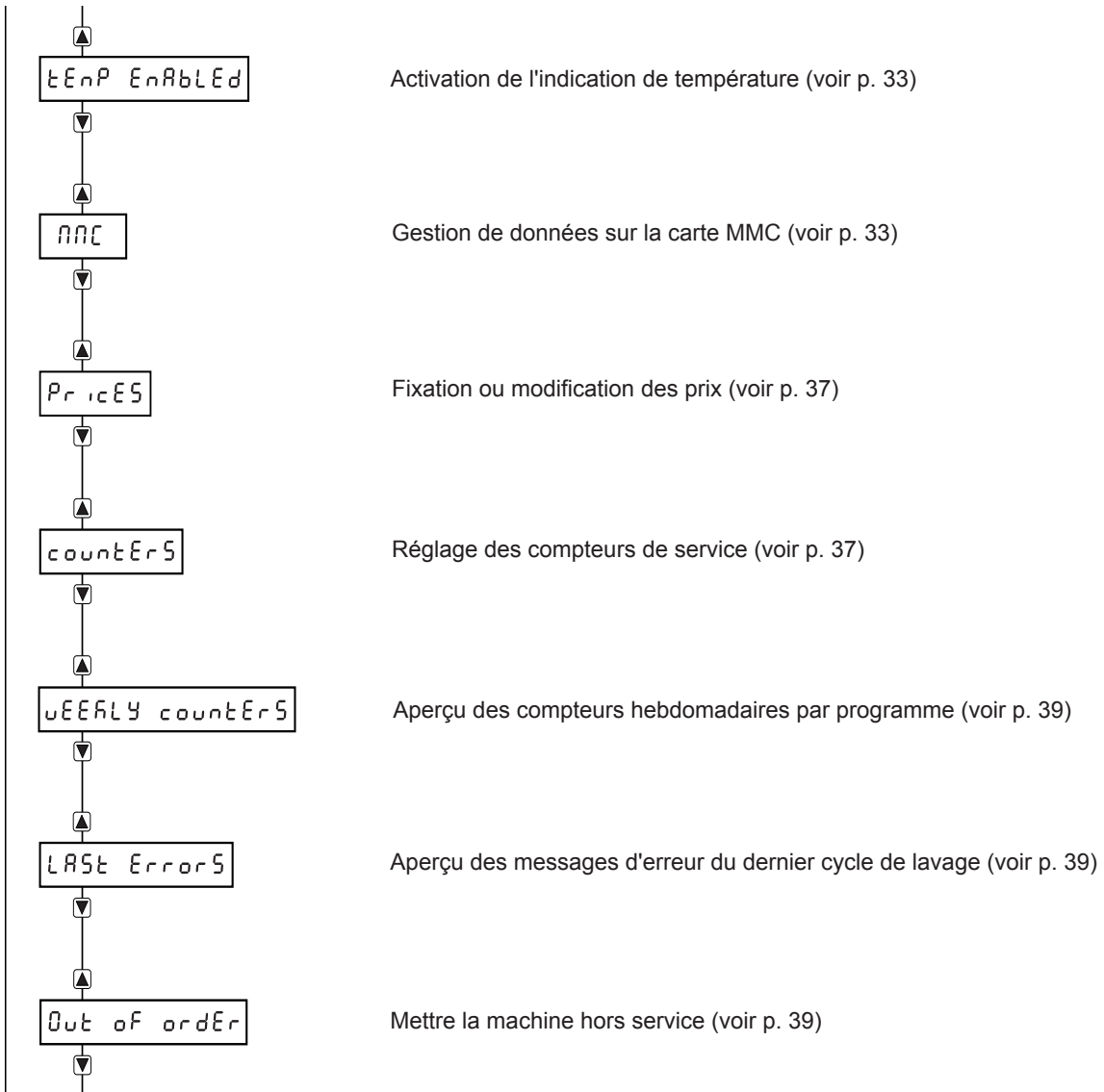

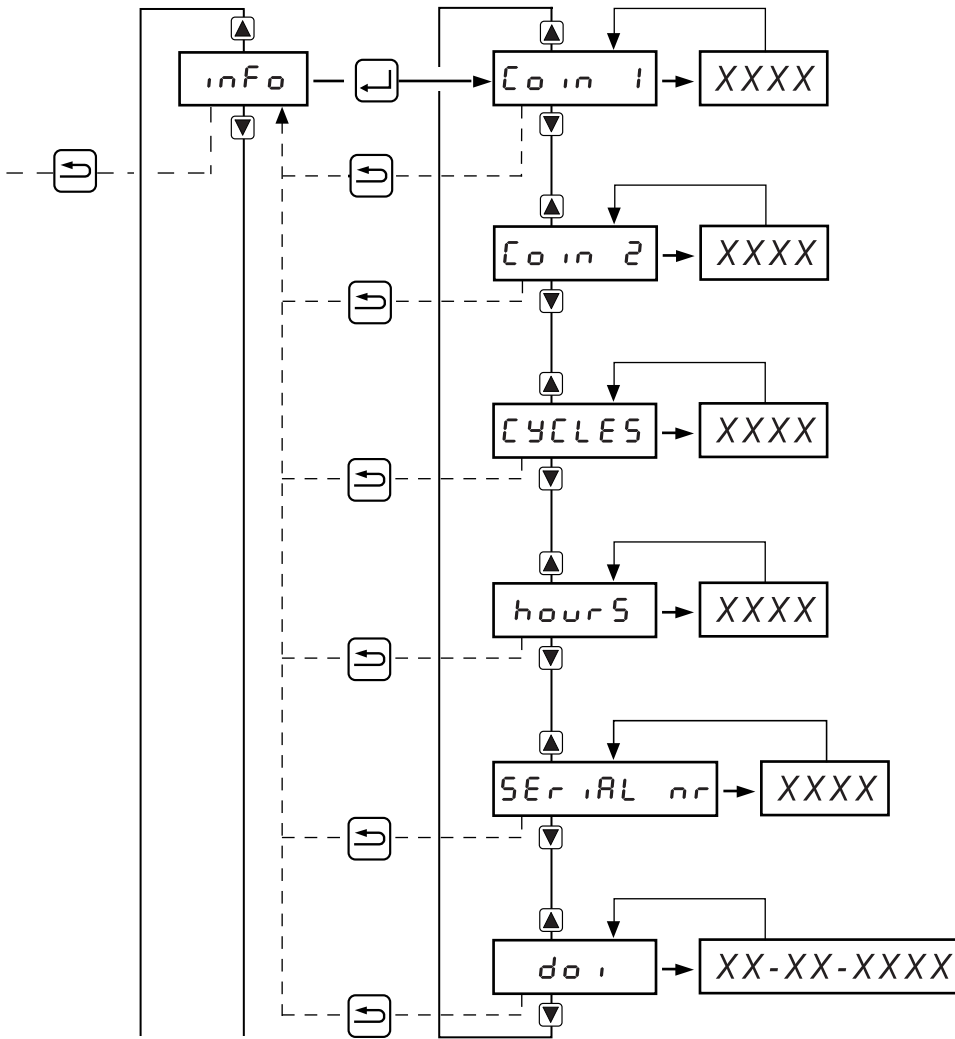

Info Le premier sous-menu est le menu "i n F o". Appuyer sur **enter**.

"C o i n 1" = nombre total de pièces de monnaie introduites au monnayeur 1
 "XXXX" ou le nombre total d'introductions de pièces apparaît sur l'afficheur.
 Appuyer sur la **touche Bas**.

"C o i n 2" = nombre total de pièces de monnaie introduites au monnayeur 2
 "XXXX" ou le nombre total d'introductions de pièces apparaît sur l'afficheur.
 Appuyer sur la **touche Bas**.

"C Y C L E S" = nombre total de cycles de lavage réalisés
 "XXXX " ou le nombre de cycles réalisés apparaît sur l'afficheur.
 Appuyer sur la **touche Haut ou Bas** ou **Retour** pour revenir au menu d'information.

"h o u r 5" = temps de fonctionnement total de la machine
 "XXXX" ou le temps total où la machine n'a pas fonctionné apparaît sur l'afficheur.
 Appuyer sur **Retour**. "i n F o" apparaît de nouveau sur l'afficheur.

"S E R I A L n r" = mention du numéro de série
 Le numéro de série de la machine apparaît sur l'afficheur.
 Appuyer sur **Retour**. "i n F o" apparaît de nouveau sur l'afficheur.

"d o i" = date d'installation de la machine
 Quand 10 programmes de lavage complets sont terminés, la date est mémorisée.
 "XX-XX-XXXX" = jour - mois - année.

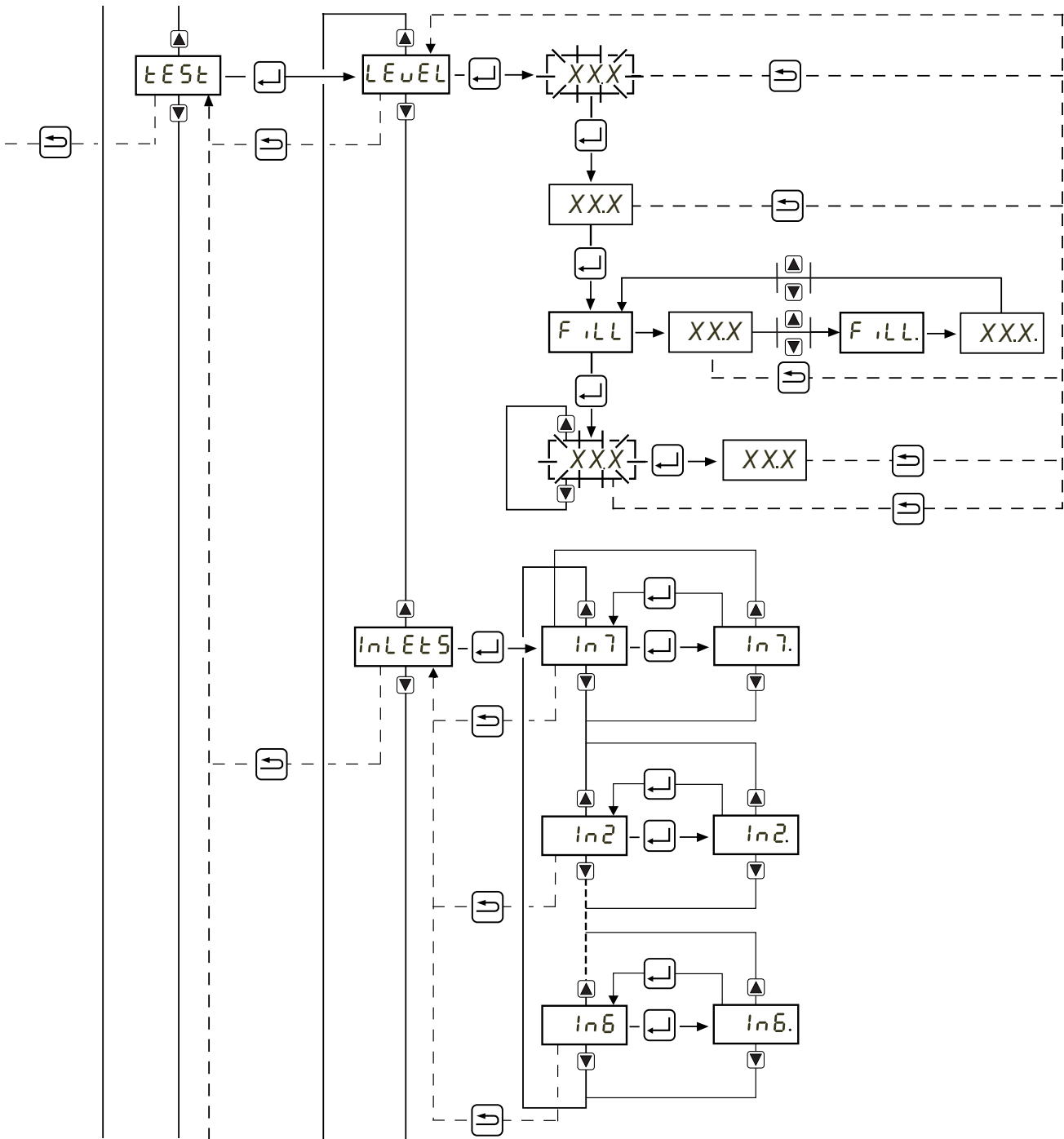

- Menu de test** Le premier sous-menu est le menu de test. Vérifier que le tambour est totalement vide et le hublot fermé avant d'ouvrir ce menu.
 " E E " apparaît sur l'afficheur. Appuyer sur **enter**.
- " L E u E L " = test du capteur de niveau d'eau
 Veiller à ce que l'eau soit évacuée.
 Mettre si nécessaire la machine quelques minutes hors tension.
 Appuyer sur **enter**.
 "XX.X", le niveau mesuré, clignote sur l'afficheur.
 Il faut à présent étalonner le niveau zéro.
 Appuyer sur **enter** pour régler le niveau zéro à mesurer.
 "XX.X", le niveau d'eau à mesurer, apparaît sur l'afficheur pour étalonner le capteur. A cet effet, placer d'abord **un repère au centre de la porte vitrée** et **noter ci-après le nombre** se trouvant sur l'afficheur.
 Appuyer sur **enter**.
 " F , L L " apparaît sur l'afficheur et la machine est remplie d'eau. Appuyer sur la **touche Bas** pour **arrêter le remplissage de la machine**.
 Si l'eau dans la machine **n'a pas encore atteint** le repère sur la vitre, appuyer sur la **touche Haut** pour ajouter de l'eau.
 Répéter ces opérations jusqu'à ce que **l'eau ait atteint le repère sur la vitre**. Appuyer ensuite sur **enter** pour confirmer ceci.
 "XX.X" apparaît sur l'afficheur. Si ce chiffre "XX.X" **ne correspond pas** au nombre qui a été noté, celui-ci doit dans ce cas être modifié à l'aide des **touches Haut et Bas** jusqu'à ce qu'il corresponde.
 Appuyer ensuite sur **enter**.
 Si ce chiffre affiché correspond à celui noté, appuyer sur **enter**.
 Appuyer plusieurs fois sur **Retour** pour revenir à un niveau supérieur dans le menu.
 " L E u E L " apparaît de nouveau sur l'afficheur.
 Appuyer sur la **touche Bas**.
- " i n L E E S " = test des vannes
 Appuyer sur **enter**.
 " i n 7 " ou la vanne 7 apparaît sur l'afficheur. Appuyer sur **enter** pour activer cette vanne. Un point apparaît à côté de l'entrée sur l'afficheur lorsque la vanne est activée: " i n 7 ." Pour désactiver cette dernière, appuyer de nouveau sur **enter**. Le point à côté de l'entrée disparaît: " i n 7 ". Appuyer sur la **touche Bas** pour passer à la vanne suivante.
 " i n 2 " apparaît sur l'afficheur. Appuyer de nouveau sur **enter** pour activer cette vanne. Répéter ces opérations pour tester toutes les vannes.
 Ordre des vannes: " i n 7 ", " i n 2 ", " i n 3 ", " i n 4 ", " i n 5 " et " i n 6 ".
 Appuyer sur **Retour** pour revenir à l'écran précédent.
 " i n L E E S " apparaît de nouveau sur l'afficheur.
 Appuyer sur la **touche Bas**.

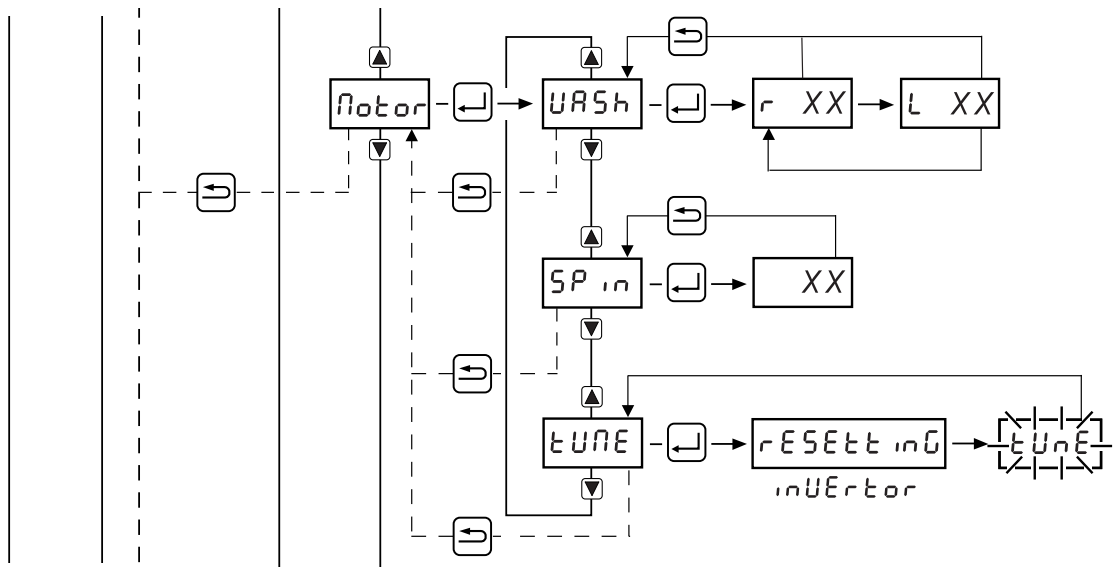

"Ποτόρ" = test du moteur

Appuyer sur **enter**.

"UR5h" apparaît sur l'afficheur. Appuyer sur **enter**.

La machine se met en mouvement de lavage et la vitesse actuelle "r XX" ou "L XX" apparaît alternativement sur l'afficheur.

Appuyer sur **Retour** pour revenir au menu "Wash".

"UR5h" apparaît de nouveau sur l'afficheur.

Appuyer sur la touche **Bas**.

"SPin" apparaît sur l'afficheur.

Appuyer sur **enter**.

La machine commence à essorer et la vitesse actuelle "XX" apparaît sur l'afficheur. La machine va accélérer jusqu'à 500 tr/min (uniquement si cette vitesse est autorisée pour la machine, si ce n'est pas le cas, ce sera une vitesse inférieure) et se maintenir seulement quelques secondes à cette vitesse. Ensuite, la machine atteindra sa vitesse maximale et essorera ainsi pendant 10 minutes.

Appuyer sur **Retour** pour revenir au menu "Spin".

Appuyer sur la touche **Bas**.

"tUE" apparaît sur l'afficheur.

Appuyer sur **enter**.

"rESEtErInG InUErEr" défile sur l'afficheur et la machine réinitialisera le variateur. Ensuite, elle effectuera un réglage automatique.

Pendant le réglage, "tUE" clignote sur l'afficheur.

Après le réglage, la machine revient au sous-menu "tUE".

Appuyer sur **Retour**. "Ποτόρ" apparaît de nouveau sur l'afficheur.

Appuyer sur la touche **Bas**.



AVERTISSEMENT

Après le remplacement d'un moteur et/ou d'un variateur, le réglage automatique et la procédure d'essorage entière doivent s'effectuer dans le programme de test!

Par conséquent, le moteur aura sa force maximum.

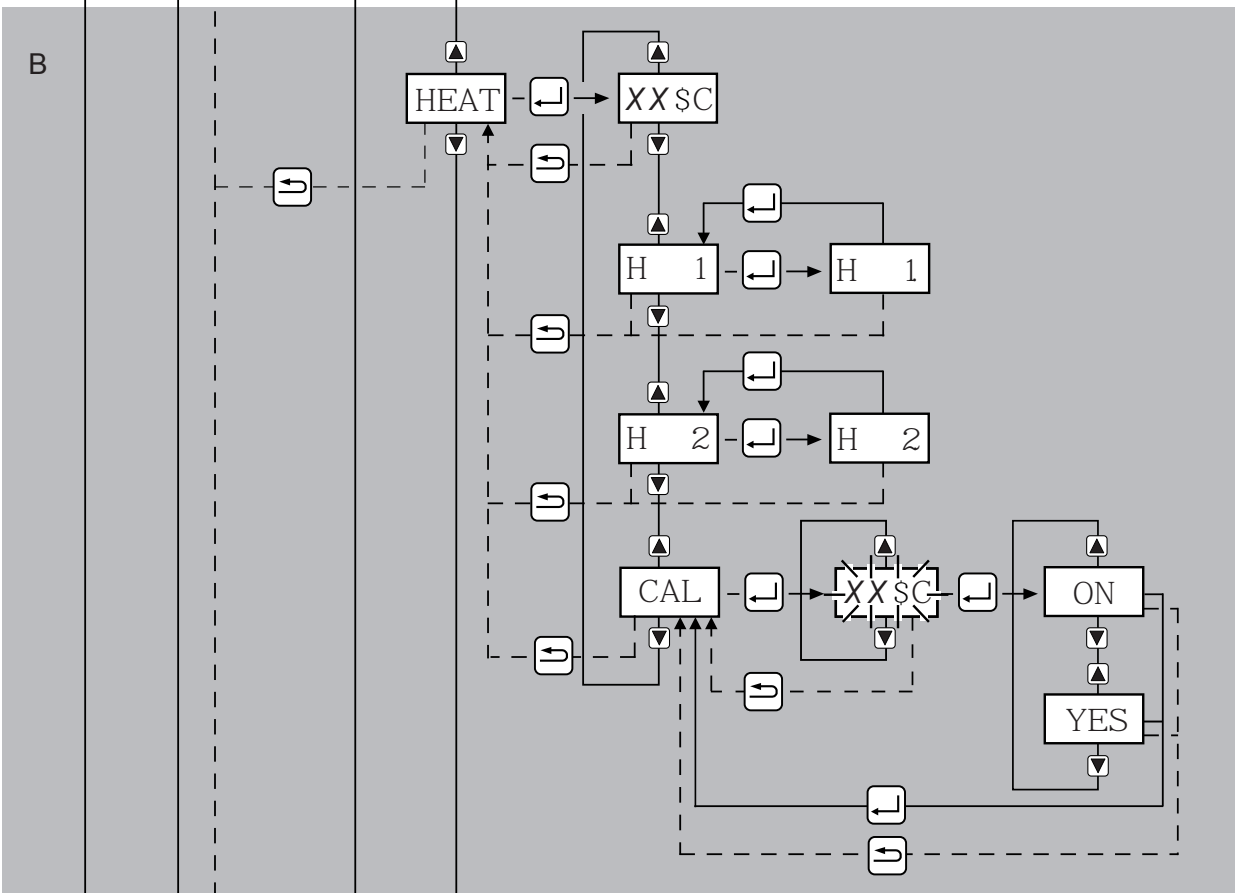
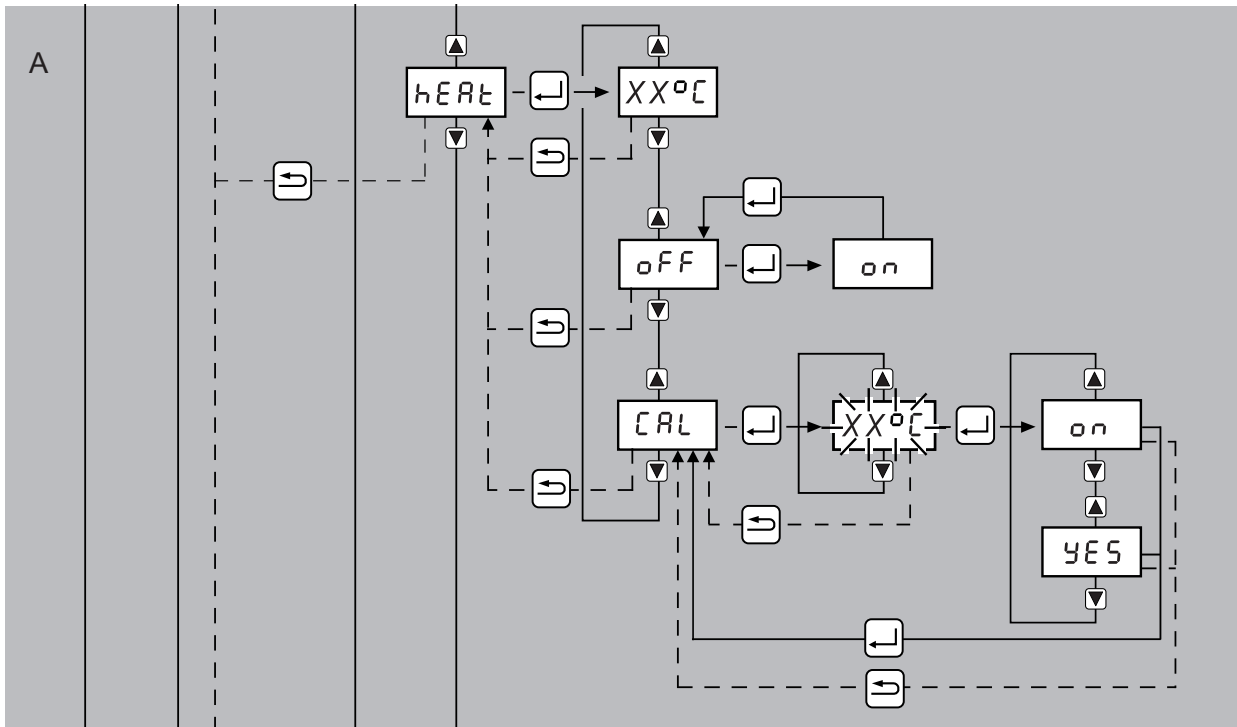

" h E R E " = test ou calibrage du capteur de température

Appuyer sur **enter**.

" XX°C " , la température actuelle, apparaît sur l'afficheur.

La machine est remplie jusqu'au niveau de sécurité.

Maintenant, on peut choisir: ou bien activer le chauffage, ou bien étalonner / calibrer le capteur de température.

Faire le choix avec la **touche Haut ou Bas**.

- activer le chauffage:

Appuyer sur **enter** pour activer le chauffage: le symbole de thermomètre et la mention " ON " apparaissent sur l'afficheur.

Appuyer de nouveau sur **enter** pour désactiver le chauffage.

- étalonner / calibrer le capteur de température:

Appuyer sur **enter** pour commencer l'étalonnage: la température mesurée apparaît sur l'afficheur. Ensuite, on peut modifier cette indication de température avec les **touches Haut et Bas**.

Appuyer sur **enter** pour sauvegarder la modification.

Si, lors de la configuration de la machine, on a opté pour 2 types de chauffage, il est possible de tester chaque type séparément

(A : 1 type de chauffage / B : 2 types différents de chauffage).

Pour arrêter et revenir à l'écran précédent, appuyer sur **Retour**.

" h E R E " apparaît de nouveau sur l'afficheur.

Appuyer sur la touche **Bas**.

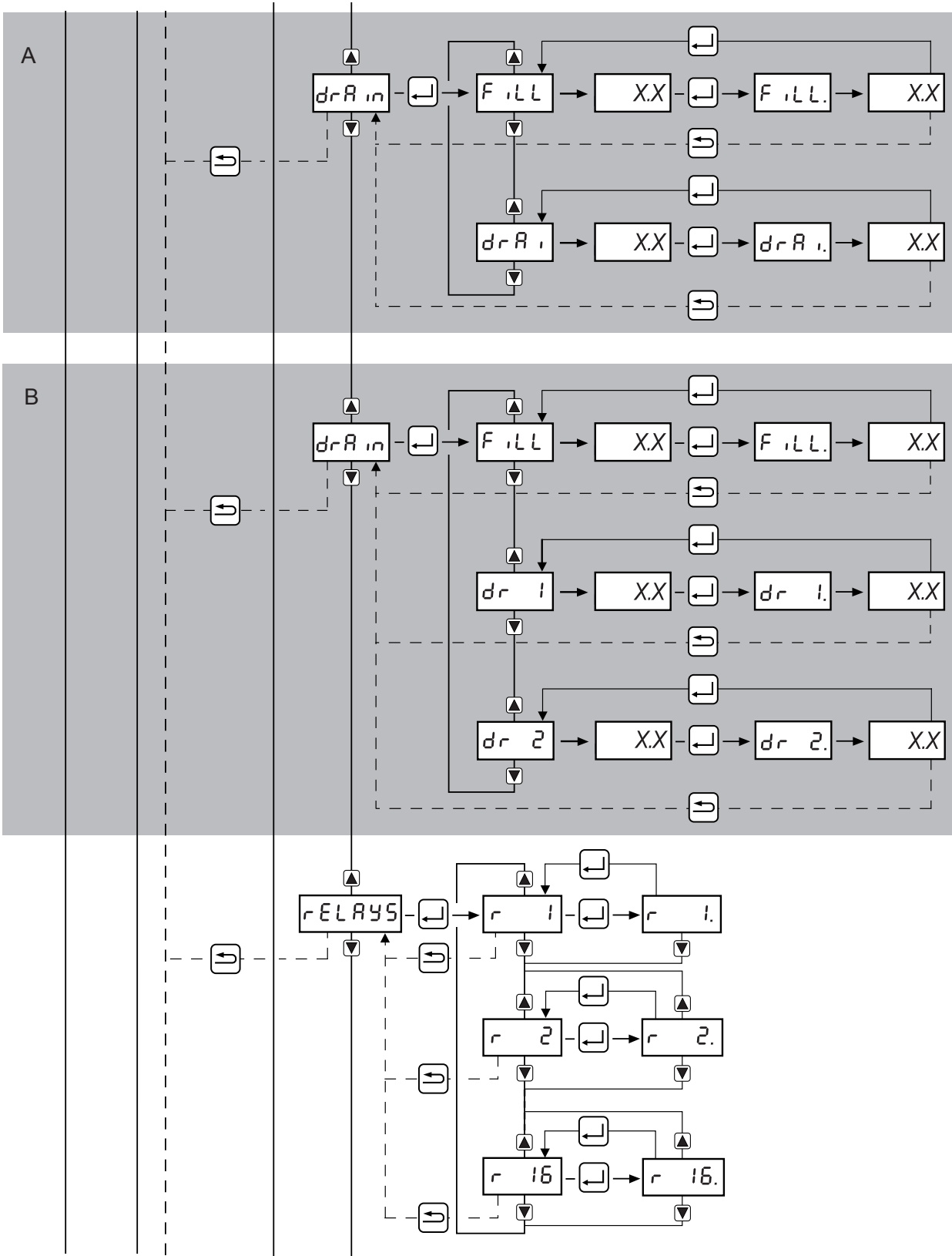

La machine est équipée d'un robinet de vidange :

"*d r R i n*" = test du/des robinet(s) de vidange ou de la pompe

Appuyer sur **enter**.

"*F i L L X X*" apparaît sur l'afficheur.

Appuyer sur **enter**.

"*F i L L X X*" apparaît sur l'afficheur. La machine est remplie d'eau.

Appuyer sur **enter** pour arrêter cette opération. "*F i L L X X*" s'affichera de nouveau sur l'écran. Appuyer sur **enter** pour faire ajouter de l'eau de nouveau. Ces opérations peuvent être répétées jusqu'à ce qu'il y ait suffisamment d'eau.

Appuyer sur la touche **Haut ou Bas** pour tester le robinet de vidange.

"*d r R i n 0 F F*" apparaît sur l'afficheur.

Appuyer sur **enter**.

"*d r R i n 0 n*" apparaît sur l'afficheur, le robinet de vidange s'ouvre et l'eau s'évacue. Appuyer de nouveau sur **enter** pour fermer le robinet de vidange. Ces opérations peuvent être exécutées plusieurs fois.

Appuyer sur **Retour**. "*d r R i n*" apparaît de nouveau sur l'afficheur.

Appuyer sur la **touche Bas**.

OU

La machine est équipée de deux robinets de vidange :

"*d r R i n*" = test du/des robinet(s) de vidange ou de la pompe

Appuyer sur **enter**.

"*d r R i n 1*" apparaît sur l'afficheur. Pour tester le premier robinet de vidange, appuyer sur **enter**. Pour tester le deuxième robinet de vidange, appuyer la **touche Haut ou Bas**, "*d r R i n 2*" est affiché et puis appuyer sur **enter**.

"*F i L L 0 F F*" apparaît sur l'afficheur. Appuyer sur **enter**.

"*F i L L 0 n*" apparaît sur l'afficheur. La machine est remplie d'eau.

Appuyer sur **enter** pour arrêter cette opération. "*F i L L 0 F F*" s'affichera de nouveau sur l'écran. Appuyer sur **enter** pour faire ajouter de l'eau de nouveau. Ces opérations peuvent être répétées jusqu'à ce qu'il y ait suffisamment d'eau.

Appuyer sur la touche **Haut ou Bas** pour tester le robinet de vidange.

"*d r R i n 1 0 F F*" apparaît sur l'afficheur. Appuyer sur **enter**.

"*d r R i n 1 0 n*" apparaît sur l'afficheur, le robinet de vidange s'ouvre et l'eau s'évacue. Appuyer de nouveau sur **enter** pour fermer le robinet de vidange. Ces opérations peuvent être exécutées plusieurs fois.

Appuyer deux fois sur **Retour**.

"*d r R i n*" apparaît de nouveau sur l'afficheur.

Appuyer sur la **touche Bas**.

"*r E L R Y 5*" = activer et désactiver les sorties ou relais

Appuyer sur **enter**.

"*r 1*" ou le relais 1 apparaît sur l'afficheur. Pour activer ici le relais 1, appuyer sur **enter**. Un point apparaît à côté du relais sur l'afficheur lorsque le relais est activé : "*r 1 .*".

Appuyer sur la **touche Bas** pour passer à la sortie suivante. "*r 2*" ou le relais 2 apparaît sur l'afficheur. Appuyer sur **enter** pour activer ce relais.

Un point apparaît à côté du relais sur l'afficheur lorsque le relais est activé: "*r 2 .*".

Appuyer de nouveau sur la **touche Bas** pour passer au relais suivant.

Il est possible d'aller jusqu'au relais 16, suivant le circuit imprimé présent.

Appuyer sur **Retour**.

"*r E L R Y 5*" apparaît de nouveau sur l'afficheur.

Appuyer sur la **touche Bas**.

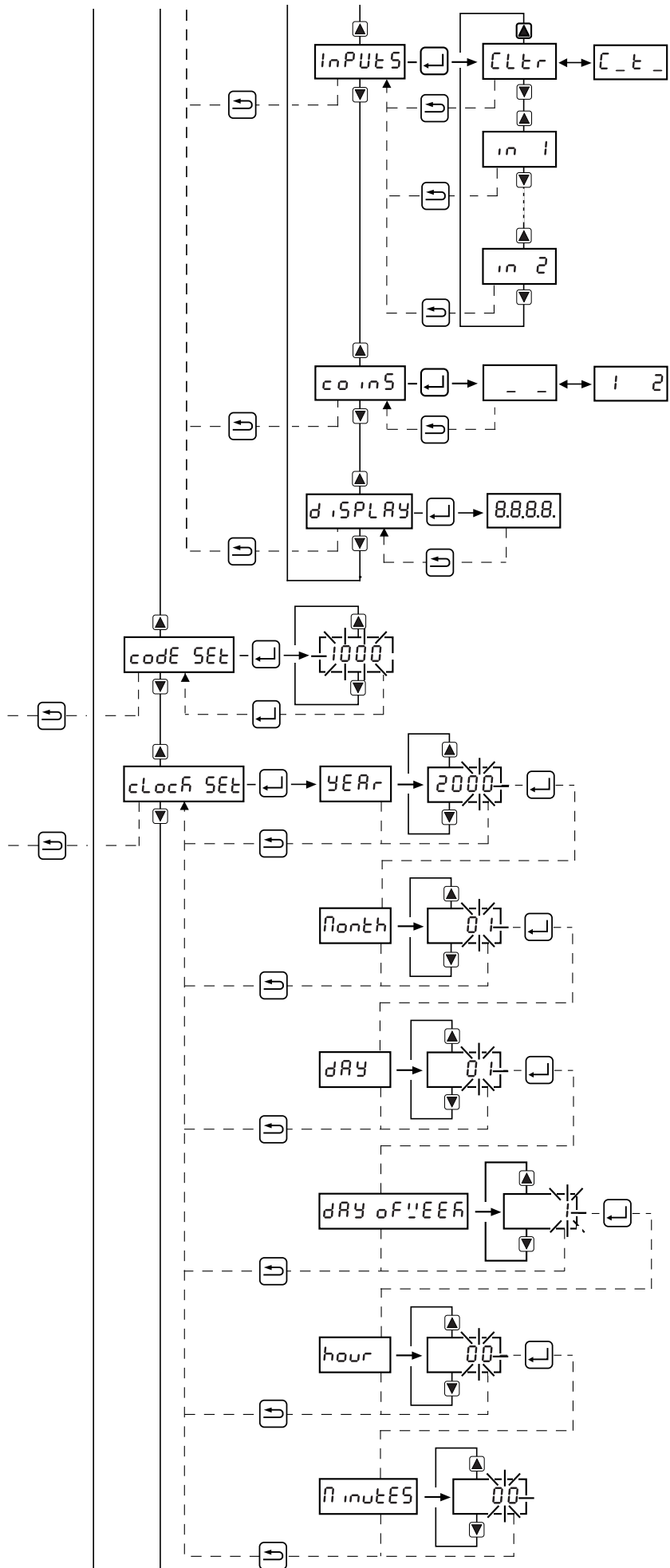

" *i n P U t 5* " = test du hublot, de la serrure, de l'interrupteur de sécurité et du mouvement du tambour

Appuyer sur **enter**.

" *C l t r* " apparaît sur l'afficheur. Le "C", **close**, s'allume lorsque le hublot est fermé. Le "L", **lock**, s'allume lorsque le hublot est verrouillé. Le "t", **tilt**, s'allume lorsque l'interrupteur de sécurité fonctionne et "r", **rotation**, s'allume lorsque le tambour tourne. Si aucun de ces éléments ne fonctionne, " _____ " apparaît sur l'afficheur. Appuyer sur **Retour**.

" *i n P U t 5* " apparaît de nouveau sur l'afficheur.

Suivant la configuration des relais, on pourra aussi tester le signal d'entrée "in1" et/ou "in2" : un point apparaît à côté de l'indication "in1" et/ou "in2" lorsqu'un signal d'entrée est reçu.

Appuyer sur la touche **Bas**.

" *c o i n 5* " = test des signaux d'entrée du monnayeur

Appuyer sur **enter**.

En activant une entrée du monnayeur, on peut tester le fonctionnement du monnayeur:

1: activation d'entrée 1 du monnayeur

2: activation d'entrée 2 du monnayeur

Appuyer sur **Retour**.

" *d i S P L R Y* " = test des segments de l'afficheur

Appuyer sur **enter**.

Tous les segments de l'afficheur et tous les autres symboles s'allument. Si ce n'est pas le cas, plusieurs segments sont cassés. Appuyer sur **Retour**.

" *d i S P L R Y* " apparaît de nouveau sur l'afficheur.

Il s'agit du dernier segment du menu de test. Pour atteindre de nouveau un niveau supérieur, appuyer sur la touche **Haut**.

Appuyer sur **Retour**.

" *t E 5 t* " apparaît de nouveau sur l'afficheur.

Modification du code

" *C o d E 5 E t* " = modification du code actuel

Appuyer sur **enter** pour modifier le code actuel.

Le code actuel " *i 0 0 0* " clignote. Appuyer sur la touche **Haut ou Bas** pour saisir un nouveau code.

Appuyer sur **enter** pour confirmer le nouveau code.

" *C o d E 5 E t* " apparaît de nouveau sur l'afficheur.

Appuyer sur la touche **Bas**.

Réglage de l'horloge

" *c l o c h 5 E t* " = réglage de l'année, du mois, du jour, du jour de la semaine, de l'heure et des minutes.

Appuyer sur **enter**.

" *y E R r* " apparaît sur l'afficheur. Appuyer sur la touche **Haut ou Bas** pour saisir l'année.

Appuyer sur **enter** pour saisir le mois.

" *n o n t h* " apparaît sur l'afficheur. Appuyer sur la touche **Haut ou Bas** pour saisir le mois calendrier.

Appuyer sur **enter** pour saisir le jour.

" *d R Y* " apparaît sur l'afficheur. Appuyer sur la touche **Haut ou Bas** pour saisir le jour.

Appuyer sur **enter** pour saisir le jour de la semaine.

" *d R Y o F U E E h* " apparaît sur l'afficheur. Appuyer sur la touche **Haut ou Bas** pour saisir le jour de la semaine.

Appuyer sur **enter** pour saisir l'heure.

" *h o u r* " apparaît sur l'afficheur. Appuyer sur la touche **Haut ou Bas** pour saisir l'heure.

Appuyer sur **enter** pour saisir les minutes.

" *n i n u t E 5* " apparaît sur l'afficheur. Appuyer sur la touche **Haut ou Bas** pour saisir les minutes.

Appuyer sur **Retour**.

" *c l o c h 5 E t* " apparaît de nouveau sur l'afficheur.

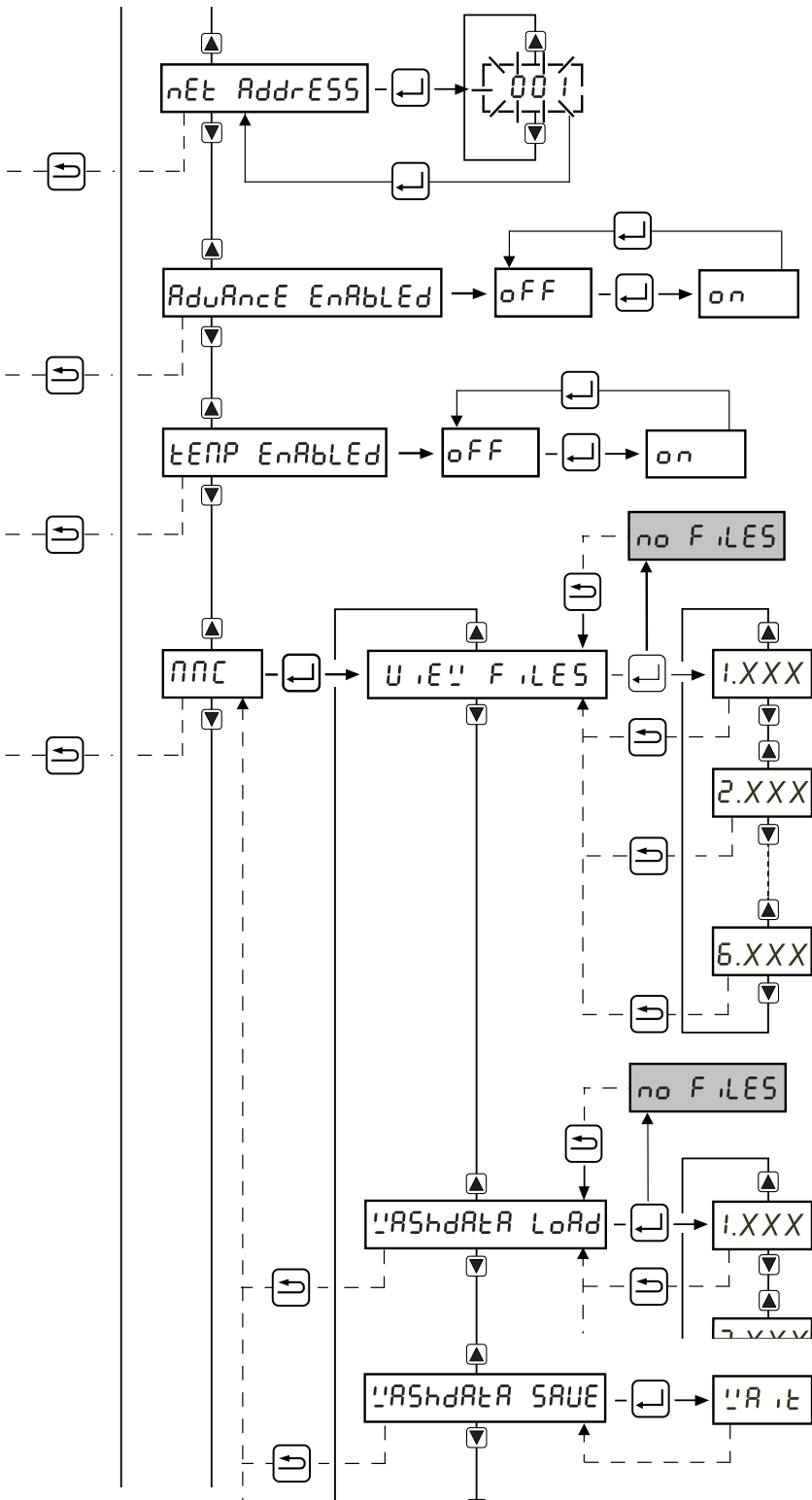

Adresse réseau " *nEt RddrE55* " = introduction de l'adresse réseau
Appuyer sur **enter**.
Une adresse réseau "XXXX" clignote sur l'afficheur. Si ce n'est pas l'adresse réseau souhaitée, appuyer sur la touche **Haut ou Bas** pour sélectionner l'adresse réseau souhaitée.
Appuyer sur **enter** pour la confirmer.
" *nEt RddrE55* " apparaît de nouveau sur l'afficheur.
Appuyer sur la touche **Bas**.

Activation de l'avance rapide " *RdURnCE EnRbLEd* " = activation de l'avance rapide si cela n'a pas été fait dans le Cygnus Assist
Suivant le paramétrage effectué dans le **Cygnus Assist**,
" *RdURnCE EnRbLEd* " OFF ou ON apparaît.
Appuyer sur **enter** pour activer ou désactiver cette fonction.

Appuyer sur la touche **Bas**.

Activation de l'indication de température " *tENP EnRbLEd* " = activation de l'affichage de la température réelle mesurée pendant le lavage si cela n'a pas été fait dans le Cygnus Assist.
Suivant le paramétrage effectué dans le **Cygnus Assist**,
" *tENP EnRbLEd* " OFF ou ON apparaît.
Appuyer sur **enter** pour activer ou désactiver cette fonction.

Appuyer sur la touche **Bas**.

MMC " *nnC* " = gestion des données sur la carte
Insérer la carte de données dans le lecteur prévu à cet effet (quand il n'y a pas encore inséré une carte, " *inSErt cRrd* " apparaît sur l'afficheur).
Appuyer sur **enter**.

" *U ,EU F ,LES* " apparaît sur l'afficheur.

Appuyer sur **enter**.

" *no F ,LES* " ou les fichiers de programme apparaissent sur l'afficheur.

Les programmes de lavage sont parcourus à l'aide de la touche **Haut ou Bas**.

Appuyer sur **Retour** pour revenir vers " *U ,EU F ,LES* ".

Appuyer sur la touche **Bas**.

" *URShdRtR LORd* " apparaît sur l'afficheur.

Appuyer sur **enter**.

Les premières données de lavage sur la carte de données convenant à la puce d'identification et au modèle de machine sont téléchargées dans la machine. Ensuite, la machine est relancée. Après le redémarrage, la version des données de lavage téléchargées et du modèle de machine apparaît sur l'afficheur.

Seules les données de lavage adéquates pour un modèle de machine et type d'afficheur correspondants sont téléchargées dans la machine !

" *URShdRtR SAUE* " est l'élément suivant du menu.

Appuyer sur **enter**.

Pendant l'enregistrement des données de lavage, " *UR ,t* " apparaît sur l'afficheur.

Après l'enregistrement des données de lavage, " *URShdRtR SAUE* " apparaît de nouveau sur l'afficheur.

Appuyer sur **Retour** pour revenir vers "MMC".

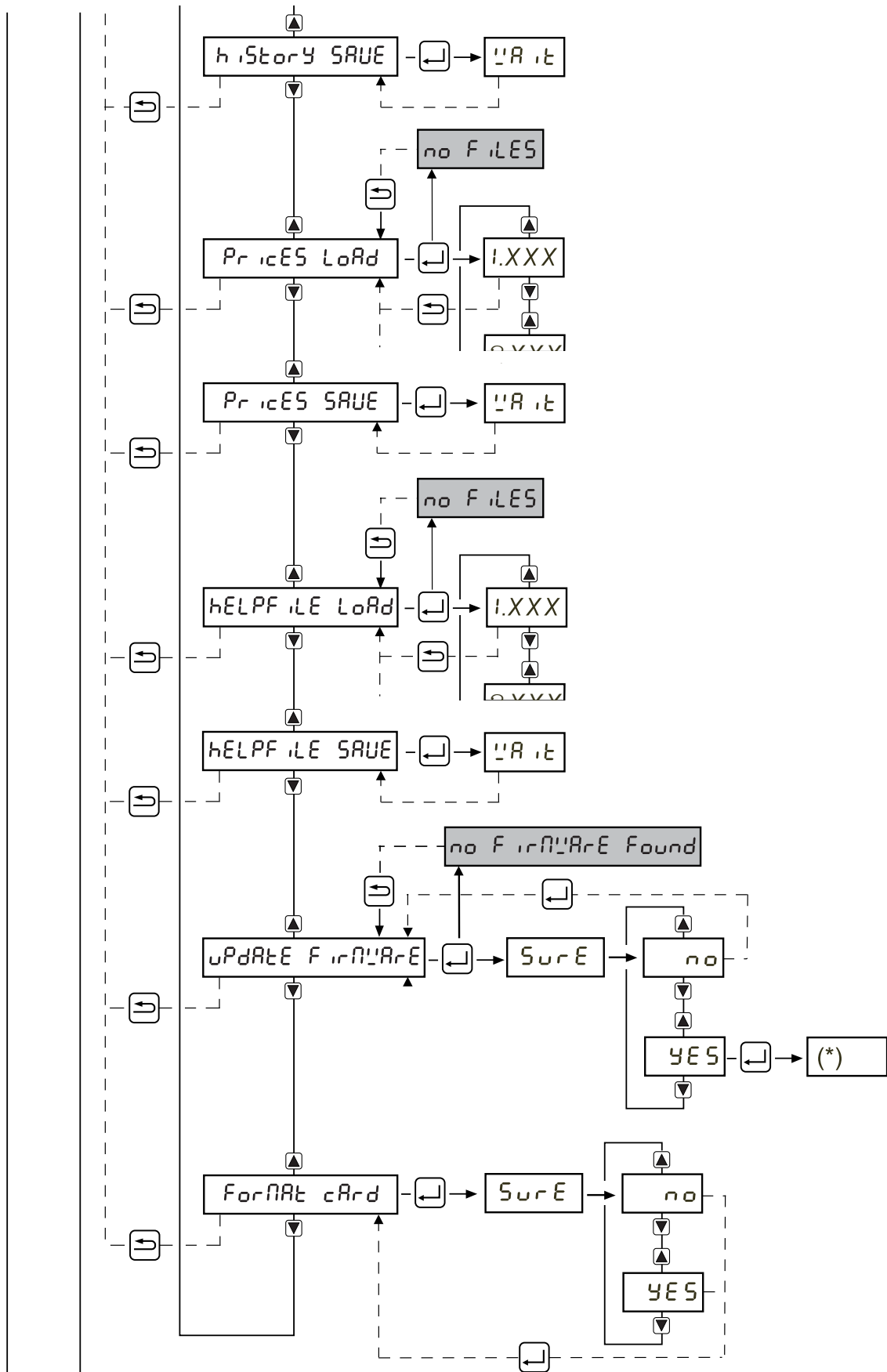

"*h i s t o r y S R U E*" apparaît sur l'afficheur. Appuyer sur **enter**.
 Pendant l'enregistrement du fichier des prix, "*U R i t*" apparaît sur l'afficheur. Ensuite, "*h i s t o r y S R U E*" apparaît de nouveau sur l'afficheur. Appuyer sur la touche **Bas**.

"*P r i c e s L o a d*" apparaît sur l'afficheur. Appuyer sur **enter**.
 Le premier fichier apparaît sur l'afficheur. Appuyer sur la touche **Haut ou Bas** pour sélectionner éventuellement un autre fichier (si la carte de données contient plusieurs fichiers). Appuyer sur **enter** pour confirmer votre choix. "*U R i t*" apparaît sur l'afficheur et la machine est mise à jour avec le nouveau fichier de prix. Ensuite, la machine redémarrera.

"*P r i c e s S R U E*" apparaît sur l'afficheur. Appuyer sur **enter**.
 Pendant l'enregistrement du fichier des prix, "*U R i t*" apparaît sur l'afficheur. Ensuite, "*P r i c e s S R U E*" apparaît de nouveau sur l'afficheur. Appuyer sur la touche **Bas**.

"*h e l p f i l e L o a d*" apparaît sur l'afficheur. Appuyer sur **enter**.
 Le premier fichier apparaît sur l'afficheur. Appuyer sur la touche **Haut ou Bas** pour sélectionner éventuellement un autre fichier (si la carte de données contient plusieurs fichiers). Appuyer sur **enter** pour confirmer votre choix. "*U R i t*" apparaît sur l'afficheur et la machine est mise à jour avec le nouveau fichier d'aide. Ensuite, la machine redémarrera.

"*h e l p f i l e S R U E*" apparaît sur l'afficheur. Appuyer sur **enter**.
 Pendant l'enregistrement du fichier d'aide, "*U R i t*" apparaît sur l'afficheur. Ensuite, "*h e l p f i l e S R U E*" apparaît de nouveau sur l'afficheur. Appuyer sur la touche **Bas**.

"*u p d a t e f i r m w a r e*" apparaît sur l'afficheur. Appuyer sur **enter** et exécuter la sélection (*S u r E : y e s / n o*) à l'aide de la touche **Haut ou Bas**.
 (*) "*P r e s s i o n u p t o u p d a t e f i r m w a r e*" apparaît sur l'afficheur. Appuyer sur la touche **Haut** pour commencer la mise à jour. Appuyer sur **Retour** pour annuler.
 "*U R i t*" apparaît sur l'afficheur et les différents éléments apparaissent sur l'afficheur : firmware carte principale / firmware afficheur / logiciel de démarrage.
 A la fin, la machine redémarrera.

La version récente du firmware Cygnus (fichier *.csp) est toujours disponible sur l'Extranet !

"*F o r m a t c a r d*" apparaît sur l'afficheur. Appuyer sur **enter** et exécuter la sélection (*S u r E : y e s / n o*) à l'aide de la touche **Haut ou Bas** pour formater totalement la carte de données.
 Appuyer sur **enter** pour revenir au menu "format card".

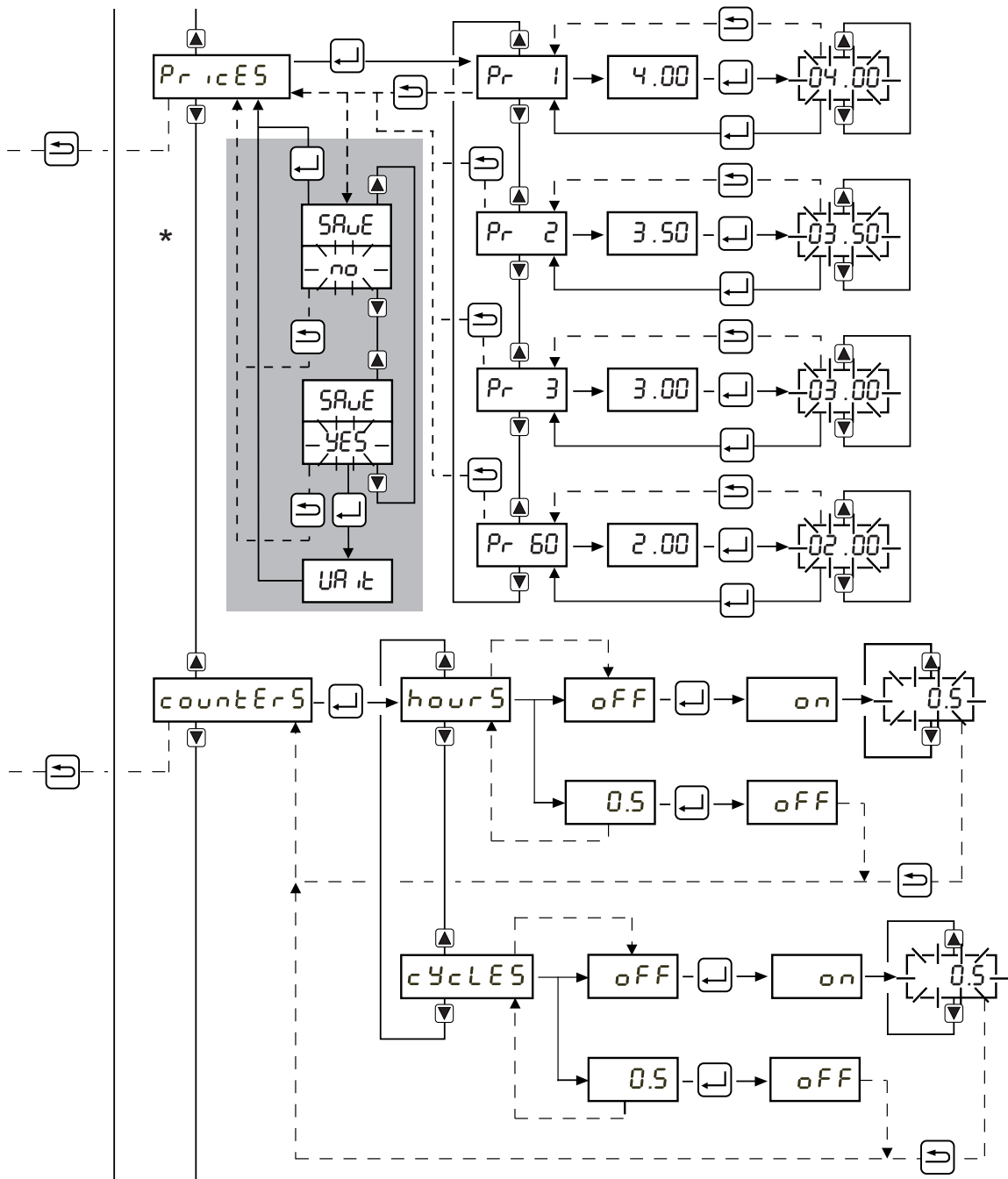

Fixation des prix "PRICE" = fixation et modification des prix par programme de lavage
 Appuyer sur **enter**.
 Maintenant, on peut voir le prix des programmes qui ont un prix déjà.
 Choisir un programme avec les **touches Haut et Bas**.
 Confirmer avec **enter**.
 Appuyer sur la **touche Haut ou Bas** afin de modifier le prix.
 Appuyer sur **enter** pour confirmer le nouveau prix.
 Répéter cette procédure pour fixer tous les prix des programmes.
 Ensuite, appuyer sur la touche **Retour** pour quitter 'le menu de prix'.
 (*) Quand un prix a été modifié, il y a la question automatique de sauvegarder les modifications effectuées: SAVE : YES / NO: choisir avec les **touches Haut et Bas** et confirmer avec **enter**.

Compteurs La possibilité d'indiquer un avertissement d'entretien après un certain nombre de cycles de lavage réalisés ("cycles") ou heures ("hours").
 Lorsque le nombre d'heures ou de cycles paramétré est atteint, le message "200" ou "201" est affiché avant le démarrage du cycle.
 Message 200 : Avertissement – nombre d'heures de lavage prestées atteint
 Message 201 : Avertissement – nombre de cycles de lavage réalisés atteint

Appuyer sur **enter** et sélectionner le compteur "hours" ou "cycles" à l'aide de la touche **Haut ou Bas**.

Confirmer encore une fois avec **enter** le réglage du compteur spécifique – ensuite utiliser la touche **Haut ou Bas** pour régler le nombre de cycles ou d'heures. Le nombre minimum de cycles et/ou d'heures est 100 (= 0,1 sur l'afficheur).
 p. ex. 500 heures / 500 cycles = 0,5 indiqué sur l'afficheur.

Appuyer sur **Retour** pour revenir au menu "counter".

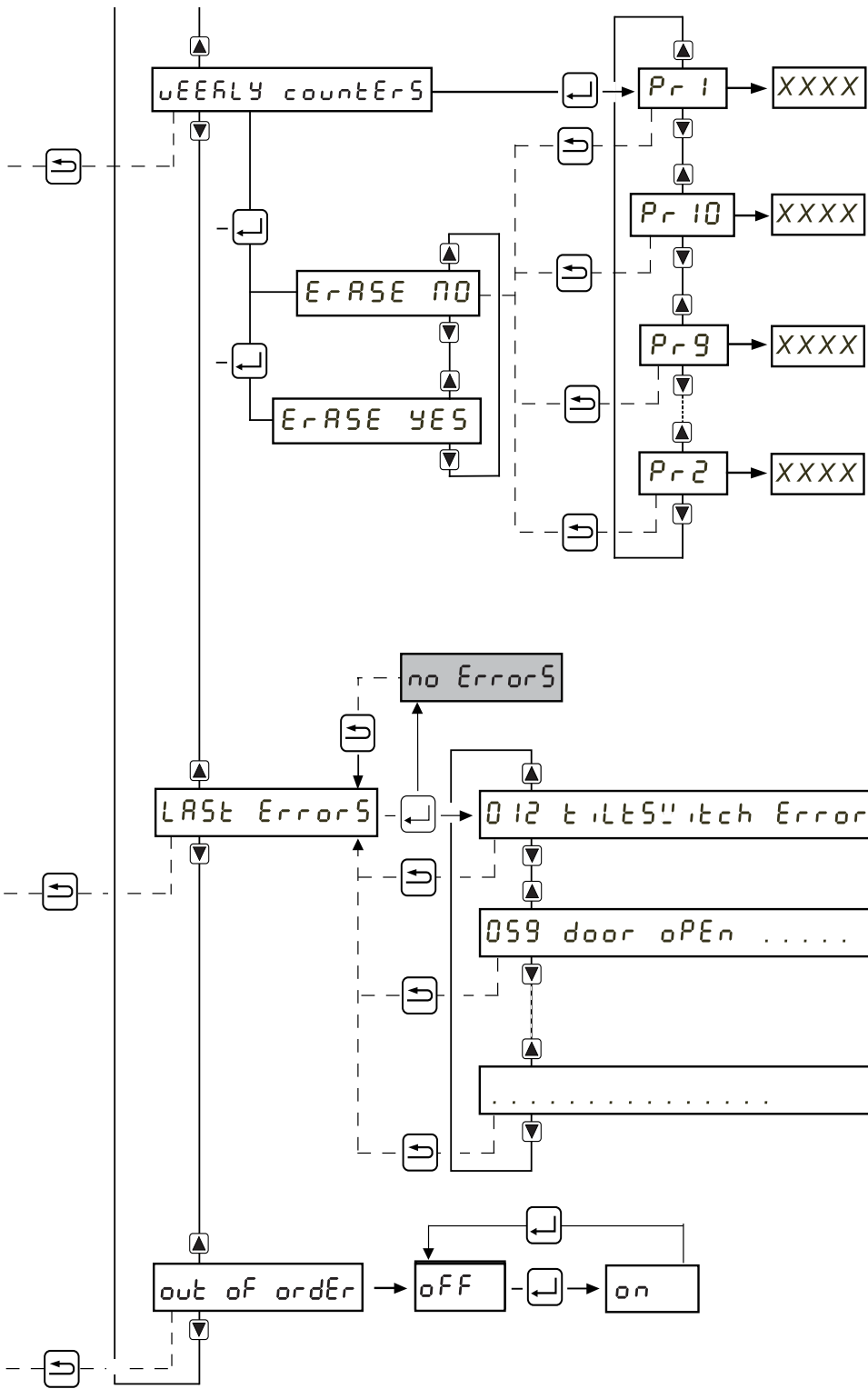

Compteurs hebdomadaires

Ici, vous avez un aperçu des compteurs hebdomadaires par programme.
Appuyer sur **enter** et "Pr 1" apparaît sur l'afficheur, suivi du nombre de fois que le programme 1 a été exécuté pendant les 7 derniers jours.
Avec les touches **Haut et Bas**, vous pouvez sélectionner tous les 10 programmes afin de voir leur compteur hebdomadaire.

Appuyer sur **Retour** pour effacer les compteurs hebdomadaires. Choisir "YES" (oui) ou "NO" (non) à l'aide de la touche **Haut ou Bas**.

Appuyer sur **enter** pour revenir au menu "weekly counters".

Derniers messages d'erreur

"LAST ERRORS" apparaît sur l'afficheur. Lorsque la touche **enter** est enfoncée, "no ERRORS" ou la liste des messages d'erreurs qui se sont produites durant le dernier cycle de lavage apparaît.

Un aperçu de tous les messages d'erreur est disponible aux pages 46-48.

Appuyer sur **Retour** pour revenir au menu "Last errors".

Mettre la machine hors service

Confirmer avec **enter** l'indication 'out of order' (= hors service) de la machine.
Appuyer sur **Retour** pour activer cette fonction effectivement et ainsi empêcher le démarrage de la machine.

Pour mettre la machine 'on order' (= en action) de nouveau, il faut répéter la procédure entière:

Appuyer sur la touche supérieure (A) et **la maintenir enfoncée**. Appuyer ensuite **simultanément** sur la deuxième touche (B) et **relâcher cette dernière**. Continuer d'enfoncer la touche (A) jusqu'à ce que le code "1000" clignote sur l'afficheur. Confirmer ce code avec **enter** (C). L'afficheur indique "OFF".
Pour naviguer dans le menu inactif, utiliser les **touches Haut** (A) et **Bas** (B). Sélectionner le menu 'out of order' et confirmer le choix avec **enter** (C).
De cette façon, la machine est mise en action de nouveau.

Appuyer sur **Retour** pour retourner au menu principal.

Programmes standard

Cette machine est équipée en standard de 10 programmes (1 à 10).
Ces programmes ont été développés en concertation avec les fabricants des lessives spécialisés, pour obtenir le meilleur résultat de lavage possible avec les lessives les plus courantes.

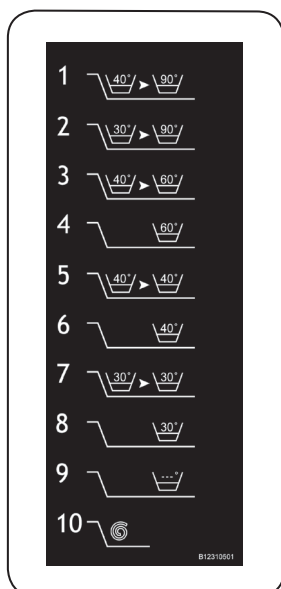

1. LINGE BLANC	2 BAINS	40°/90°
2. LINGE BLANC	2 BAINS	30°/90°
3. LINGE COULEUR	2 BAINS	40°/60°
4. LINGE COULEUR	1 BAIN	60°
5. SYNTHETIQUE	2 BAINS	40°/40°
6. SYNTHETIQUE	1 BAIN	40°
7. LINGE DELICAT	2 BAINS	30°/30°
8. DELICAT / LAINE	1 BAIN	30°
9. AMIDONNAGE & RINCAGE	1 BAIN	FROID
10. ESSORAGE	-	-

Panneau de commande central pour machines à péage (option)

Raccordement du panneau pour machines à péage (option)

	AVERTISSEMENT
<p>Pour réduire les risques d'un choc électrique, débrancher cet appareil de la distribution d'électricité avant de faire un entretien. Mettre les commandes dans la position OFF ne débranche pas cet appareil de la distribution d'électricité.</p>	

A l'arrière de la machine (au-dessus des bornes de raccordement principal) se trouve un circuit imprimé sur lequel le panneau de commande central pour machines à péage peut être raccordé.

1. Les bornes gauches forment un contact de sortie sans tension de sorte que le panneau de commande détecte si la machine est en marche ou en état de repos.
2. Les bornes droites reçoivent le signal d'entrée* avec lequel le panneau de commande fait commencer une machine (230V ou 24V).
 - (*) • 240V ac ou 24V ac/dc
 - Tension minimale
 - Entrée 240V: 100V ac
 - Entrée 24V: 12V ac ou dc
 - Entrée démarrage à distance
 - durée minimum d'impulsion: 50 msec
 - durée maximum d'impulsion: quand l'impulsion de début à distance termine, la commande commence à compter un temps de déblocage, ce qui prend 10 minutes. Quand cette période expire et l'utilisateur n'a pas encore fait démarrer la machine, la machine est débloquée de nouveau. Ces 10 minutes peuvent être prolongées en augmentant l'impulsion de début.
3. Le signal de sortie peut être réglé / programmé de différentes façons** à l'aide du logiciel de programmation Cygnus Assist.
 - (**) dépend du réglage du panneau de commande central

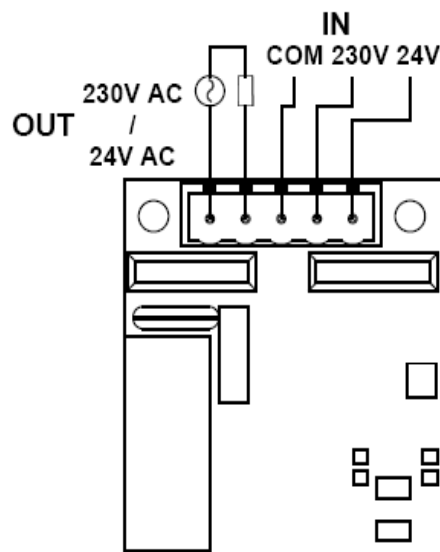

Logiciel de programmation (Cygnus Assist)

- Ouvrez le logiciel Cygnus Assist
- Lisez les programmes de lavage et la configuration de la machine à l'aide du câble infrarouge: Machine / Communication (Ctrl + T)
- Lire les données de lavage: les données de lavage originales sont lues de la machine vers votre ordinateur portable / PC

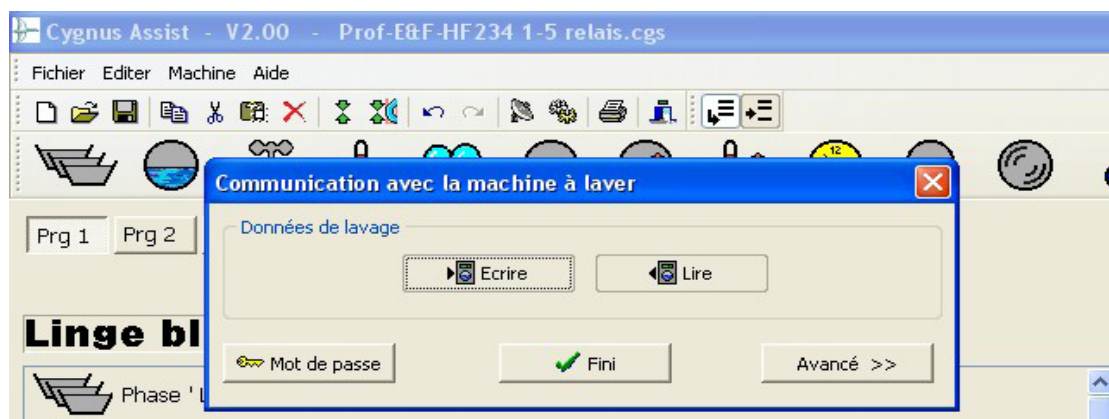

- Ouvrez le menu "Setup de la machine" (F5): Déclaration de relais: indiquer la fonction spécifique des entrées et sorties

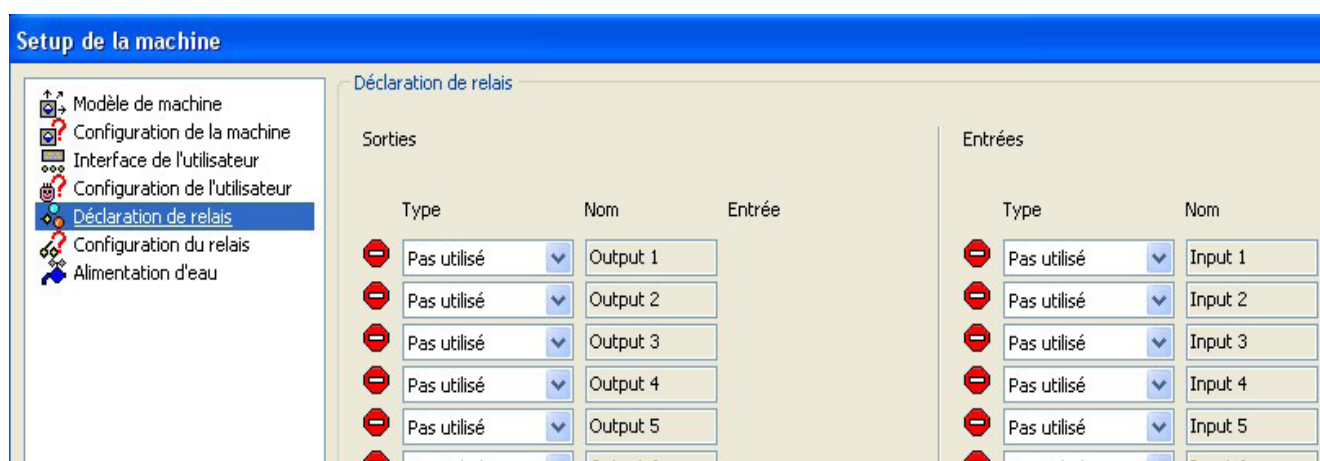

Sorties: indiquer la fonction spécifique de la sortie et ajouter un nom

- Cycle entier : du début du cycle de lavage jusqu'à ouvrir le hublot
- Cycle de lavage : du début du cycle de lavage jusqu'à la fin du cycle de lavage
- Impulsion de début : seulement une impulsion lors du début du cycle – la durée de l'impulsion est réglable
- Impulsion finale : seulement une impulsion à la fin du cycle – la durée de l'impulsion est réglable (il n'y aura pas d'impulsion si l'on ouvre le hublot)

Déclaration de relais

Sorties

Type	Nom	Entrée
Cycle entier	Output 1	
Pas utilisé	Output 2	
Relais	Output 3	
Savon	Output 4	
Critique	Output 5	
Récupération	Output 6	
Alarme	Output 7	
Entrée2	Output 8	
Entrée3	Output 9	
Entrée4	Output 10	
Entrée5	Output 11	
Entrée6	Output 12	
Entrée7	Output 13	
Vidange1	Output 14	
Vidange2	Output 15	
Chauffage1	Output 16	
Chauffage2		
Cycle entier		
Cycle de lavage		
Impulsion de démarrage		
Impulsion finale		
Pas utilisé		
Pas utilisé		
Pas utilisé		
Pas utilisé		

Enlever

Déclaration de relais

Sorties

Type	Nom	Entrée
Impulsion de démarrage	signal démarrage	
Pas utilisé	Output 2	

Impulsion de démarrage 5 sec



Appuyez chaque fois sur 'Appliquer' pour confirmer votre choix.

Annuler Appliquer OK

Entrées:

- Attribuer la fonction spécifique de l'entrée et ajouter un nom

Entrées

Type	Nom
 Démarrage éloigr	Dém. central
 Pas utilisé	In 2
 Pas utilisé	In 3

- Appuyez chaque fois sur 'Appliquer' pour confirmer votre choix.



Configuration du relais: connectez les sorties et les entrées correspondantes : mettez la sortie et l'entrée dans la position voulue de la carte d'extension

Setup de la machine

Modèle de machine
 Configuration de la machine
 Interface de l'utilisateur
 Configuration de l'utilisateur
 Déclaration de relais
 Configuration du relais
 Alimentation d'eau

Configuration du relais

Carte d'extension 1: Aucun, 1 Sortie - 1 Entrée, 8 Sortie - 1 Entrée, 5 Sortie - 5 Entrée

Carte d'extension 2: Aucun, 1 Sortie - 1 Entrée, 8 Sortie - 1 Entrée, 5 Sortie - 5 Entrée, 5 Sortie - 1 Entrée

Cycle entier : Cycle entier | Démarrage éloigné : Dém. central

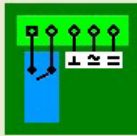

Ecrire données de lavage: les données de lavage modifiées et la configuration sont lues de la machine vers votre ordinateur portable / PC : Machine / Communication (Ctrl + T)

- ❑ Avant de transmettre les données, il faut introduire le mot de passe de la machine
 - lors de la livraison de la machine, le code est '1000'.



- ❑ Appuyez sur 'Ecrire' afin de transmettre le fichier complet (données de lavage & configuration) vers la machine.



Messages d'erreur

Quand la machine n'est pas en marche

ERREUR 1 : ERREUR TITRE DE PROGRAMME

- pas de titres de programme sur le tableau d'affichage :
- le nouveau tableau d'affichage ne présente pas de titres de programme
- les titres n'ont pas été copiés de la carte principale vers le tableau d'affichage

ERREUR 2 : COMPOSANT INCONNU

- un composant de lavage est inconnu dans le programme de lavage

ERREUR 3 : ERREUR COMPOSANT

- données de lavage incorrectes
- un composant de lavage a été créé avec une longueur incorrecte

ERREUR 4 : SOUS-PROGRAMME INACCESSIBLE

- référence à un composant inconnu

ERREUR 5 : MOT DE PASSE ERRONE

- un mot de passe incorrect a été utilisé pour accéder au menu de test ou d'édition

ERREUR 6 : ERREUR DONNEES DE LAVAGE

- données de lavage incorrectes ou incomplètes

ERREUR 7 : ERREUR COMMUNICATION INVERSEUR

- pas de communication / réaction de la carte principale
- pas de communication entre l'inverseur et la carte principale

ERREUR 8 : ERREUR REGLAGE AUTOMATIQUE INVERSEUR

- état incorrect durant le réglage automatique

ERREUR 9 : ERREUR PARAMETRES INVERSEUR

- la saisie de paramètres est refusée
- erreur durant la saisie de paramètres de l'inverseur

ERREUR 10 : ERREUR ETAT INVERSEUR

- message d'erreur sur l'inverseur
- message d'erreur + indication d'erreur spécifique de la fréq. d'inverseur

OC1 : surintensité à l'accélération
 OC2 : surintensité à vitesse constante
 OC3 : surintensité à la décélération
 OV1 : surtension à l'accélération
 OV2 : surtension à vitesse constante
 OV3 : surtension à la décélération
 PE : défaut eeprom
 PUE : erreur communication
 RET : nombre d'essais dépassé
 P24 : court-circuit 24 V
 E.3 : erreur option 3
 E.6 : erreur cpu 6
 E.7 : erreur cpu 7
 THT : surcharge inverseur
 THM : surcharge moteur
 FIN : surchauffe dissipateur thermique
 OLT : prévention de calage
 BE : alarme frein
 GF : défaut de terre
 LF : défaut de phase de sortie
 OHT : fonctionnement du relais thermique
 OPT : alarme option

ERREUR 11 : ERREUR HORLOGE TEMPS REEL

- erreur de sortie de la mémoire de l'horloge (sur la carte principale)

ERREUR 12 : ERREUR INTERRUPTEUR TILT

- fonctionnement ou branchement incorrect de l'interrupteur tilt lors du lancement d'un cycle de lavage

ERREUR 14 : ERREUR TEMPERATURE

- la température excède 95°C au début du programme
- après 3 min. la température est toujours inférieure à 6°C ou supérieure à 95°C

ERREUR 15 : ERREUR CAPTEUR DE NIVEAU

- lors du début du programme, le niveau d'eau mesuré est :
 - inférieur à - 4 cm
 - supérieur à 2 cm (décalage positif)
 - supérieur à 10 cm (décalage négatif)

ERREUR 16 : ERREUR COMMUNICATION CAN

- pas de communication entre la carte principale et le tableau d'affichage

ERREUR 17 : MODELE DE MACHINE INCORRECT

- modèle de machine incorrect programmé avec les données de lavage

ERREUR 18 : ERREUR DONNEES DE LAVAGE INCORRECTES

- données de lavage incorrectes pour la machine correspondante

ERREUR 19 : ERREUR LECTURE DE PUCE D'IDENTIFICATION

- erreur lors de la lecture de la puce d'identification

ERREUR 20 : ERREUR ECRITURE DE PUCE D'IDENTIFICATION

- erreur lors de l'écriture de la puce d'identification

ERREUR 21 : ERREUR DE TRANSFERT MMC

- erreur durant le transfert de données vers la carte MMC

ERREUR 22 : ERREUR PORTE VERROUILLEE

- difficultés à verrouiller la porte
- 5 échecs de verrouillage de la porte en 10 secondes

ERREUR 23 : ERREUR VERSION DE DONNEES DE LAVAGE**ERREUR 24 : ERREUR TYPE D'AFFICHAGE INCORRECT**

- les données de lavage ne correspondent pas au type d'affichage de la machine

ERREUR 25 : ERREUR SAUVEGARDE DES DONNEES DE LAVAGE**ERREUR 26 : ERREUR NOUVELLE PUCE D'IDENTIFICATION****ERREUR 27 : ERREUR TAILLE DE FICHER NON VALIDE****ERREUR 28 : ERREUR LECTURE RTC****ERREUR 29 : ERREUR ECRITURE RTC****ERREUR 30 : ERREUR LECTURE EEPROM****ERREUR 31 : ERREUR ECRITURE EEPROM****ERREUR 32 : NIVEAU D'EAU TROP BAS**

- le niveau d'eau était trop bas pendant le cycle de chauffage (durant 150 secondes)

ERREUR 33 : ERREUR VERSION DE LOGICIEL**ERREUR 34 : ECHEC MCU**

Quand la machine est en marche

ERREUR 50 : ERREUR ARRET NIVEAU

- le niveau d'eau programmé n'est pas atteint en un temps calculé déterminé
- > le temps calculé est le temps théorique multiplié par 10
(pendant 5 minutes minimum, le temps ne compte que lorsque l'eau s'écoule)

ERREUR 51 : ERREUR ARRET CHAUFFAGE

- la température programmée n'est pas atteinte en un temps calculé déterminé
- > le temps calculé est le temps théorique multiplié par 10
(pendant 25 minutes minimum, le temps ne compte que lorsque le chauffage est allumé)

ERREUR 52 : ERREUR VIDANGE

- message d'erreur lorsque le niveau d'eau ne baisse pas de 2 cm après 2 minutes après la fin du cycle
- après 8 minutes de la fin du programme de lavage : le niveau d'eau doit être de '0' (machines avec un robinet)
- après 4 minutes de la fin du programme de lavage : le niveau d'eau doit être de '0' (machines avec une pompe)

ERREUR 53 : ERREUR CHAUFFAGE

- la température programmée n'est pas atteinte après 20 minutes
- > avertissement après 10 minutes lorsque la température calculée n'est pas atteinte

- > calcul théorique avec un dixième de la puissance programmée

ERREUR 54 : ERREUR REMPLISSAGE

- le niveau d'eau programmé n'est pas atteint après 6 minutes
- avertissement après 3 minutes lorsque le niveau d'eau calculé n'est pas atteint

- > calcul théorique avec le quart du niveau d'eau programmé

ERREUR 55 : ERREUR ROTATION

- lorsqu'il n'y a pas de signal de rotation pendant 30 secondes

ERREUR 56 : ERREUR ESSAIS D'ESSORAGE

- le nombre programmé de balourds est atteint

ERREUR 57 : ERREUR EXT

ERREUR 58 : ERREUR SECHAGE

ERREUR 59 : ERREUR PORTE OUVERTE

- la porte est ouverte ou déverrouillée durant le fonctionnement de la machine

Evénements

La commande Cygnus commercial intègre un historique complet des données:

EVENEMENT 100 : PROGRAMME COMMENCE

- indication du début de programme avec date et heure

EVENEMENT 101 : PROGRAMME TERMINE

- indication de la fin du programme avec date et heure

EVENEMENT 102 : PROGRAMME INTERROMPU

- le programme est interrompu ou stoppé

EVENEMENT 103 : NIVEAU ATTEINT

- le niveau d'eau programmé est atteint

EVENEMENT 104 : TEMPERATURE ATTEINTE

- la température programmée est atteinte

EVENEMENT 105 : HUMIDITE ATTEINTE

- le niveau d'humidité programmé est atteint

EVENEMENT 107: ACTIVATION DU SAVON

EVENEMENT 108 : RESULTAT ABSO

- la routine du lavage abso est terminée, le résultat a été ajouté au fichier d'historique

EVENEMENT 109 : POIDS INTRODUIT

EVENEMENT 113 : UTILISATEUR A AVANCE

- la fonction 'avance rapide' a été utilisée

EVENEMENT 114 : VARIATEUR NE COMMANDE PAS

- Bien que la communication avec le variateur de fréquence soit bonne, le moteur ne tourne pas.

Ceci est détecté dans la condition du variateur et peut être une cause d'une courte baisse de tension sur le réseau (<0,5 sec). La commande va remettre le variateur à zéro et achever le cycle de lavage.

EVENEMENT 150 : PREMIER EVENEMENT / DONNEES DE LAVAGE EDITEES

- les données de lavage ont été modifiées sur la machine

EVENEMENT 151 : DONNEES DE LAVAGE TELECHARGEES

- les données de lavage ont été modifiées par le téléchargement d'autres données via un ordinateur portable

EVENEMENT 152 : DONNEES DE LAVAGE VIA MMC

- les données de lavage sont modifiées à l'aide d'une carte mémoire
la carte mémoire est programmée à l'aide de l'outil de programmation MMC

EVENEMENT 153 : MICROLOGICIEL VIA MMC

- mise à jour du micrologiciel avec la carte mémoire

EVENEMENT 154 : PRIX EDITES

EVENEMENT 155 : PRIX TELECHARGES

EVENEMENT 156 : PRIX VIA MMC

EVENEMENT 157 : FICHER D'AIDE TELECHARGE

EVENEMENT 158 : FICHER D'AIDE VIA MMC

EVENEMENT 159 : MISE SOUS TENSION

EVENEMENT 160 : MISE SOUS TENSION LAVAGE

EVENEMENT 161 : NOUVELLE PUCE D'IDENTIFICATION

EVENEMENT 162 : DONNEES D'IDENTIFICATION ENTREES

EVENEMENT 163 : NOUVELLE CARTE PRINCIPALE

EVENEMENT 164 : NOUVEAU TABLEAU D'AFFICHAGE

EVENEMENT 165 : SAUVEGARDE DONNEES DE LAVAGE

EVENEMENT 166 : RETABLIR DONNEES DE LAVAGE

EVENEMENT 167 : COPIE FIRMWARE D'AFFICHAGE

EVENEMENT 168 : COPIE FIRMWARE DE LA CARTE PRINCIPALE

EVENEMENT 169 : RETABLIR FIRMWARE D'AFFICHAGE

EVENEMENT 170 : RETABLIR FIRMWARE DE LA CARTE PRINCIPALE

EVENEMENT 171 : NOUVEAU BOOT

EVENEMENT 172 : COPIE DE BOOT

EVENEMENT 173 : COPIE DE PRIX

EVENEMENT 174 : RETABLIR PRIX

EVENEMENT 175 : INTERRUPTION DE COURANT

EVENEMENT 176 : COURANT RETABLI

EVENEMENT 177 : TEST "BURN IN" COMMENCE

EVENEMENT 200 : AVERTISSEMENT: HEURES DE SERVICE ATTEINTES

EVENEMENT 201 : AVERTISSEMENT: CYCLES DE SERVICE ATTEINTS

EVENEMENT 202 : ERREURS PRODUITES

Carte principale et afficheur Cygnus

Remplacement de la carte principale Cygnus

Remplacement de la carte principale AVEC du firmware et des données de lavage*

- Coupez le courant de la machine.
- Déconnectez tous les connecteurs de la carte principale.
- Remplacez la carte principale -- ne remplacez PAS la puce d'identification.
- Connectez de nouveau tous les connecteurs à la nouvelle carte principale.
- Mettez la machine de nouveau sous tension.
- Il y aura une mise à jour automatique (rétablissement) des données de lavage** et la carte à circuit imprimé avec la plus haute version de firmware écrasera l'autre carte.
- Veuillez patienter jusqu'à ce que vous ayez l'écran de démarrage à l'afficheur.

(*) Quand une carte principale est déjà utilisée dans une autre machine, la carte contient du firmware et des données de lavage !

(**) Quand les données de lavage **correspondent à la puce d'identification** (type de machine et type d'afficheur), l'afficheur indique la possibilité / question: 'Overwrite mainboard' (= transcrire la carte principale):

- YES: transfert d'une copie des données de lavage originales de l'afficheur à la carte principale
- NO: utiliser les données de lavage de la nouvelle carte principale dans la machine

Choisir YES ou NO avec les **touches Haut et Bas** et confirmer avec **enter**.

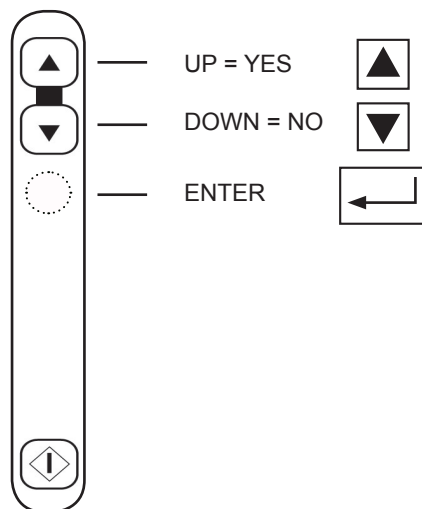

Remplacement de la carte principale SANS firmware et données de lavage*

- Coupez le courant de la machine.
- Déconnectez tous les connecteurs de la carte principale.
- Remplacez la carte principale -- ne remplacez PAS la puce d'identification.
- Connectez de nouveau tous les connecteurs à la nouvelle carte principale.
- Mettez la machine de nouveau sous tension.
- Comme il n'y a pas de firmware, la machine commencera à montrer l'écran de boot.
"rEStOrE nR inbOrrd" apparaît sur l'afficheur. Appuyez sur **enter** pour rétablir le firmware de la carte principale. (copie du firmware de l'afficheur à la nouvelle carte principale)
- Il y aura une mise à jour automatique (rétablissement) des données de lavage, du firmware et du fichier d'aide du panneau de l'afficheur à la nouvelle carte principale.
- Veuillez patienter jusqu'à ce que vous ayez l'écran de démarrage à l'afficheur.

(*) Initialement, les nouvelles cartes Cygnus (tant la carte principale que l'afficheur) ne sont PAS programmées avec du firmware ou des données de lavage.

Ecran d'information de Boot

"rEStOrE nR inbOrrd"

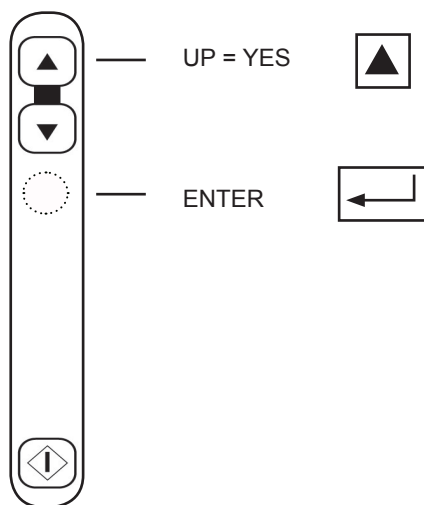

Remarque

Vous avez besoin du firmware version 1.2.3 ou plus en utilisant la carte principale Cygnus - Art. 209/02000/25 -
Si nécessaire, mettez à jour la machine avec le firmware mis à jour le plus récemment - vérifiez notre Extranet pour le logiciel mis à jour le plus récemment !
Vous pouvez toujours consulter l'écran d'information de boot en appuyant sur la **touche Haut** quand la machine est mise sous tension.

Remplacement de l'afficheur Cygnus

Remplacement de l'afficheur AVEC du firmware et des données de lavage*

- Coupez le courant de la machine.
- Déconnectez tous les connecteurs de l'afficheur.
- Remplacez l'afficheur.
- Connectez de nouveau tous les connecteurs au nouvel afficheur.
- Veuillez vérifier deux fois la position et la connection du panneau de verrouillage sur l'afficheur.
- Mettez la machine de nouveau sous tension.
- Il y aura une mise à jour automatique (sauvegarde) des données de lavage et la carte à circuit imprimé avec la plus haute version de firmware écrasera l'autre carte.
- Veuillez patienter jusqu'à ce que vous ayez l'écran de démarrage à l'afficheur.

(*) Quand une carte principale est déjà utilisée dans une autre machine, la carte contient du firmware et des données de lavage !

Remplacement de l'afficheur SANS firmware et données de lavage*

- Coupez le courant de la machine.
- Déconnectez tous les connecteurs de l'afficheur.
- Remplacez l'afficheur.
- Connectez de nouveau tous les connecteurs au nouvel afficheur.
- Mettez la machine de nouveau sous tension.
- Comme il n'y a pas de firmware, la machine commencera à montrer l'écran de boot. "rESEtOrE d,SPLRy" apparaît sur l'afficheur. Appuyez sur **enter** pour rétablir le firmware de l'afficheur. (copie du firmware de la carte principale au nouvel afficheur)
- Il y aura une mise à jour automatique (rétablissement) des données de lavage et du firmware de la carte principale au nouvel afficheur.
- Veuillez patienter jusqu'à ce que vous ayez l'écran de démarrage à l'afficheur.

(*) Initialement, les nouvelles cartes Cygnus (tant la carte principale que l'afficheur) ne sont PAS programmées avec du firmware ou des données de lavage.

Ecran d'information de Boot

"rESEtOrE d,SPLRy"

