

Laveuses-essoreuses

À carrosserie autostable

Voir l'identification des modèles à la page 9

Installation/Fonctionnement/Entretien

Traduction des instructions originales

Conserver ce mode d'emploi pour toute consultation ultérieure.

ATTENTION : Veuillez lire les instructions avant d'utiliser la machine.

(En cas de changement de propriétaire, ce manuel doit accompagner la machine.)

 **Alliance**TM
Laundry Systems

www.alliancelandry.com

Réf. N° D1625FRR10
Septembre 2022

Déclarations réglementaires

CONFORMITÉ DU PRODUIT

Les utilisateurs de ce produit sont priés de ne pas apporter de modifications ou de changements n'ayant pas été autorisés par Alliance Laundry Systems, LLC. Cela pourrait annuler la conformité de ce produit avec les lois et les exigences réglementaires applicables et pourrait annuler l'autorisation de l'utilisateur à utiliser cet appareil.

ÉTATS-UNIS

Ce dispositif est conforme à la partie 15 de la réglementation FCC. L'utilisation de ce dispositif est autorisée aux deux conditions suivantes : l'utilisation de ce dispositif est autorisée aux deux conditions suivantes : (1) Ce dispositif ne doit pas causer d'interférences nuisibles, et (2) ce dispositif doit accepter toute interférence reçue, y compris toute interférence susceptible d'en compromettre le fonctionnement.

Cet équipement a été testé et respecte les limites prescrites pour les dispositifs numériques de Classe B, selon la partie 15 des règles de la FCC. Ces limites sont destinées à assurer une protection raisonnable contre les interférences nuisibles dans une installation résidentielle. Cet appareil génère, utilise et peut émettre des radiofréquences qui, en cas d'installation ou d'utilisation non conforme aux instructions, peuvent causer des interférences nuisibles aux communications radio. Il n'y a toutefois aucune garantie que de telles interférences ne se produiront pas pour une installation particulière. En cas d'interférences avec la réception radiophonique ou télévisuelle, qui peuvent être vérifiées en mettant l'équipement hors, puis sous tension, l'utilisateur peut tenter de résoudre le problème de l'une des façons suivantes :

- Réorienter ou déplacer l'antenne de réception radio ou télé.
- Augmenter la distance entre l'équipement informatique et le récepteur.
- Brancher l'équipement à une prise sur un circuit différent de celui sur lequel le récepteur radio ou télé est branché.
- Consulter le revendeur ou un technicien en radio ou en télécommunications chevronné pour obtenir de l'aide.

	ATTENTION
<p>Pour être conforme aux limites des appareils de Classe B, en vertu de la Partie 15 des Règles de la FCC, cet appareil doit se conformer aux limites de la Classe B. Tous les périphériques doivent être blindés et mis à la terre. Toute utilisation avec des périphériques non certifiés ou des câbles non blindés est susceptible d'entraîner des problèmes de parasitage et de réception pour l'appareil.</p>	
W1004	

Déclaration d'exposition aux radiations : Cet équipement est conforme aux limitations prévues par la réglementation de la

FCC pour l'exposition aux irradiations RF dans le cadre d'un environnement d'accès libre. La radio installée dans cet équipement est destinée à fonctionner à l'intérieur d'une distance minimale de 20 cm entre l'émetteur et votre corps.

Canaux fixés pour une utilisation aux É.-U. : IEEE 802.11b ou 802.11g ou 802.11n(HT20), l'utilisation aux États-Unis est limitée par le micrologiciel aux canaux 1 à 11.

CANADA - CAN ICES-3(B)/NMB-3(B)

Ce dispositif est muni de récepteur(s)/transmetteur(s) exemptés de licence qui sont conformes à la/aux norme(s) RSS d'Innovation, Sciences et Développement économique Canada. L'utilisation de ce dispositif est autorisée aux deux conditions suivantes :

- Ce dispositif ne doit pas causer d'interférences.
- Ce dispositif doit accepter toute interférence reçue, y compris toute interférence susceptible d'en compromettre le fonctionnement.

Déclaration d'exposition aux radiations : Cet équipement est conforme aux limitations prévues par la norme RSS-102 d'Innovation, Sciences et Développement économique Canada. La radio installée dans cet équipement est destinée à fonctionner à l'intérieur d'une distance minimale de 20 cm entre l'émetteur et votre corps.

EUROPE

Les produits portant le sigle CE sont conformes aux directives européennes suivantes :

- Directive CEM 2014/30/UE
- Directive concernant les machines 2006/42/CE
- Directive concernant les appareils à gaz 2016/426/UE
- Directive RoHS 2011/65/UE et les modifications apportées à cette directive; Directive déléguée de la Commission 2015/863 visant à restreindre 4 phtalates

Si le produit est doté de fonctionnalités de télécommunications, il est également conforme aux exigences de la directive UE suivante :

- Directive européenne 2014/53/UE relative aux équipements radioélectriques

La conformité à ces directives implique la conformité aux normes européennes harmonisées qui figurent dans la Déclaration de conformité de l'UE qui est disponible sur demande.

Les produits Alliance Laundry Systems sont conformes aux exigences de l'article 12 puisqu'il a été vérifié qu'ils peuvent fonctionner dans au moins un État membre et ils sont conformes à l'article 11 puisqu'ils sont sujets à aucune restriction quant à leur mise en service dans tous les États membres de l'UE.

Ce dispositif est muni d'un émetteur-récepteur 2,4 GHz destiné à une utilisation en intérieur uniquement dans tous les États mem-

Déclarations réglementaires

bres de l'UE, les États de l'AELE et la Suisse. Une attention particulière a été accordée aux fréquences opérationnelles autorisées. Pour des informations détaillées concernant les installations en France, l'utilisateur devrait communiquer avec l'Autorité de régulation des communications électroniques et des postes (<http://www.arcep.fr/>).

Notez que les installations extérieures nécessitent une attention particulière et ne devraient être effectuées que par des techniciens d'installation formés et qualifiés. Aucun membre du public général n'est autorisé à installer des produits sans fil à l'extérieur lorsque l'installation nécessite la pose d'antennes, d'une alimentation et d'une mise à la terre à l'extérieur.

AUSTRALIE/NOUVELLE-ZÉLANDE

La radio dans cet équipement est conforme aux et certifiée selon les exigences réglementaires de la Nouvelle-Zélande et de l'Australie.

BRÉZIL ANATEL

Cet appareil ne peut produire d'interférences nuisibles avec les systèmes dûment habilités et n'est pas protégé contre ces dernières.

CHINE SRRC

Ce dispositif radio a reçu une attestation de conformité de la State Radio Regulation Committee (SRRC) de la Chine. L'intégration du dispositif à un produit final ne nécessite aucune homologation supplémentaire pourvu que les instructions d'installation soient respectées. Aucune modification de la radio ou de l'antenne du dispositif homologué n'est autorisée.

JAPAN

Ce produit est muni d'un dispositif sans fil homologué en conformité avec l'article 2-1-19 de l'ordonnance d'homologation. Aucune modification de la radio ou de l'antenne du dispositif homologué n'est autorisée.

MEXIQUE IFETEL

L'utilisation de cet équipement est autorisée aux deux conditions suivantes : (1) il ne doit pas causer d'interférences nuisibles, et (2) cet équipement ou ce dispositif doit accepter toute interférence reçue, y compris toute interférence susceptible d'entraîner un fonctionnement non désiré.

CORÉE DU SUD (KC)

Ce dispositif radio a reçu une attestation de conformité selon le Radio Waves Act. L'intégration du dispositif à un produit final ne nécessite aucune homologation supplémentaire pourvu que les instructions d'installation soient respectées. Aucune modification de la radio ou de l'antenne du dispositif homologué n'est autorisée.

TAIWAN

Les informations dans cette section s'appliquent aux produits portant la marque de la Commission nationale des communications de Taiwan :

Ce matériel de télécommunications est conforme aux règlements de la CNC.

Selon les « Administrative Regulations of Low Power Radio Waves Radiated Devices » (règlements administratifs pour les périphériques à ondes radio à faible puissance) :

Article 12 Les périphériques à ondes radio à faible puissance ne doivent pas être modifiés en altérant la fréquence, augmentant la puissance d'émission, ajoutant une antenne externe ou en modifiant une caractéristique ou fonctionnalité d'origine.

Article 14 Le fonctionnement des périphériques à ondes radio à faible puissance est assujéti à la condition qu'aucune interférence nuisible ne soit causée. L'utilisateur doit immédiatement cesser l'utilisation du dispositif advenant la production d'interférences nuisibles et ne doit pas remettre ce dernier en service tant que la condition à l'origine de l'interférence nuisible n'a pas été corrigée.

De plus, toute interférence causée par le fonctionnement d'un dispositif de communication autorisé ou ISM devra être acceptée.

(1) Précautions (indiquées dans le manuel de produit et sur l'emballage extérieur)

THAÏLANDE

Les informations dans cette section s'appliquent aux produits approuvés par la Commission nationale des communications de la Thaïlande :

Ce dispositif de télécommunications est conforme aux exigences de la Commission nationale de la radiodiffusion et des télécommunications.

Consignes de sécurité

Utilisez les pièces de rechange autorisées du fabricant pour éviter de mettre en danger la sécurité.

Instructions importantes sur la sécurité

Sécurité de l'opérateur

	AVERTISSEMENT
<p>N'introduisez JAMAIS les mains ou des objets dans le panier tant qu'il n'est pas complètement arrêté. Ceci pourrait provoquer des blessures graves.</p>	
SW012	

Les contrôles d'entretien suivants doivent être exécutés quotidiennement :

1. Vérifier que tous les symboles d'avertissement sont présents et lisibles, les remplacer si besoin est.
2. Vérifiez l'interblocage de la porte avant de mettre la machine en marche :
 - a. Tentative de mise en marche de la machine avec la porte ouverte. La machine ne doit pas démarrer.
 - b. Fermer la porte sans la verrouiller et démarrer la machine. La machine ne doit pas démarrer.
 - c. Tentative d'ouverture de la porte alors que le cycle est en cours. La porte ne devrait pas s'ouvrir.

Si le verrouillage et l'interblocage de la porte ne fonctionnent pas correctement, débrancher la machine et appeler un technicien.

3. N'essayez pas de faire fonctionner la machine si l'une des conditions suivantes est présente :
 - a. La porte ne reste pas solidement verrouillée pendant toute la durée du cycle.
 - b. Un niveau d'eau excessivement élevé est évident.
 - c. La machine n'est pas reliée à un circuit correctement mis à la terre.

Ne contourner aucun dispositif de sécurité de la machine.

	AVERTISSEMENT
<p>Faire fonctionner la machine avec des charges lourdes ou déséquilibrées peut avoir comme conséquence des blessures personnelles et des dommages matériels sérieux.</p>	
W728	

Décalques de sécurité

Les décalques de sécurité sont placés aux endroits sensibles de la machine. Le manque de maintien de la lisibilité des décalques de sécurité peut avoir comme conséquence des blessures à l'opérateur ou au technicien de service.

	AVERTISSEMENT
<p>Pour réduire les risques d'incendie, d'électrisation ou autres dommages corporels lors de l'utilisation du lave-linge, veiller à respecter les consignes suivantes :</p>	
unique_4_Connect_42_note-1620386053003	

- Lisez toutes les instructions avant d'utiliser la laveuse.
- Installez la machine à laver selon les instructions d'INSTALLATION. Reportez-vous aux instructions de Mise à la terre (ancrage) dans le manuel d'INSTALLATION pour la bonne mise à la terre (ancrage) de la machine à laver. Toutes les connexions pour l'eau, l'évacuation, l'alimentation électrique et la mise à la terre (ancrage) doivent respecter les réglementations locales et être réalisées par un personnel agréé lorsque nécessaire. La machine doit être installée par des techniciens qualifiés.
- N'installez pas et n'entreposez pas la laveuse à un endroit où elle sera exposée à l'eau et aux intempéries.
- Pour éviter tout risque d'incendie ou d'explosion, gardez les produits inflammables et combustibles loin de l'appareil. N'ajoutez pas les substances suivantes ou des tissus contenant des traces des produits suivants dans la laveuse : essence, kérosène, cire, huile de cuisson, huile végétale, huile machine, solvant de nettoyage à sec, produits chimiques inflammables, diluant de peinture ou toute autre substance inflammable ou explosive. Ces substances libèrent des vapeurs qui peuvent s'enflammer, exploser ou rendre le tissu inflammable.
- Dans certaines conditions, de l'hydrogène gazeux peut se dégager d'un circuit d'eau chaude n'ayant pas été utilisé pendant deux semaines ou plus. L'HYDROGÈNE GAZEUX EST EXPLOSIF. Si le système d'eau chaude n'a pas été utilisé pendant au moins deux semaines, faites couler l'eau chaude de tous les robinets pendant plusieurs minutes avant d'utiliser la laveuse ou un ensemble laveuse-sècheuse. Vous évacuerez ainsi l'hydrogène gazeux qui pourrait s'être accumulé. Ce gaz est inflammable ; ne fumez pas et n'utilisez pas de flamme nue durant l'évacuation du gaz.
- Pour réduire les risques d'électrocution et d'incendie, N'UTILISEZ PAS de rallonge électrique ou d'adaptateur pour brancher la laveuse sur une source d'alimentation électrique.



ATTENTION

Cet appareil n'est pas destiné à être utilisé par les enfants, les personnes manquant de connaissances ou les personnes infirmes sans qu'ils ne soient sous la surveillance du responsable de leur sécurité. Les enfants doivent être surveillés pour veiller à ce qu'ils ne jouent pas avec l'appareil. Les enfants doivent être étroitement surveillés lorsque la laveuse est utilisée en leur présence.

unique_4_Connect_42_note-1620386094043

- Ne laissez pas jouer des enfants sur ou à l'intérieur du lave-linge. Il est nécessaire de surveiller attentivement les enfants qui jouent près de la laveuse. Cet appareil ne doit pas être utilisé par les jeunes enfants ou les personnes handicapées sans supervision. Il faut surveiller les jeunes enfants pour s'assurer qu'ils ne jouent pas avec la sècheuse. Cette règle de sécurité s'applique à tous les appareils électroménagers.
- **NE GRIMPEZ PAS** dans la cuve de la laveuse **PARTICULIÈREMENT** si celle-ci est en mouvement. Indique un danger imminent qui, s'il n'est pas évité, provoquera des blessures graves, voire mortelles.
- N'utilisez pas la laveuse si des dispositifs de sécurité, des panneaux ou des pièces ont été enlevés ou sont endommagés. **NE MODIFIEZ PAS** les boutons de commande et ne contournez aucun dispositif de sécurité.
- Utilisez la laveuse uniquement pour les fins prévues, c'est-à-dire le lavage des tissus. Ne lavez jamais des pièces mécaniques ou des pièces automobiles dans la machine. Cela pourrait endommager gravement le panier ou la cuve.
- Utilisez uniquement un savon à mousse ralentie, pas de détergent commercial moussant. Soyez conscient que ceux-ci peuvent contenir des produits chimiques dangereux. Portez des gants et des lunettes de protection au moment de verser les détergents et les produits chimiques. Toujours suivre les instructions figurant sur les emballages des produits nettoyants et d'aide au nettoyage. Respectez tous les avertissements et les précautions. Pour réduire les risques d'empoisonnement et de brûlures chimiques, toujours gardez ces produits hors de portée des enfants [de préférence dans un placard verrouillé].
- N'utilisez pas d'assouplissants ni de produits antistatiques à moins que leur utilisation soit recommandée par le fabricant du produit.
- Pour éviter la corrosion de la machine et la défaillance de composants, ne pas utiliser d'agents corrosifs dans la machine. Les réclamations sous garantie liées à des dommages provoqués par des agents corrosifs seront refusées.
- Respectez toujours les instructions d'entretien des fabricants de tissus.
- La porte de la cuve **DOIT ÊTRE FERMÉE** lorsque la laveuse se remplit d'eau ou lorsque la cuve est en mouvement. **NE CONTOURNEZ PAS** le commutateur de la porte de chargement pour permettre de faire fonctionner la laveuse lorsque la porte est ouverte. Ne tentez pas d'ouvrir la porte avant que la laveuse soit entièrement vidangée et que toutes les pièces mobiles soient arrêtées.
- Sachez que le processus de rinçage du bac à savon utilise de l'eau chaude. Évitez d'ouvrir le couvercle du bac à savon pendant que la machine est en marche.
- Ne rien attacher aux tuyaux flexibles du distributeur de produit, le cas échéant. La lame d'air doit être maintenue.
- N'utilisez pas la machine si le bouchon ou le système de réutilisation de l'eau n'est pas en place, si l'appareil en est muni.
- Prévoyez des robinets d'arrêt sur les branchements d'eau et vérifiez que les raccords de flexibles d'alimentation sont bien serrés. **FERMEZ** les robinets d'arrêt à la fin de chaque journée de lavage.
- Maintenez la laveuse en bon état. Le fait de heurter la laveuse ou de l'échapper peut endommager des dispositifs de sécurité. Le cas échéant, faites vérifier la laveuse par un technicien de service qualifié.
- **DANGER** : avant d'inspecter ou d'entretenir la machine, l'alimentation électrique doit être **COUPÉE**. Le technicien d'entretien doit attendre au moins 10 minutes après avoir **COUPÉ** l'alimentation et vérifier la présence de tensions résiduelles avec un voltmètre. L'inverseur conserve des tensions élevées pendant un certain temps après la **COUPURE** de l'alimentation. Il s'agit d'un danger immédiat qui, s'il n'est pas évité, peut provoquer des blessures graves, voire mortelles. Avant de commencer l'inspection de l'inverseur, vérifiez la présence de tensions résiduelles entre les bornes + et - du circuit principal. Cette tension doit être inférieure à 30 VCC pour que le technicien d'entretien puisse accéder à et inspecter l'inverseur.
- Ne pas réparer ou remplacer des pièces ni tenter d'intervenir sur la laveuse autrement que conformément aux consignes spécifiques du manuel d'entretien ou autres guides de réparation destinés à l'utilisateur et à condition de comprendre ces consignes et d'être capable de les exécuter. Avant de procéder à l'entretien ou à la réparation de la laveuse, vous devez **TOUJOURS** couper l'alimentation électrique et l'alimentation en eau.
- Couper l'alimentation en fermant le disjoncteur ou en débranchant la machine. Remplacer les cordons d'alimentation usés.
- Avant de mettre la laveuse hors service ou de la jeter, retirez la porte de la cuve.
- Pour éviter toute défaillance prématurée du roulement, n'utilisez pas cette machine quand le panier est vide.
- L'installation, l'entretien et/ou l'utilisation de ce lave-linge de façons non conformes aux instructions du fabricant peuvent produire des situations présentant des risques de dommages corporels et matériels.
- Utilisez les pièces de rechange autorisées du fabricant pour éviter de mettre en danger la sécurité.
- Une ventilation adéquate doit être assurée pour éviter le retour de gaz dans la pièce en provenance d'installations brûlant d'autres carburants.

- L'utilisation d'hypochlorite provoquera de la corrosion pouvant entraîner la défaillance de composants dans certaines circonstances.
- La garantie de la machine ne pourra fonctionner en cas de corrosion provoquée par du chlore et des impacts de composés de chlore.

REMARQUE : Les AVERTISSEMENTS ET INSTRUCTIONS DE SÉCURITÉ IMPORTANTES énoncés dans ce manuel ne tiennent pas compte de toutes les conditions et situations qui peuvent survenir. Soyez vigilant et prêtez attention aux autres étiquettes et mesures de précaution figurant sur la machine. Celles-ci contiennent des consignes à suivre pour utiliser la machine en toute sécurité. Il est impératif de faire preuve de bon sens, de vigilance et de minutie lorsque vous installez, entretenez et faites fonctionner le lave-linge.

Toujours contacter le revendeur, le distributeur, un réparateur ou le fabricant en cas de problèmes ou de situations difficiles à comprendre.

REMARQUE : États membres de l'Union européenne uniquement : la sécurité électrique des lave-linges décrite dans ce manuel est conforme aux exigences de la norme européenne EN60204-1.

	DANGER
<p>Un choc électrique entraînera des blessures graves, voire mortelles. Débrancher l'alimentation électrique et attendre dix (10) minutes avant de procéder à l'entretien.</p>	
W911	

	AVERTISSEMENT
<p>L'installation doit satisfaire aux caractéristiques techniques et aux exigences indiquées dans le manuel d'installation pour la machine en question ainsi qu'aux réglementations en vigueur en matière de bâtiments municipaux, d'approvisionnement en eau, de câblage électrique et autres dispositions légales. En raison de variations dans les exigences et les codes locaux, cette machine doit être installée, réglée, et entretenue par du personnel d'entretien qualifié connaissant les codes locaux ainsi que la construction et le fonctionnement de ce type de machines. Il doit aussi être au courant des risques potentiels. Le fait d'ignorer cet avertissement peut entraîner des dommages matériels et/ou des blessures, des dommages à la propriété et/ou à l'équipement, rendant caduque la garantie.</p>	
unique_4_Connect_42_note-1620386288890	

	AVERTISSEMENT
<p>Des tensions dangereuses sont présentes à l'intérieur de la machine. Seul le personnel qualifié est autorisé à effectuer des opérations de réglage et de dépannage. Couper l'alimentation de la machine avant de déposer les couvercles ou les dispositifs de protection et de procéder à tout travail d'entretien.</p>	
unique_4_Connect_42_note-1620386292827	

IMPORTANT : Veiller à installer la machine sur un sol horizontal suffisamment solide. Assurez-vous que les dégagements recommandés pour l'inspection et l'entretien sont fournis. Ne jamais obstruer l'espace prévu pour les contrôles et l'entretien.

	AVERTISSEMENT
<p>Ne jamais toucher les canalisations de vapeur, les raccords et les composants internes ou externes. Ces surfaces peuvent être extrêmement chaudes et causer de graves brûlures. Arrêter la vapeur et laisser refroidir les canalisations de vapeur, les raccords et les composants avant de les toucher.</p>	
unique_4_Connect_42_note-1620386301369	

	AVERTISSEMENT
<p>Installez la machine sur un plancher à niveau de résistance suffisante. Le non respect de cette directive peut provoquer des situations présentant des dangers de dommages corporels et matériels graves, voire mortels.</p>	
unique_4_Connect_42_note-1620386305525	

	AVERTISSEMENT
<p>Ne touchez jamais au réglage de la poignée de la porte. N'essayez jamais de modifier le réglage ou de réparer la poignée ! Toute intervention dans son réglage peut entraîner un grand danger pour l'opérateur ! Une poignée de porte endommagée ou ne fonctionnant pas correctement doit toujours être remplacée immédiatement par une pièce d'origine neuve.</p>	
unique_4_Connect_42_note-1620386309236	

	ATTENTION
<p>Pour éviter toute défaillance prématurée du roulement, n'utilisez pas cette machine quand le panier est vide.</p>	
<p>unique_4_Connect_42_note-1620386314099</p>	

- L'interrupteur électrique doit se situer à un endroit facile d'accès lorsque la machine est en place. La machine doit être câblée. Une boîte de fermeture intermédiaire fournissant une déconnexion de tous les pôles depuis le secteur doit être utilisée conformément aux codes électriques locaux.

	ATTENTION
<p>Machine équipée d'un système de pesage : Ne transportez jamais les capteurs de charge en les tenant par leurs câbles. Évitez d'exécuter des opérations de soudage électrique à proximité des capteurs de charge. Tout impact pourrait endommager les capteurs de charge de manière permanente. Évitez toute répartition de charge inégale entre les capteurs de charge lorsque la machine est posée à terre. Lorsque la machine est mise sous tension, il faut prévoir un délai de réchauffage du système de 10 minutes. Cette étape est importante si l'alimentation a été coupée pendant plus de 5 minutes. Le fait d'ignorer l'étape de réchauffage peut provoquer des erreurs de pesée importantes.</p>	
<p>unique_4_Connect_42_note-1620386323347</p>	

	ATTENTION
<p>Modèles hors Amérique du Nord – Machine avec système de pesage : Ne jamais transporter les capteurs de charge par leurs câbles. Éviter de faire de la soudure électrique à proximité des capteurs de charge. Un choc pourrait endommager de manière permanente le capteur de charge. Éviter toute inégalité de répartition de la charge entre les capteurs lorsque l'on dépose la machine. Le système a besoin d'un délai de dix (10) minutes de temps de préchauffage lors de l'activation. Ceci est important lorsque le courant a été coupé pendant plus de cinq (5) minutes. Le non-respect du temps de préchauffage peut entraîner une erreur de pesage importante.</p>	
<p>unique_4_Connect_42_note-1620386327530</p>	

REMARQUE : Toutes les installations sont produites conformément à la directive EMC (Electro-Magnetic-Compatibility : compatibilité électromagnétique). Elles peuvent être utilisées uniquement dans des zones restreintes (a minima conformes aux exigences de la classe A). Pour des raisons de sécurité, les distances de sécurités requises doivent être respectées pour les appareils électriques ou électroniques sensibles. Ces machines ne sont pas conçues pour l'usage domestique par des consommateurs privés à leur domicile.

Explications des consignes de sécurité

Des mises en garde (« DANGER », « AVERTISSEMENT » et « ATTENTION »), suivies d'instructions particulières, figurent dans le manuel et sur des autocollants de la machine. Ces mises en garde ont pour objet d'assurer la sécurité des exploitants, utilisateurs, réparateurs et personnels d'entretien de la machine.

	DANGER
<p>Indique un danger imminent qui, s'il n'est pas évité, provoquera des blessures graves, voire mortelles.</p>	

	AVERTISSEMENT
<p>Indique un danger qui, s'il n'est pas évité, pourrait provoquer des blessures graves, voire mortelles.</p>	

	ATTENTION
<p>Indique un danger qui, s'il n'est pas évité, pourrait provoquer des blessures bénignes ou modérées, ou des dégâts matériels.</p>	

D'autres messages (« IMPORTANT » et « REMARQUE ») sont également utilisés, suivis d'instructions particulières.

IMPORTANT : Le mot « IMPORTANT » signale au lecteur que si des procédures particulières ne sont pas suivies, il y a risque de dommages mineurs à l'appareil.

REMARQUE : « REMARQUE » sert à communiquer des renseignements sur l'installation, le fonctionnement, l'entretien ou la réparation qui sont importants mais n'impliquent aucun danger particulier.

Table des matières

Déclarations réglementaires.....	3
Consignes de sécurité.....	5
Sécurité de l'opérateur.....	5
Décalques de sécurité.....	5
Instructions importantes sur la sécurité.....	5
Explications des consignes de sécurité.....	8
Introduction.....	12
Identification du modèle.....	12
Emplacement de la plaque du numéro de série.....	15
Date de fabrication.....	15
Inspection de la machine lors de sa livraison.....	16
Pièces de rechange.....	16
Le service client.....	16
Caractéristiques techniques et dimensions.....	17
Dimensions de la machine.....	21
Dimensions de la machine (machines équipées en option de filtres à peluches)...	27
Dimensions de la machine (machines équipées en option de filtres à peluches)...	28
Emplacements des trous des boulons de montage.....	30
Emplacements des trous des boulons de fixation (Modèles avec réservoirs de filtrage optionnels pour Serpillières).....	33
Disposition de montage au plancher.....	35
Installation.....	36
Retrait de la palette.....	36
Installation des boulons de fixation (le cas échéant), Modèles avec châssis à Filtre intégré.....	36
Retrait des supports d'expédition.....	38
Réinstallation du capot supérieur et du panneau et avant.....	38
Installation de machine.....	40
Installation du châssis surélevé sur un sol préexistant (châssis fourni par le fabricant).....	40
Modèles d'ancrage de machine avec châssis à filtre intégré.....	40
Installation du système de pesée 18 kg - 28 kg / 40 lb. - 70 lb. / 180 L - 280 L....	42
Raccordement de drainage.....	44
Soupape de vidange.....	44
Pompe de vidange 6,5 kg / 14 lb. / 65 L et 7,5 kg / 20 lb. / 75 L hors Amérique du Nord.....	47
Ventilation.....	48
Spécifications des raccordements de l'eau.....	49
Raccordement des tuyaux.....	51

Branchement de l'eau réutilisée	53
Traitement de l'eau réutilisée.....	54
Propriétés du réservoir d'eau réutilisée.....	54
Spécifications pour l'installation électrique.....	54
Disjoncteur - Modèles hors Amérique du Nord.....	56
Dispositif de protection d'alimentation.....	56
Câble d'alimentation.....	57
Raccordement de protection et de mise à la terre de la machine et liaison équi- potentielle.....	58
Conditionnement de l'alimentation.....	59
Exigences en matière de tension d'entrée.....	59
Disjoncteurs et déconnexions rapides.....	59
Spécifications de raccordement.....	60
Raccordements monophasés	60
Connexions triphasées.....	61
Additionneur de phase.....	62
Réglages de tension électrique.....	62
Réglages de fréquence.....	62
Protection anti-surcharge thermique.....	62
Spécifications électriques.....	63
Spécifications électriques - modèles d'Amérique du Nord.....	72
Spécifications pour la vapeur (option de chauffage à vapeur uniquement).....	74
Installation de soupape à vapeur.....	74
Distribution de produit.....	76
Branchement des fournitures liquides externes.....	76
Raccordement électrique du système d'alimentation en lessive liquide externe...	77
Contrôle attente externe.....	77
Système d'injection de produits chimiques.....	78
Raccordement électrique du système d'alimentation en lessive liquide ex- terne.....	79
Fonctionnement.....	80
Mode d'emploi.....	80
Avant le lavage.....	81
Coupure de courant.....	81
Module de déverrouillage de porte automatique	82
Entretien.....	83
Entretien.....	83
Quotidien.....	83
Au début de la journée.....	83
À la fin de la journée.....	83
Trime-striellement.....	85
Tous les 6 mois.....	86
Déblocage de secours du verrouillage de hublot.....	88
Entretien de l'acier inoxydable.....	88

Mise au rebut de l'unité.....	90
Débranchement de la machine.....	90
Mise au rebut de l'unité.....	90
Chine Limitation de l'utilisation des substances dangereuses (RoHS)....	91

Introduction

Identification du modèle

Les informations contenues dans ce manuel concernent les modèles suivants :

H105	IY65_ARIES-ELITE	IYN030R	IYG280R	IYN055R
H135	IY70_ARIES	IYE065R	IYH065J	IYQ105J
H180	IYC065V	IYE065V	IYH105R	IYN070R
H65	IY70_ARIES-ELITE	IYE105J	IYH065R	IYQ065J
H80	IY80_ARIES	IYG065R	IYH080J	IYQ065R
IY105_ARIES	IY80_ARIES-ELITE	IYE080V	IYH080R	IYQ080J
IY105_ARIES-ELITE	IY80_EVOLIS	IYE105R	IYH105J	IYQ080R
IY105_EVOLIS	IYB180J	IYE105V	IYH135J	IYQ105R
IY135_ARIES	IYB180R	IYE135J	IYH135R	IYQ135J
IY135_ARIES-ELITE	IYC065J	IYE135R	IYH180J	IYQ135R
IY135_EVOLIS	IYC065R	IYE135V	IYH180R	IYQ180J
IY180_ARIES	IYC080J	IYE180J	IYH240J	IYQ180R
IY180_ARIES-ELITE	IYC080V	IYE180R	IYH240R	IYQ240J
IY180_EVOLIS	IYC080R	IYE180V	IYH280J	IYQ240R
IY20_ARIES	IYC105J	IYE240J	IYH280R	IYQ280J
IY20_ARIES-ELITE	IYC105R	IYE240R	IYM065J	IYQ280R
IY240_ARIES	IYC105V	IYE240V	IYM065R	IYU065J
IY240_ARIES-ELITE	IYC135J	IYE280J	IYM080J	IYU065R
IY240_EVOLIS	IYC135R	IYE280R	IYM080R	IYU065V
IY25_ARIES	IYC135V	IYE280V	IYM105J	IYU080J
IY25_ARIES-ELITE	IYC180J	IYG065J	IYM105R	IYU080R
IY280_ARIES	IYC180R	IYG080J	IYM135J	IYU080V
IY280_ARIES-ELITE	IYC180V	IYG080R	IYM135R	IYU105J
IY280_EVOLIS	IYC240J	IYG105J	IYM180J	IYU105R
IY30_ARIES	IYC240R	IYG105R	IYM180R	IYU105V
IY30_ARIES-ELITE	IYC240V	IYG135J	IYM240J	IYU135J
IY40_ARIES	IYC280J	IYG135R	IYM240R	IYU135R
IY40_ARIES-ELITE	IYC280R	IYG180J	IYM280J	IYU135V
IY55_ARIES	IYC280V	IYG180R	IYM280R	IYU180J
IY55_ARIES-ELITE	IYE080R	IYG240J	IYN020R	IYU180R
IY65_ARIES	IYE065J	IYG240R	IYN025R	IYU180V
IY65_EVOLIS	IYE080J	IYG280J	IYN040R	

Suite du tableau...

IYW080J	IYX280V	JLA30C_ARIES-ELITE	IYR080R
IYU240J	IYX180V	JLA22C_ARIES-ELITE	JYE105R
IYU240R	IYX240J	JLA30_ARIES	JYE135J
IYU240V	IYX240R	JLA30_ARIES-ELITE	IYR105R
IYU280J	IYX240V	JLA30C_ARIES	JYE135R
IYU280R	IYX280J	IYR180J	IYR135R
IYU280V	IYX280R	IYR240J	IYR180R
IYW065J	IYY065J	IYR280J	JYE180J
IYW065R	IYR065J	IYR065R	JYE180R
IYW080R	IYR080J	JLA40_ARIES	JYE240J
IYW105J	IYR105J	JLA40_ARIES-ELITE	JYE240R
IYW105R	IYR135J	JLA40C_ARIES	JYE280J
IYW135J	IYY065R	JLA40C_ARIES-ELITE	JYE280R
IYW135R	IYY080J	JLA50_ARIES	WMA504EP
IYW180J	IYY080R	JLA50_ARIES-ELITE	H240_ARIES
IYW180R	IYY105J	JLA65_ARIES	H240_ARIES- ELITE
IYW240J	IYY105R	JLA65_ARIES-ELITE	H280_ARIES
IYW240R	IYY135J	JYC080J	H280_ARIES- ELITE
IYX065J	IYY135R	JYC080R	JYH180J
IYX065R	IYY180J	JYC105J	JYH180R
IYX065V	IYY180R	JYC105R	JYH240J
IYX080J	IYY240J	JYC135J	JYH240R
IYX080R	IYY240R	JYC135R	JYH280J
IYX080V	IYY280J	JYC180J	JYH280R
IYX105J	IYY280R	JYC180R	JYX180J
IYX105R	JLA16_ARIES	JYC240J	JYX180R
IYX105V	JLA16_ARIES-ELITE	JYC240R	JYX240J
IYX135J	JLA16C_ARIES	JYC280J	JYX240R
IYX135R	JLA16C_ARIES-ELITE	JYC280R	JYX280J
IYX135V	JLA22_ARIES	JYE080J	JYX280R
IYX180J	JLA22_ARIES-ELITE	JYE080R	IYR240R
IYX180R	JLA22C_ARIES	JYE105J	IYR280R
IYA065V	IYA080V	IYA105V	IYA135V
IYA180V	IYA240V	IYA280V	IYR065V
IYR080V	IYR105V	IYR135V	IYR180V
IYR240V	IYR280V		

Emplacement de la plaque du numéro de série

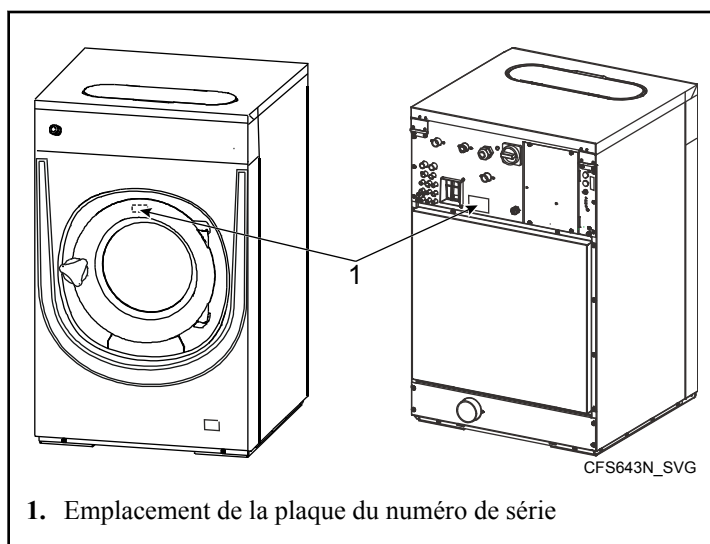

Figure 1

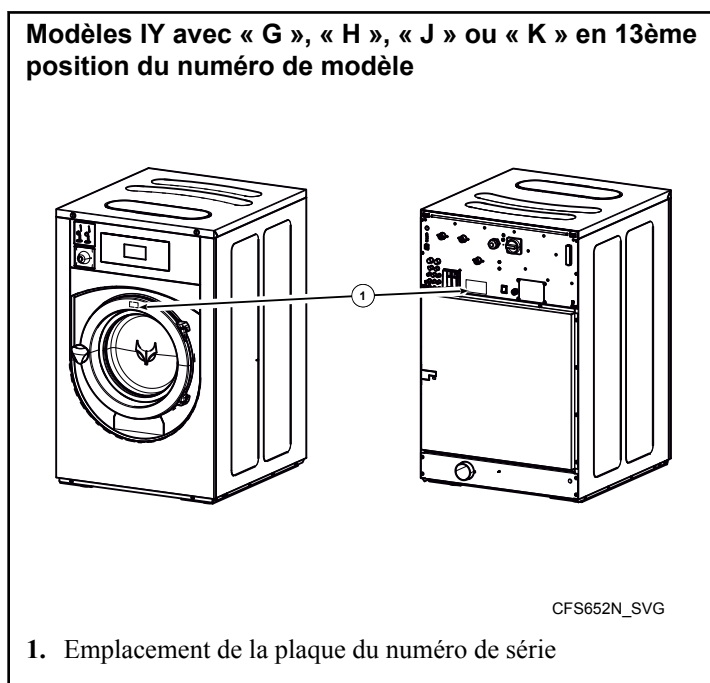

Figure 2

La plaque de série se situe sur le panneau arrière de la machine et sur le châssis à l'intérieur de la machine.

Communiquez toujours le numéro de série de la machine lorsque vous commandez des pièces ou quand vous demandez une assistance technique.

Date de fabrication

La date de fabrication de votre unité se situe sur le numéro de série. Les deux derniers chiffres indiquent d'abord l'année, puis le mois. Voir *Tableau 1* et *Tableau 2*. Par exemple, une unité portant le numéro de série 520I000001DK a été fabriquée en mai 2015.

Date de fabrication - Année	
Année	Caractère du numéro de série
2009	P
2010	R
2011	T
2012	V
2013	X
2014	B
2015	D
2016	F
2017	H
2018	K
2019	M
2020	Q
2021	S
2022	U
2023	W
2024	Y

Tableau 1

Date de fabrication - Mois	
Mois	Caractère du numéro de série
Janvier	A ou B
Février	C ou D
Mars	E ou F
Avril	G ou H
Mai	J ou K
Juin	L ou M
Juillet	N ou Q
Août	P ou S
Septembre	R ou U
octobre	T ou W
Novembre	V ou Y
Décembre	X ou Z

Tableau 2

Inspection de la machine lors de sa livraison

À la livraison, inspecter visuellement la caisse, les cartons et les pièces pour voir s'ils n'ont pas été endommagés pendant le transport. Si des signes d'endommagement sont évidents, demander au transporteur de noter l'état sur les documents d'expédition avant de signer le reçu d'expédition, ou notifier le transporteur de l'état dès que celui-ci est découvert.

Pièces de rechange

Si de la documentation ou des pièces de rechange sont requises, contacter le vendeur de votre machine ou Alliance Laundry Systems au +1 (920) 748-3950 pour le nom et l'adresse du distributeur de pièces autorisé le plus proche.

Le service client

Pour une assistance technique, veuillez contacter votre distributeur local ou :

Alliance Laundry Systems
Shepard Street
P.O. Box 990
Ripon, WI 54971-0990
États-Unis.

www.alliancelaundry.com

Téléphone : +1 (920) 748-3121 Ripon, Wisconsin

Caractéristiques techniques et dimensions

Caractéristiques générales

Caractéristiques	6,5 kg / 14 lb. / 65 L Mo- dèles	7,5 kg / 20 lb. / 75 L Mo- dèles	10,5 kg / 25 lb. / 105 L Modèles	13,5 kg / 30 lb. / 135 L Modèles	18 kg / 40 lb. / 180 L Modèles	24 kg / 55 lb. / 240 L Modèles	28 kg / 70 lb. / 280 L Modèles
Capacité							
Capacité du tambour, kg [lb.]	6,5 kg [14 lb.]	7,5 kg [20 lb.]	10,5 kg [25 lb.]	13,5 kg [30 lb.]	18 kg [40 lb.]	24 kg [55 lb.]	28 kg [70 lb.]
Dimensions hors tout							
Largeur hors tout, mm [po.]	710 [27,95]	710 [27,95]	795 [31,29]	795 [31,29]	970 [38,18]	970 [38,18]	970 [38,18]
Hauteur totale, mm [po.] (modèles IY sans « G », « H », « J » ou « K » en 13ème position du numéro de modèle.)	1115 [43,89]	1115 [43,89]	1225 [48,22]	1225 [48,22]	1410 [55,51]	1410 [55,51]	1410 [55,51]
Hauteur totale, mm [po.] (modèles IY avec « G », « H », « J » ou « K » en 13ème position du numéro de modèle.)	1135 [44,69]	1135 [44,69]	1245 [49,02]	1245 [49,02]	1430 [56,30]	1430 [56,30]	1430 [56,30]
Profondeur hors tout, mm [po.]	740 [29,13]	790 [31,10]	795 [31,29]	945 [37,20]	970 [38,18]	1105 [43,50]	1185 [46,65]
Poids et données d'expédition							
Poids net, kg [lb.]	170 [375]	185 [408]	210 [463]	255 [563]	380 [838]	430 [948]	495 [1092]

Tableau 3 suite...

Caractéristiques	6,5 kg / 14 lb. / 65 L Mo- dèles	7,5 kg / 20 lb. / 75 L Mo- dèles	10,5 kg / 25 lb. / 105 L Modèles	13,5 kg / 30 lb. / 135 L Modèles	18 kg / 40 lb. / 180 L Modèles	24 kg / 55 lb. / 240 L Modèles	28 kg / 70 lb. / 280 L Modèles
Poids du colis, kg [lb]	180 [397]	200 [441]	235 [518]	275 [606]	395 [871]	450 [992]	515 [1135]
Dimensions du colis (LxPxH), mm [po.] (modèles IY sans « G », « H », « J » ou « K » en 13ème position du numéro de modèle.)	750 x 840 x 1245 [29,53 x 33,01 x 49,02]	750 x 840 x 1245 [29,53 x 33,01 x 49,02]	835 x 840 x 1345 [32,87 x 33,01 x 52,95]	835 x 985 x 1345 [32,87 x 38,78 x 52,95]	1025 x 1015 x 1550 [40,35 x 39,96 x 61,02]	1025 x 1150 x 1550 [40,35 x 45,28 x 61,02]	1025 x 1225 x 1550 [40,35 x 48,23 x 61,02]
Dimensions du colis (LxPxH), mm [po.] (modèles IY avec « G », « H », « J » ou « K » en 13ème position du numéro de modèle.)	750 x 840 x 1265 [29,53 x 33,01 x 49,80]	750 x 840 x 1265 [29,53 x 33,01 x 49,80]	835 x 840 x 1365 [32,87 x 33,01 x 53,74]	835 x 985 x 1365 [32,87 x 38,78 x 53,74]	1025 x 1015 x 1570 [40,35 x 39,96 x 61,81]	1025 x 1150 x 1570 [40,35 x 45,28 x 61,81]	1025 x 1225 x 1570 [40,35 x 48,23 x 61,81]
Tambour de lavage							
Diamètre du cylindre mm [po]	530 [20,87]	530 [20,87]	620 [24,40]	620 [24,40]	750 [29,53]	750 [29,53]	750 [29,53]
Profondeur du cylindre mm [po]	305 [12,01]	350 [13,78]	350 [13,78]	450 [17,72]	410 [16,14]	545 [21,46]	620 [24,41]
Volume du cylindre L [pi ³]	65 [2,3]	75 [2,65]	105 [3,71]	135 [4,77]	180 [6,36]	240 [8,48]	280 [9,9]

Tableau 3 suite...

Caractéristiques	6,5 kg / 14 lb. / 65 L Mo- dèles	7,5 kg / 20 lb. / 75 L Mo- dèles	10,5 kg / 25 lb. / 105 L Modèles	13,5 kg / 30 lb. / 135 L Modèles	18 kg / 40 lb. / 180 L Modèles	24 kg / 55 lb. / 240 L Modèles	28 kg / 70 lb. / 280 L Modèles
Ouverture de la porte							
Taille de l'ouverture, mm [po.]	330 [13]	330 [13]	410 [16,14]	410 [16,14]	460 [18,11]	460 [18,11]	460 [18,11]
Hauteur bas de porte par rapport au sol, mm [po.]	349 [13,74]	349 [13,74]	342 [13,46]	342 [13,46]	477 [18,77]	477 [18,77]	477 [18,77]
Système d'entraînement							
Nombre de moteurs d'entraînement	1	1	1	1	1	1	1
Puissance du moteur, kW [hp]	0,75 [1]	0,75 [1]	1,1 [1,48]	1,5 [2,01]	2,20 [2,95]	3,0 [4,02]	3,0 [4,02]
Vitesses du tambour							
Lavage, tr/min	49	49	49	49	42	42	42
Essorage, tr/min (350 G)	1086	1086	1005	1005	915	915	915
Essorage, tr/min (350 G)	Sans objet	Sans objet	Sans objet	Sans objet	Sans objet	Sans objet	915
Essorage, tr/min (400 G)	1165	1165	1075	1075	980	980	Sans objet
En train de chauffer							
Électrique, kW	6 / 9 (4,6)	6 / 9 (4,6)	6 / 9 / 12	9 / 12	12 / 18	18	21,9

Tableau 3 *suite...*

Caractéristiques techniques et dimensions

Caractéristiques	6,5 kg / 14 lb. / 65 L Mo- dèles	7,5 kg / 20 lb. / 75 L Mo- dèles	10,5 kg / 25 lb. / 105 L Modèles	13,5 kg / 30 lb. / 135 L Modèles	18 kg / 40 lb. / 180 L Modèles	24 kg / 55 lb. / 240 L Modèles	28 kg / 70 lb. / 280 L Modèles
Pression de vapeur minimale et maximale, bar [PSI] [kPa]	1-8 [15-116] [100-800]	1-8 [15-116] [100-800]	1-8 [15-116] [100-800]	1-8 [15-116] [100-800]	1-8 [15-116] [100-800]	1-8 [15-116] [100-800]	1-8 [15-116] [100-800]
Pression d'eau minimale et maximale, bar [PSI] [kPa]	1-6 [15-87] [100-600]	1-6 [15-87] [100-600]	1-6 [15-87] [100-600]	1-6 [15-87] [100-600]	1-6 [15-87] [100-600]	1-6 [15-87] [100-600]	1-6 [15-87] [100-600]
Eau chaude, °C [°F]	90 [194]	90 [194]	90 [194]	90 [194]	90 [194]	90 [194]	90 [194]
Émission de bruit							
Séquence de lavage, dB	46	52	52	50	50	50	47
Séquence d'essorage, dB	59	63	66	65	68	66	70

Tableau 3 *suite...*

Caractéristiques	6,5 kg / 14 lb. / 65 L Mo- dèles	7,5 kg / 20 lb. / 75 L Mo- dèles	10,5 kg / 25 lb. / 105 L Modèles	13,5 kg / 30 lb. / 135 L Modèles	18 kg / 40 lb. / 180 L Modèles	24 kg / 55 lb. / 240 L Modèles	28 kg / 70 lb. / 280 L Modèles
Charge sur le sol							
Charge statique maximale au plancher, kN [lb]	2,1 [472]	2,3 [517]	2,6 [585]	3,2 [719]	4,9 [1102]	5,3 [1191]	5,8 [1304]
Charge dynamique maximale au plancher, kN [lb]	1,8 ± 0,5 [405 ± 112]	1,9 ± 0,5 [428 ± 112]	2,2 ± 0,5 [495 ± 112]	2,7 ± 0,5 [607 ± 112]	4,0 ± 0,7 [899 ± 157]	4,6 ± 1,1 [1034 ± 247]	5,0 ± 1,1 [1124 ± 247]
Fréquence de charge dynamique, Hz	19,4	19,4	17,9	17,9	16,3	16,3	15,25
Facteur G	400	400	400	400	400	400	350
Pression statique au sol kN/m ² [lb/pi. ²]	4,61 [96]	4,68 [98]	4,73 [99]	4,78 [100]	5,8 [121]	5,43 [113]	5,53 [116]
Pression dynamique au sol kN/m ² [lb/pi. ²]	3,95 ± 1,1 [83 ± 23]	3,87 ± 1,02 [81 ± 21]	4,0 ± 0,91 [84 ± 19]	4,04 ± 0,75 [84 ± 16]	4,73 ± 0,83 [99 ± 17]	4,71 ± 1,13 [98 ± 24]	4,76 ± 1,05 [99 ± 22]
Informations d'ordre général							
Température ambiante, °C [°F]	5-35 [41-95]						
Humidité relative	30 % - 90 % sans condensation						
Altitude au-dessus du niveau de la mer m [pi]	Jusqu'à 1000 [Jusqu'à 3280]						
Température de stockage, °C [°F]	1-55 [34-131]						

Tableau 3

Dimensions de la machine

REMARQUE : Début janvier 2018 : les modèles 65-135 L (20-30 lb.) présentent des panneaux latéraux bosselés.

REMARQUE : Début février 2018 : les modèles 75 L (20 lb.) et 135 L (30 lb.) présentent des panneaux latéraux bosselés.

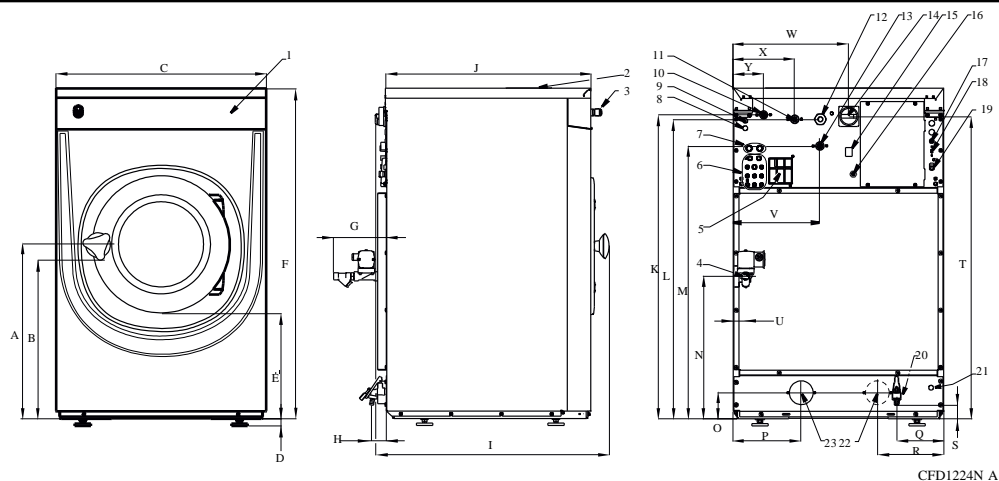

1. Panneau de commande
2. Distributeur de lessive
3. Bouton d'arrêt centralisé
4. Raccord à vapeur
5. Échappement d'air
6. Raccord à lessive liquide
7. Arrivée d'eau recyclée
8. Raccord de soupape à vapeur
9. Raccord d'admission de câble de soupape d'eau recyclée
10. Arrivée d'eau froide, douce
11. Arrivée d'eau froide, dure
12. Raccordement électrique
13. Arrivée d'eau chaude
14. interrupteur principal
15. Interrupteur d'inversion de chauffage
16. Raccord électrique de pompe à lessive liquide
17. Fusibles
18. Port USB
19. Raccord pour programmation sur PC
20. Vanne de vidange - 1/2", compatible avec l'échantillon de bain de lavage (sur demande uniquement), Modèles 28 kg / 70 lb. /280 L uniquement
21. Raccord d'admission de câble d'eau d'évacuation
22. Vanne d'évacuation ou vanne de recyclage - 76 mm [3 po.], modèles 28 kg / 70 lb. /280 L uniquement
23. Soupape d'évacuation - 76 mm [3 po]

Figure 3 (modèles IY sans « G », « H », « J » ou « K » en 13ème position par numéro de modèle)

Caractéristiques	6,5 kg / 14 lb. / 65 L Mo- dèles mm [po.]	7,5 kg / 20 lb. / 75 L Mo- dèles mm [po.]	10,5 kg / 25 lb. / 105 L Modèles mm [po.]	13,5 kg / 30 lb. / 135 L Modèles mm [po.]	18 kg / 40 lb. / 180 L Modèles mm [po.]	24 kg / 55 lb. / 240 L Modèles mm [po.]	28 kg / 70 lb. / 280 L Modèles mm [po.]
A	612 [24,09]	612 [24,09]	648 [25,51]	648 [25,51]	806 [31,73]	806 [31,73]	806 [31,73]
B	564 [22,20]	564 [22,20]	600 [23,62]	600 [23,62]	758 [29,84]	758 [29,84]	758 [29,84]
C	710 [27,95]	710 [27,95]	795 [31,29]	795 [31,29]	970 [38,18]	970 [38,18]	970 [38,18]
D	24 [0,94]	24 [0,94]	24 [0,94]	24 [0,94]	24 [0,94]	24 [0,94]	24 [0,94]
E	349 [13,74]	349 [13,74]	342 [13,46]	342 [13,46]	477 [18,77]	477 [18,77]	477 [18,77]
F	1115 [43,89]	1115 [43,89]	1225 [48,22]	1225 [48,22]	1410 [55,51]	1410 [55,51]	1410 [55,51]
G	180 [7,08]	180 [7,08]	180 [7,08]	180 [7,08]	90 [3,54]	90 [3,54]	90 [3,54]
H	48 [1,89]	48 [1,89]	48 [1,89]	48 [1,89]	48 [1,89]	48 [1,89]	48 [1,89]
I	740 [29,13]	790 [31,10]	795 [31,29]	945 [37,20]	970 [38,18]	1105 [43,50]	1185 [46,65]
J	648 [25,51]	698 [27,48]	698 [27,48]	848 [33,39]	878 [34,57]	1012 [39,88]	1088 [42,83]
K	1025 [40,35]	1025 [40,35]	1135 [44,68]	1135 [44,68]	1320 [51,96]	1320 [51,96]	1320 [51,96]
L	1010 [39,76]	1010 [39,76]	1120 [44,09]	1120 [44,09]	1297,5 [51,08]	1297,5 [51,08]	1305 [51,37]
M	920 [36,22]	920 [36,22]	1030 [40,55]	1030 [40,55]	1215 [47,83]	1215 [47,83]	1215 [47,83]
N	480 [18,89]	480 [18,89]	506 [19,92]	506 [19,92]	490 [19,29]	490 [19,29]	490 [19,29]
O	88 [3,46]	88 [3,46]	88 [3,46]	88 [3,46]	108,5 [4,27]	108,5 [4,27]	108,5 [4,27]
P	230 [9,05]	230 [9,05]	230 [9,05]	230 [9,05]	270 [10,62]	270 [10,62]	270 [10,62]
Q	203 [7,99]	203 [7,99]	203 [7,99]	203 [7,99]	203 [7,99]	203 [7,99]	203 [7,99]
R	Sans objet	Sans objet	Sans objet	Sans objet	Sans objet	Sans objet	274 [10,79]
S	67 [2,64]	67 [2,64]	67 [2,64]	67 [2,64]	67 [2,64]	67 [2,64]	67 [2,64]
T	1020 [40,15]	1020 [40,15]	1130 [44,48]	1130 [44,48]	1315 [51,77]	1315 [51,77]	1315 [51,77]
U	42 [1,65]	42 [1,65]	42 [1,65]	42 [1,65]	80 [3,14]	80 [3,14]	80 [3,14]
V	293 [11,53]	293 [11,53]	293 [11,53]	293 [11,53]	293 [11,53]	293 [11,53]	293 [11,53]
W	390 [15,35]	390 [15,35]	475 [18,70]	475 [18,70]	610 [24,01]	610 [24,01]	610 [24,01]
X	218 [8,58]	218 [8,58]	218 [8,58]	218 [8,58]	218 [8,58]	218 [8,58]	218 [8,58]

Tableau 4 (modèles IY sans « G », « H », « J » ou « K » en 13ème position par numéro de modèle) *suite...*

Caractéristiques techniques et dimensions

Caractéristiques	6,5 kg / 14 lb. / 65 L Mo- dèles mm [po.]	7,5 kg / 20 lb. / 75 L Mo- dèles mm [po.]	10,5 kg / 25 lb. / 105 L Modèles mm [po.]	13,5 kg / 30 lb. / 135 L Modèles mm [po.]	18 kg / 40 lb. / 180 L Modèles mm [po.]	24 kg / 55 lb. / 240 L Modèles mm [po.]	28 kg / 70 lb. / 280 L Modèles mm [po.]
Y	113 [4,44]	113 [4,44]	113 [4,44]	113 [4,44]	113 [4,44]	113 [4,44]	113 [4,44]

Tableau 4 (modèles IY sans « G », « H », « J » ou « K » en 13ème position par numéro de modèle)

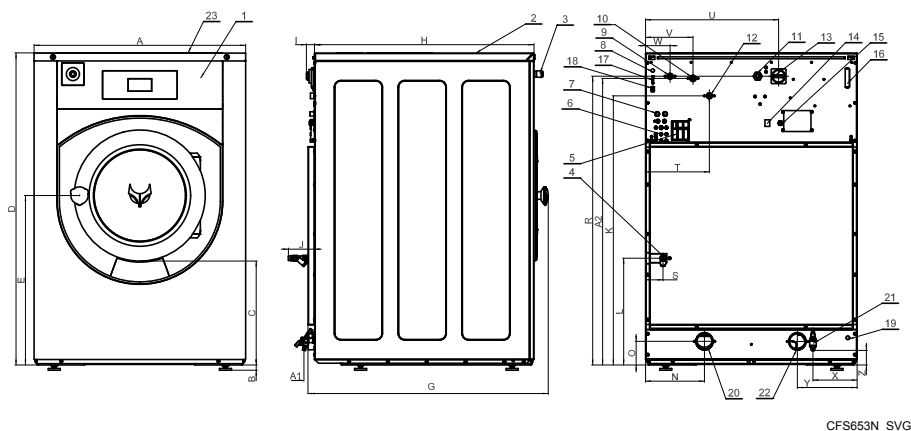

CFS653N_SVG

1. Tableau de commande
2. Distributeur de lessive
3. Bouton d'arrêt centralisé
4. Raccord à vapeur
5. Échappement d'air
6. Raccord à lessive liquide
7. Arrivée d'eau recyclée
8. Raccord d'admission de câble de soupape d'eau recyclée
9. Arrivée d'eau froide, douce
10. Arrivée d'eau froide, dure
11. Raccordement électrique
12. Arrivée d'eau chaude
13. interrupteur principal
14. Interrupteur d'inversion de chauffage
15. Raccord électrique de pompe à lessive liquide
16. Fusibles
17. Port USB (en option)
18. Raccord pour programmation sur PC
19. Raccord d'admission de câble d'eau d'évacuation
20. Soupape d'évacuation - 76 mm [3 po]
21. Vanne de vidange - 1/2", compatible avec l'échantillon de bain de lavage (sur demande uniquement), 28 kg / 70 lb., modèles 280 L uniquement
22. Vanne de vidange ou vanne de recyclage - 76 mm [3 po.], 28 kg / 70 lb., modèles /280 L uniquement
23. Port USB caché (sous le capot supérieur) - standard

Figure 4 (Modèles IY avec "G", "H", "J" ou "K" en 13ème position par numéro de modèle)

Caractéristiques	6,5 kg / 14 lb. / 65 L Mo- dèles mm [po.]	7,5 kg / 20 lb. / 75 L Mo- dèles mm [po.]	10,5 kg / 25 lb. / 105 L Modèles mm [po.]	13,5 kg / 30 lb. / 135 L Modèles mm [po.]	18 kg / 40 lb. / 180 L Modèles mm [po.]	24 kg / 55 lb. / 240 L Modèles mm [po.]	28 kg / 70 lb. / 280 L Modèles mm [po.]
A	710 [27,95]	710 [27,95]	795 [31,29]	795 [31,29]	970 [38,18]	970 [38,18]	970 [38,18]
B	24 [0,94]	24 [0,94]	24 [0,94]	24 [0,94]	24 [0,94]	24 [0,94]	24 [0,94]
C	349 [13,74]	349 [13,74]	342 [13,46]	342 [13,46]	477 [18,77]	477 [18,77]	477 [18,77]
D	1135 [44,69]	1135 [44,69]	1245 [49,02]	1245 [49,02]	1430 [56,30]	1430 [56,30]	1430 [56,30]
E	582 [22,91]	582 [22,91]	617 [24,29]	617 [24,29]	777 [30,59]	777 [30,59]	777 [30,59]
G	740 [29,13]	790 [30,10]	795 [31,29]	945 [37,20]	970 [38,18]	1105 [43,50]	1185 [46,65]
H	642 [25,28]	692 [27,24]	692 [27,24]	842 [33,15]	872 [34,33]	1007 [39,65]	1087 [42,80]
I	48 [1,89]	48 [1,89]	48 [1,89]	48 [1,89]	48 [1,89]	48 [1,89]	48 [1,89]
J	180 [7,08]	180 [7,08]	180 [7,08]	180 [7,08]	90 [3,54]	90 [3,54]	90 [3,54]
K	940 [37,00]	940 [37,00]	1050 [41,34]	1050 [41,34]	1234 [48,58]	1234 [48,58]	1234 [48,58]
L	480 [18,89]	480 [18,89]	506 [19,92]	506 [19,92]	490 [19,29]	490 [19,29]	490 [19,29]
N	230 [9,05]	230 [9,05]	230 [9,05]	230 [9,05]	270 [10,62]	270 [10,62]	270 [10,62]
O	88 [3,46]	88 [3,46]	88 [3,46]	88 [3,46]	108,5 [4,27]	108,5 [4,27]	108,5 [4,27]
R	1030 [40,55]	1030 [40,55]	1140 [44,88]	1140 [44,88]	1324 [52,13]	1324 [52,13]	1324 [52,13]
S	42 [1,65]	42 [1,65]	42 [1,65]	42 [1,65]	80 [3,14]	80 [3,14]	80 [3,14]
T	283 [11,14]	283 [11,14]	293 [11,53]	293 [11,53]	293 [11,53]	293 [11,53]	293 [11,53]
U	390 [15,35]	390 [15,35]	475 [18,70]	475 [18,70]	610 [24,01]	610 [24,01]	610 [24,01]
V	218 [8,58]	218 [8,58]	218 [8,58]	218 [8,58]	218 [8,58]	218 [8,58]	218 [8,58]
W	113 [4,44]	113 [4,44]	113 [4,44]	113 [4,44]	113 [4,44]	113 [4,44]	113 [4,44]
X	-	-	-	-	-	-	202,5 [7,97]
Y	-	-	-	-	-	-	274 [10,79]
Z	-	-	-	-	-	-	67 [2,64]
A1	-	-	-	-	-	-	48 [1,89]
A2	1020 [40,16]	1020 [40,16]	1130 [44,49]	1130 [44,49]	1314 [51,73]	1314 [51,73]	1314 [51,73]

Tableau 5 (Modèles avec "G", "H", "J" ou "K" en 13ème position par numéro de modèle)

Dimensions de la machine (machines équipées en option de filtres à peluches)

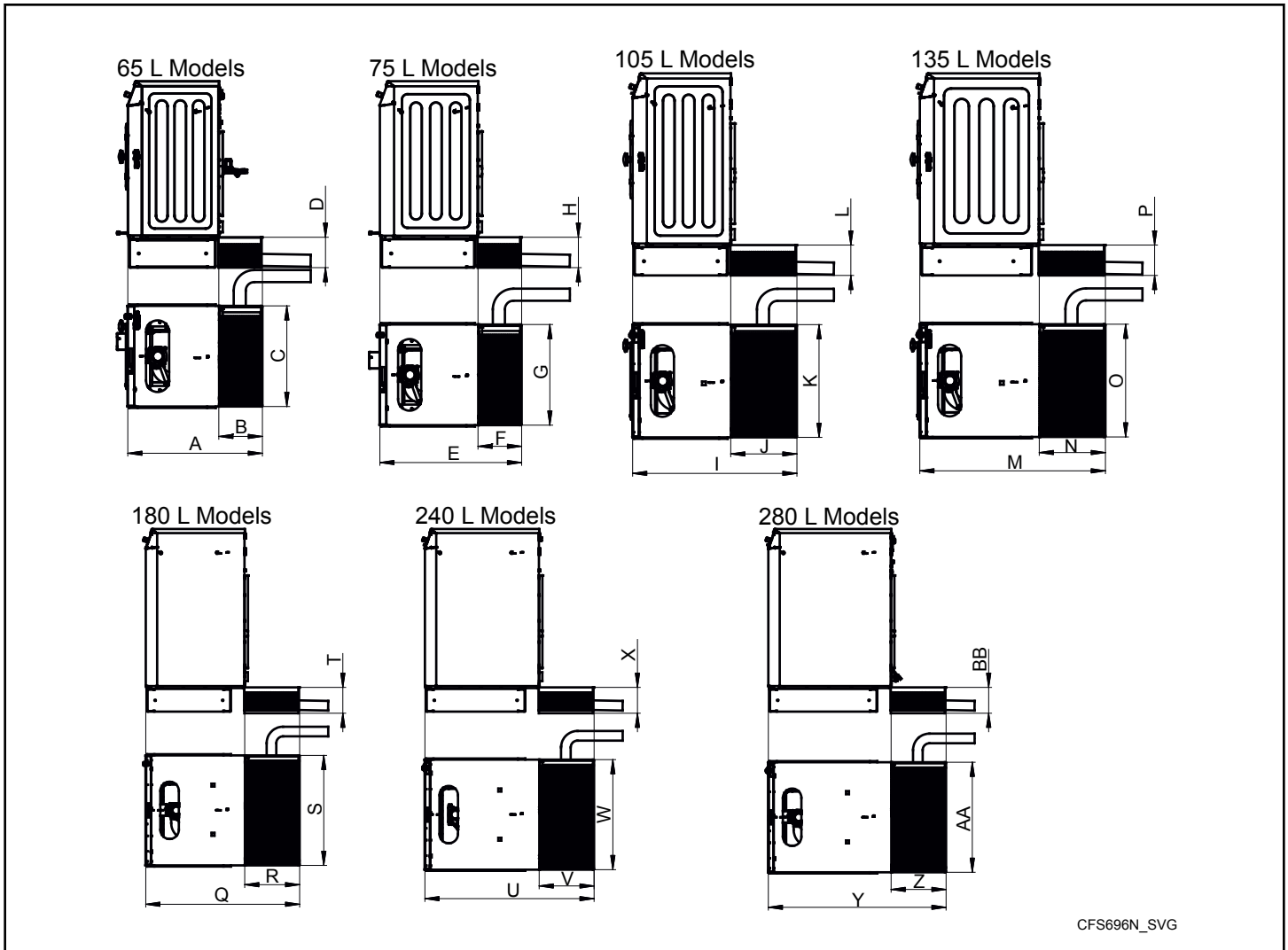

Figure 5

Caractéristique	mm [po.]
A	950 [37,40]
B	307 [12,09]
C	710 [27,95]
D	214 [8,43]
E	1 000 [39,37]
F	307 [12,09]
G	710 [27,95]
H	214 [8,43]

Tableau 6 suite...

Caractéristique	mm [po.]
I	1159 [45,63]
J	467 [18,39]
K	795 [31,30]
L	214 [8,43]
M	1309 [51,54]
N	467 [18,39]
O	795 [31,30]
P	214 [8,43]
Q	1357 [53,43]
R	485 [19,09]
S	970 [38,19]
T	228 [8,98]
U	1492 [58,74]
V	485 [19,09]
W	970 [38,19]
X	228 [8,98]
Y	1 567 [61,69]
Z	485 [19,09]
AA	970 [38,19]
BB	228 [8,98]

Tableau 6

Dimensions de la machine (machines équipées en option de filtres à peluches)

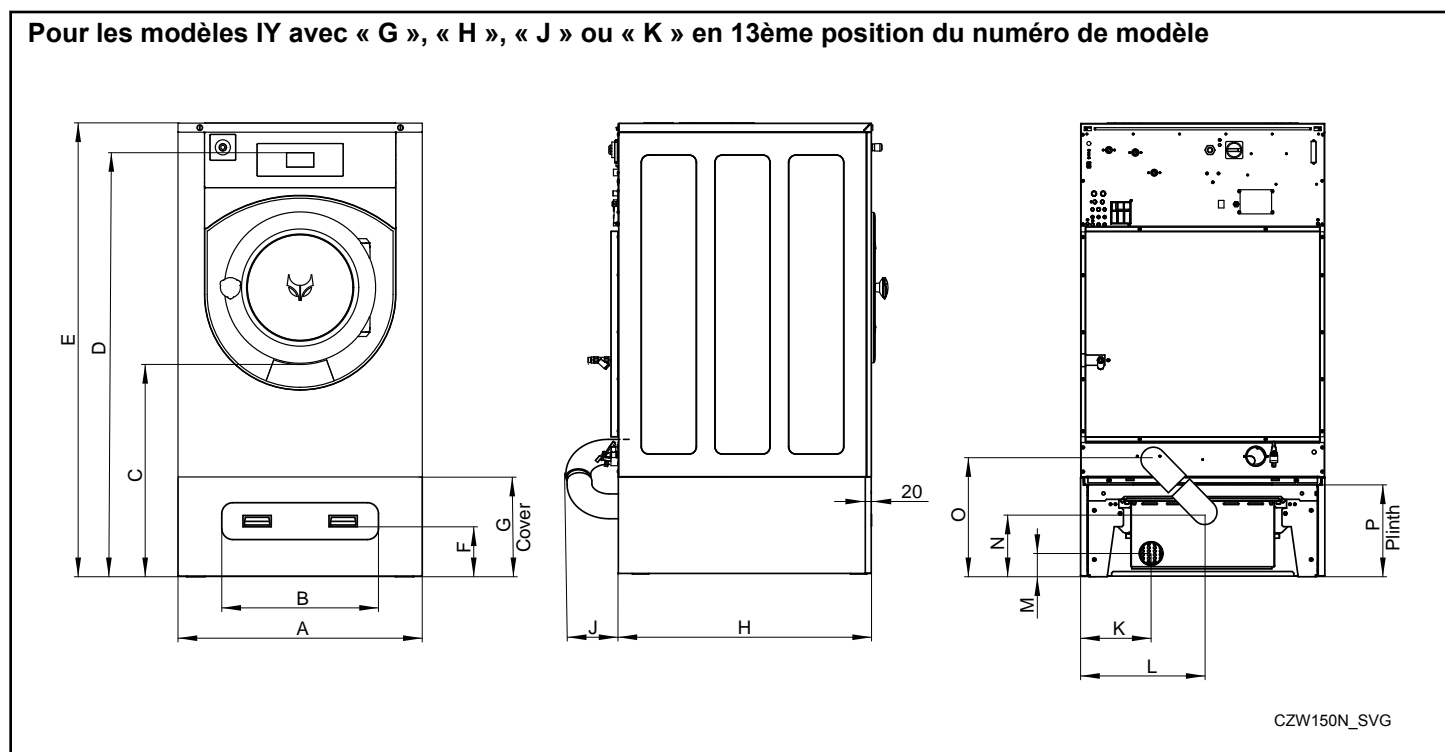

Figure 6

Caractéristique	65 L mm [po.]	Modèles 75 L mm [po.]	105 L mm [po.]	135 L mm [po.]	180 L mm [po.]	240 L mm [po.]	280 L mm [po.]
A	710 [27,95]	710 [27,95]	795 [37,40]	795 [31,30]	970 [31,30]	970 [31,30]	970 [31,30]
B	416 [16,38]	416 [16,38]	510 [20,08]	510 [20,08]	640 [21,20]	640 [21,20]	640 [21,20]
C	700 [27,56]	700 [27,56]	692 [27,24]	692 [27,24]	777 [30,59]	777 [30,59]	777 [30,59]
D	1408 [55,43]	1408 [55,43]	1 518 [59,76]	1 518 [59,76]	1654 [65,12]	1654 [65,12]	1654 [65,12]
E	1464 [57,64]	1464 [57,64]	1574 [61,97]	1574 [61,97]	1710 [67,32]	1710 [67,32]	1710 [67,32]
F	212 [8,35]	212 [8,35]	212 [8,35]	212 [8,35]	162 [6,38]	162 [6,38]	162 [6,38]
G	373 [14,69]	373 [14,69]	373 [14,69]	373 [14,69]	323 [12,72]	323 [12,72]	323 [12,72]
H	642 [25,28]	692 [27,24]	692 [27,24]	840 [33,07]	869 [34,21]	1004 [39,53]	1079 [42,48]
J	258 [10,16]	209 [8,23]	289 [11,38]	180 [7,09]	275 [10,83]	180 [7,09]	180 [7,09]
K	230 [9,06]	230 [9,06]	230 [9,06]	230 [9,06]	270 [10,63]	270 [10,63]	270 [10,63]
L	355 [13,98]	355 [13,98]	398 [15,67]	398 [15,67]	485 [19,10]	485 [19,10]	485 [19,10]
M	126 [4,96]	126 [4,96]	126 [4,96]	126 [4,96]	76 [2,99]	76 [2,99]	76 [2,99]
N	250 [9,84]	250 [9,84]	250 [9,84]	250 [9,84]	200 [7,87]	200 [7,87]	200 [7,87]

Suite du tableau...

Caractéristique	65 L mm [po.]	Modèles 75 L mm [po.]	105 L mm [po.]	135 L mm [po.]	180 L mm [po.]	240 L mm [po.]	280 L mm [po.]
O	438 [17,24]	438 [17,24]	438 [17,24]	438 [17,24]	408 [16,06]	408 [16,06]	408 [16,06]
P	350 [13,78]	350 [13,78]	350 [13,78]	350 [13,78]	300 [11,81]	300 [11,81]	300 [11,81]

Emplacements des trous des boulons de montage

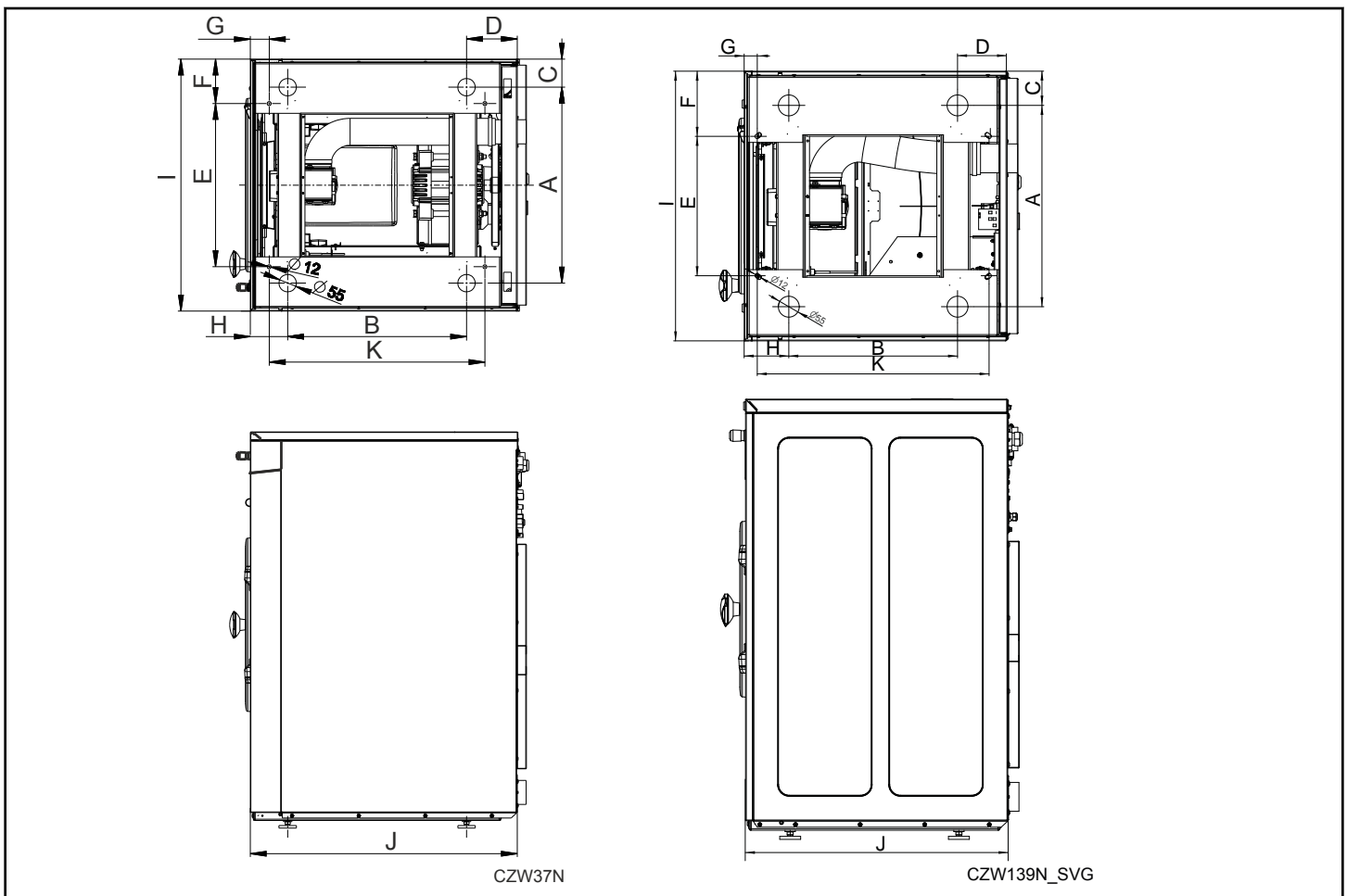

Figure 7

Emplacements des trous de boulon de fixation, mm [po]				
Caractéristique	6,5 kg / 14 lb. / 65 L Modèles	7,5 kg / 20 lb. / 75 L Modèles	10,5 kg / 25 lb. / 105 L Modèles	13,5 kg / 30 lb. / 135 L Modèles
A	530 [20,86]	530 [20,86]	618 [24,33]	618 [24,33]
B	394 [15,51]	444 [17,48]	444 [17,48]	564 [22,20]
C	90 [3,54]	90 [3,54]	88,5 [3,48]	88,5 [3,48]
D	129,5 [5,09]	129,5 [5,09]	129,5 [5,09]	159,5 [6,27]
E	375 [14,76]	375 [14,76]	455 [17,91]	515 [20,27]
F	167,5 [6,59]	167,5 [6,59]	170 [6,69]	140 [5,51]
G	40 [1,57]	40 [1,57]	35 [1,37]	60 [2,36]
H	118 [4,64]	118 [4,64]	118 [4,64]	118 [4,64]
I	710 [27,95]	710 [27,95]	795 [31,29]	795 [31,29]
J	641,5 [25,25]	691,5 [27,22]	691,5 [27,22]	841,5 [33,12]
K	550 [21,65]	600 [23,62]	610 [24,02]	680 [26,77]

Tableau 7

Emplacements des trous de boulon de fixation, mm [po]			
Caractéristique	18 kg / 40 lb. / 180 L Modèles	24 kg / 55 lb. / 240 L Modèles	28 kg / 70 lb. / 280 L Modèles
A	785 [30,90]	785 [30,90]	785 [30,90]
B	560 [22,04]	695 [27,36]	770 [30,31]
C	92,5 [3,64]	92,5 [3,64]	92,5 [3,64]
D	211,5 [8,32]	211,5 [8,32]	211,5 [8,32]
E	670 [26,37]	670 [26,37]	670 [26,37]
F	150 [5,90]	150 [5,90]	150 [5,90]
G	50 [1,96]	50 [1,96]	50 [1,96]
H	100 [3,94]	100 [3,94]	100 [3,94]
I	970 [38,18]	970 [38,18]	970 [38,18]

Tableau 8 suite...

Emplacements des trous de boulon de fixation, mm [po]			
Caractéristique	18 kg / 40 lb. / 180 L Modèles	24 kg / 55 lb. / 240 L Modèles	28 kg / 70 lb. / 280 L Modèles
J	871,5 [34,31]	1006,5 [39,62]	1082 [42,60]
K	660 [25,98]	795 [31,30]	870 [34,25]

Tableau 8

Emplacements des trous des boulons de fixation (Modèles avec réservoirs de filtrage optionnels pour Serpillières)

Modèles IY avec « G », « H », « J » ou « K » en 13ème position du numéro de modèle

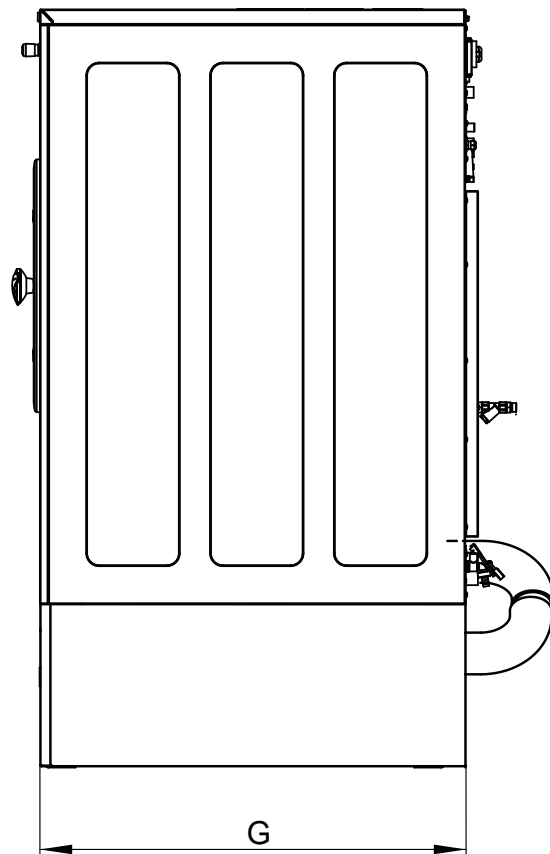
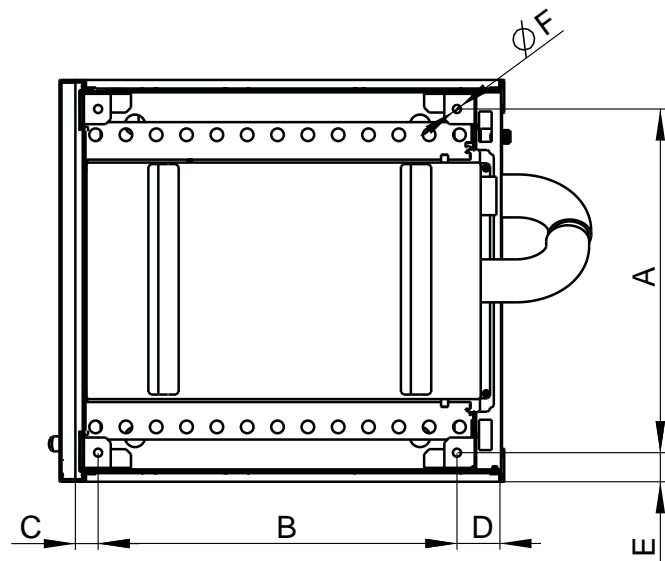

CZW152N_SVG

Figure 8

Caractéristiques	Modèles 6,5 kg / 14 lb / 65 l mm [po.]	Modèles 7,5 kg / 20 lb / 75 l mm [po.]	Modèles 10,5 kg / 25 lb / 105 l mm [po.]	Modèles 13,5 kg / 30 lb / 135 l mm [po.]	Modèles 18 kg / 40 lb / 180 l mm [po.]	Modèles 24 kg / 55 lb / 240 l mm [po.]	Modèles 28 kg / 70 lb / 280 l mm [po.]
A	592 [23,31]	592 [23,31]	680 [26,77]	680 [26,77]	850 [33,46]	850 [33,46]	850 [33,46]
B	540 [21,26]	590 [23,23]	590 [23,23]	710 [27,95]	668 [26,30]	803 [31,61]	878 [34,57]
C	45 [1,77]	45 [1,77]	45 [1,77]	45 [1,77]	45 [1,77]	45 [1,77]	45 [1,77]
D	57 [2,24]	57 [2,24]	57 [2,24]	85 [3,35]	155 [6,10]	155 [6,10]	155 [6,10]
E	59 [2,32]	59 [2,32]	57 [2,24]	57 [2,24]	60 [2,36]	60 [2,36]	60 [2,36]
F	16 [0,63]	16 [0,63]	16 [0,63]	16 [0,63]	16 [0,63]	16 [0,63]	16 [0,63]
G	642 [25,28]	692 [27,24]	692 [27,24]	840 [33,07]	869 [34,21]	1004 [39,53]	1079 [42,48]

Tableau 9

Disposition de montage au plancher

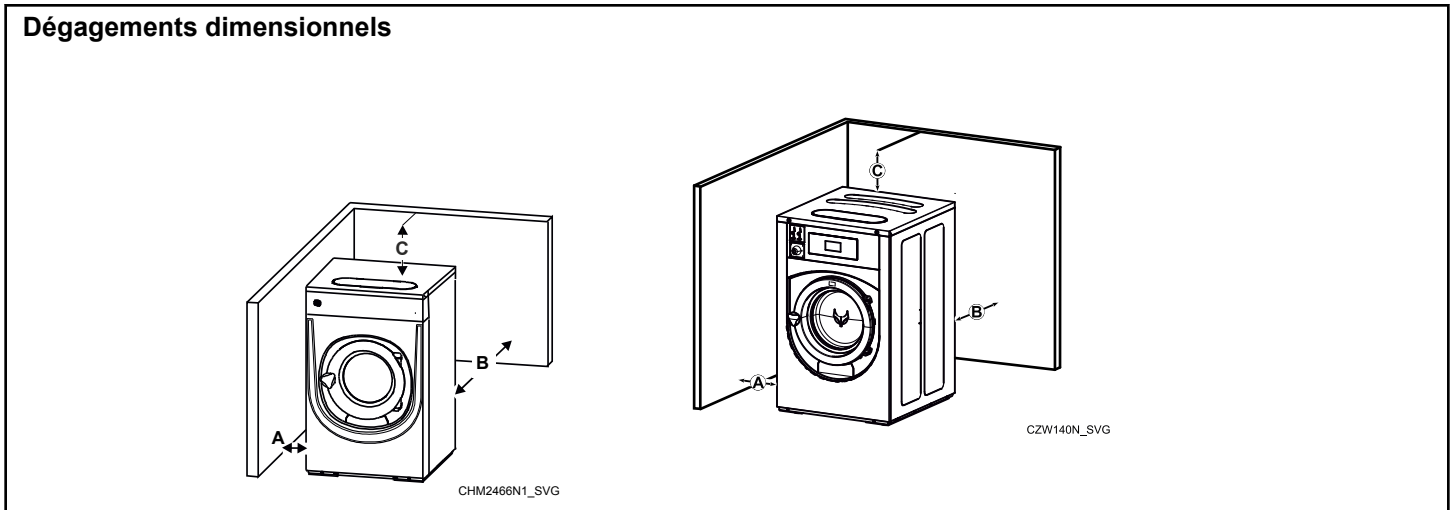

Figure 9

Dimensions d'écart, mm [po]								
Modèles		6,5 kg/ 14 lb./ 65 L	7,5 kg/ 20 lb./ 75 L	10,5 kg/ 25 lb./ 105 L	13,5 kg/ 30 lb./ 135 L	18 kg/ 40 lb./ 180 L	24 kg/ 55 lb./ 240 L	28 kg/ 70 lb./ 280 L
A	Distance entre la machine et le mur ou une autre machine (minimum)	20 [0,79]	20 [0,79]	20 [0,79]	20 [0,79]	20 [0,79]	20 [0,79]	20 [0,79]
B	Distance au mur (minimum)	500 [20]	500 [20]	500 [20]	500 [20]	500 [20]	500 [20]	500 [20]
C	Espace au-dessus de la machine (minimum)	900 [35,43]	900 [35,43]	900 [35,43]	900 [35,43]	1100 [43,31]	1100 [43,31]	1100 [43,31]

Tableau 10

Installation

Retrait de la palette

La machine est livrée boulonnée à la palette de transport et emballée dans de l'aluminium moulant ou une boîte.

1. Retirer l'emballage de la machine.
2. Retirer les panneaux avant et arrière.
3. Retirer les boulons entre la machine et la palette.
4. Mettre en place les panneaux avant et arrière.
5. Quand la machine est soulevée de la palette, s'assurer qu'elle ne retombe pas au sol sur l'un des coins arrière. Le panneau latéral de la machine pourrait être endommagé.

REMARQUE : Deux butoirs en caoutchouc autocollants sont fournis avec la machine. Ils peuvent être collés pour protéger la peinture à l'ouverture de la porte.

6. Mettre en place les pieds de mise à niveau.
7. Mettre la machine de niveau à l'aide des pieds.

	AVERTISSEMENT
<p>Il est particulièrement important d'installer la machine sur une surface parfaitement à niveau. Si la machine n'est pas parfaitement à niveau, des erreurs d'équilibrage peuvent se produire sans qu'il y ait un déséquilibre réel dans le tambour.</p>	
W913	

8. Vérifier à nouveau le réglage de l'interrupteur de sécurité, consulter *Tous les 6 mois*.

Installation des boulons de fixation (le cas échéant), Modèles avec châssis à Filtre intégré

Pour les modèles IY avec « G », « H », « J » ou « K » en 13ème position du numéro de modèle

REMARQUE : Les machines ne requièrent pas d'être montées à l'aide de boulons de serrement. Si l'ancrage est nécessaire, suivez les étapes suivantes. Voir *Figure 10*.

1. Percez deux trous pour les boulons d'ancrage. Le diamètre du trou sur la base de la machine est de 12 mm [0,47 po.].
2. Placez la machine à côté de la base de montage. N'essayez pas de la déplacer en poussant sur les côtés, utilisez toujours le bas du châssis pour soulever et déplacer la machine entière.
3. Placer délicatement la machine sur les deux trous percés.
4. Vérifier que la machine est posée parfaitement à plat. Ajuster les pieds de mise à niveau si nécessaire.
5. Installez les boulons d'ancrage sur le trou percé dans le sol.
6. Installez les rondelles et les écrous sur la machine, et les boulons d'ancrage. Serrez-les manuellement à la base de la machine.

REMARQUE : Si nécessaire, renforcez le châssis de la machine pour prévenir les dégradations pendant le serrage des boulons d'ancrage.

7. Retirer de la machine les supports d'expédition qui maintiennent les composants mobiles.

Modèles IY avec « G », « H », « J » ou « K » en 13ème position du numéro de modèle

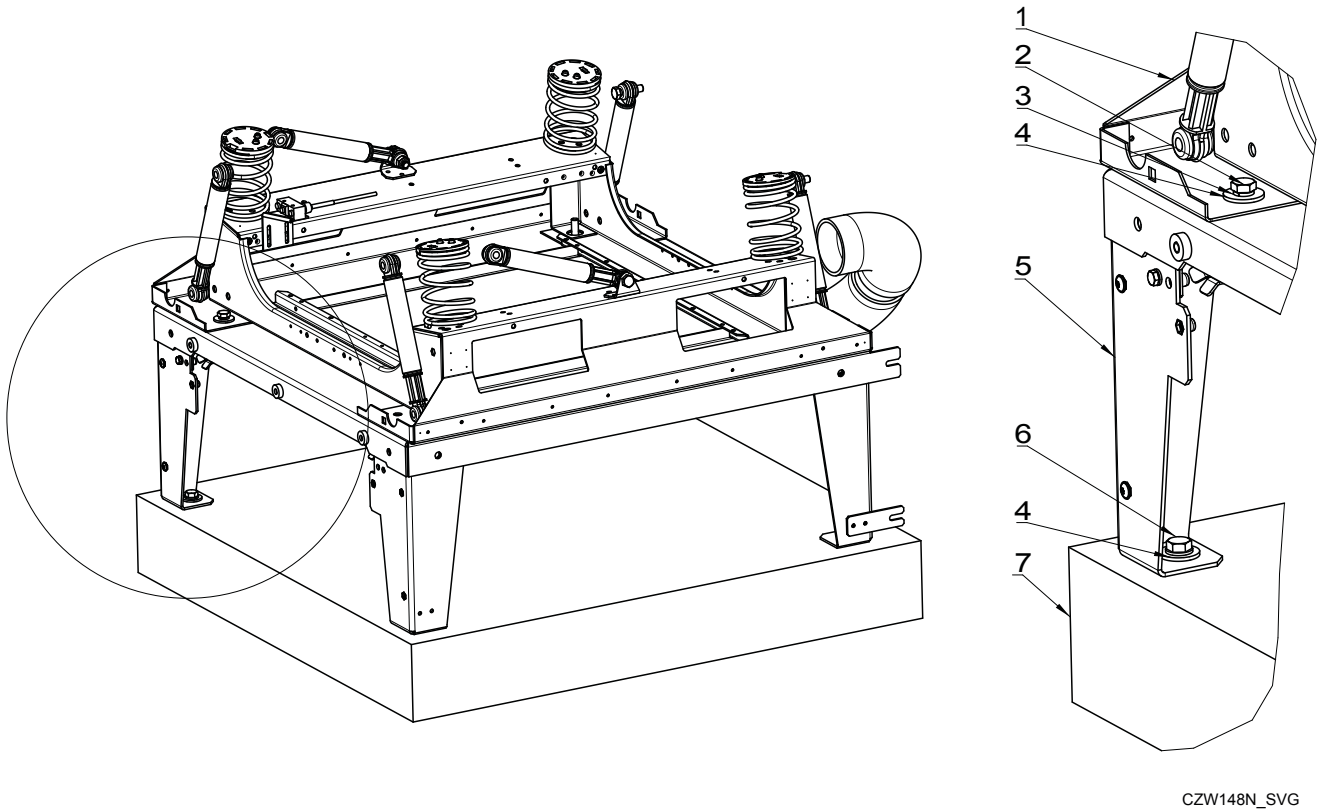

1. Lave-linge
2. Boulon (fourni avec la machine)
3. Rondelle élastique (fournie avec la machine)
4. Rondelle (fournie avec la machine)
5. Châssis
6. Boulon d'ancrage (fourni avec la machine)
7. Plancher en béton

Figure 10

Retrait des supports d'expédition

1. Retirer les panneaux avant et arrière, voir *Figure 11*.

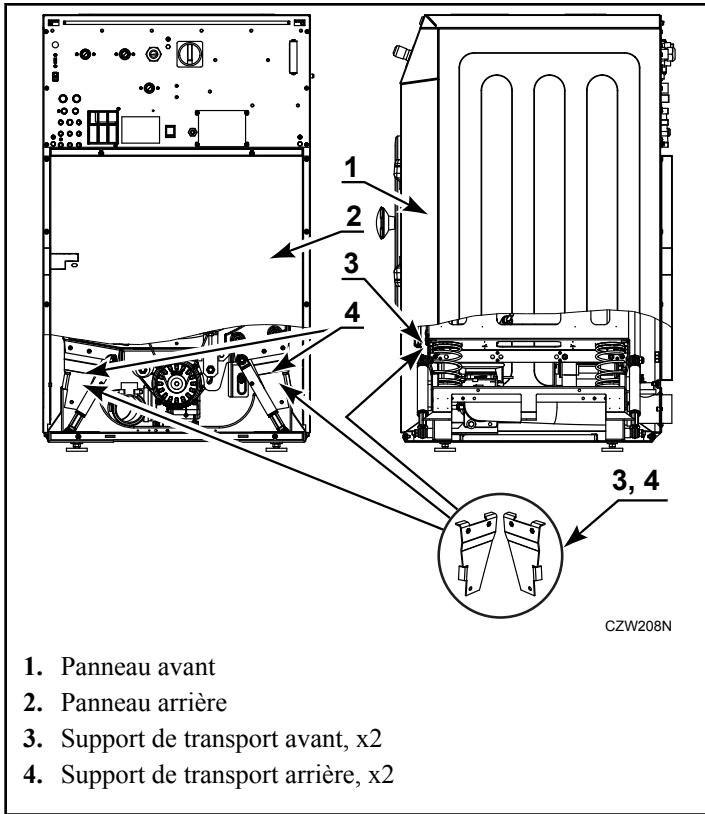

Figure 11

2. Retirer les deux supports de transport avant en métal.
3. Retirer les deux supports de transport arrière.

IMPORTANT : Il est déconseillé de déplacer la machine lorsque les supports d'expédition sont ôtés. Conserver les supports d'expédition pour pouvoir les réutiliser.

Réinstallation du capot supérieur et du panneau et avant

L'installation et l'entretien de la machine exigent souvent que l'on retire le capot et le panneau avant supérieurs. Ces panneaux sont équipés d'un système de verrouillage automatique, conçu pour éliminer les vibrations. Lorsque vous réinstallez les panneaux,

appuyez doucement sur chaque zone indiquée dans *Figure 12* (Modèles IY avec « G », « H », « J » ou « K » en 13^{ème} position du numéro de modèle) jusqu'à ce qu'un léger clic retentisse.

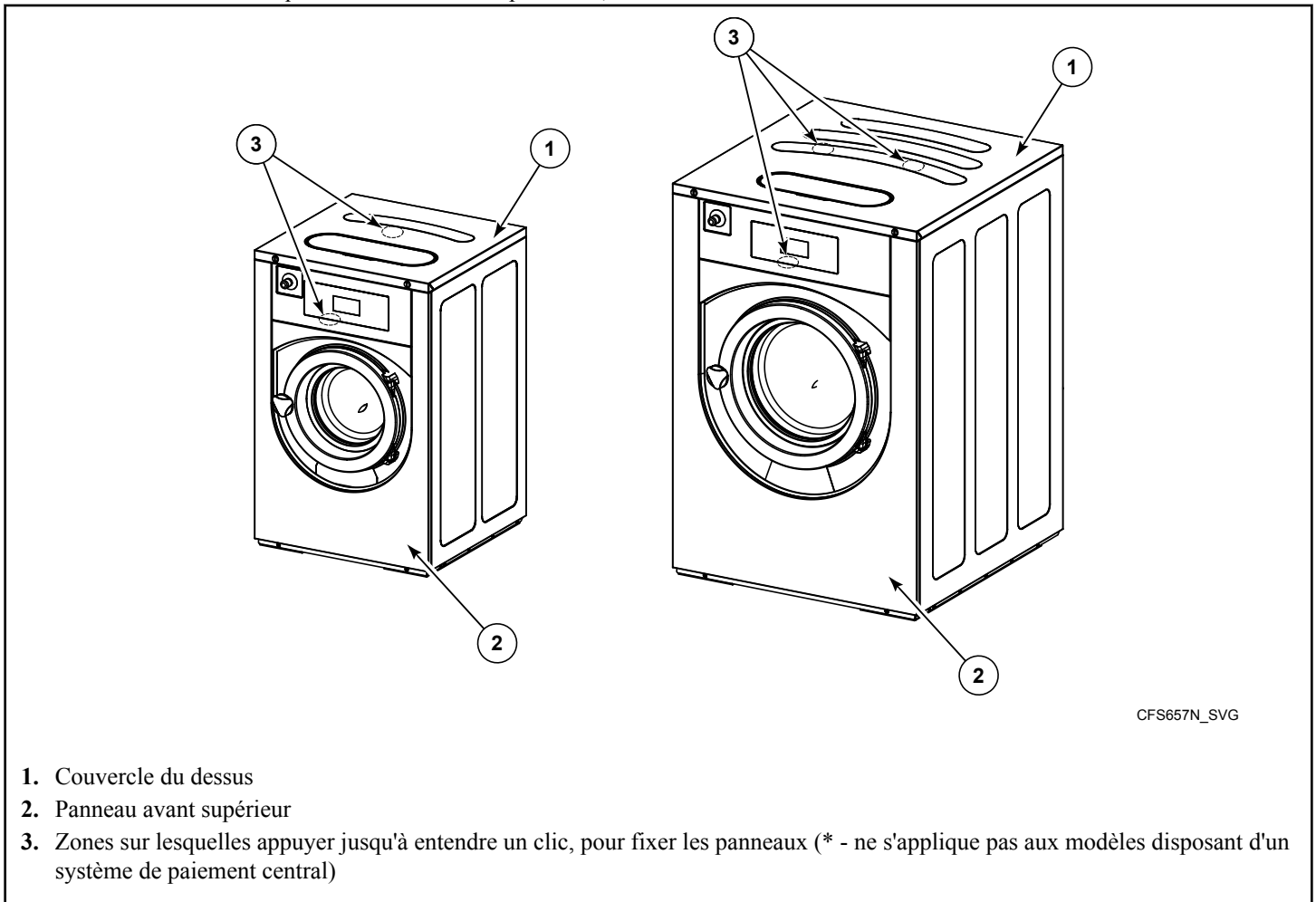

Figure 12 (Modèles IY avec « G », « H », « J » ou « K » en 13^{ème} position du numéro de modèle)

Installation de machine

Installer la machine à proximité d'un siphon de sol ou d'une tranchée de drainage.

Installation du châssis surélevé sur un sol préexistant (châssis fourni par le fabricant)

La structure du cadre de base surélevé doit être capable de supporter les charges statiques et dynamiques au plancher (voir *Caractéristiques générales*) et permettre de poser la machine parfaitement à plat.

IMPORTANT : Le sol et le socle situés sous la machine doivent être nivelés, stables et droits pour empêcher le châssis de se tordre. Le fabricant n'est pas responsable de dégradation du châssis causées par le non-respect de ces conditions.

1. Percez quatre trous dans le sol pour les boulons d'ancrage (6). Voir *Figure 13*. Voir les dimensions E et K en *Tableau 7* et *Tableau 8* pour l'écart entre les trous. Le diamètre des ouvertures à la base du châssis est de 12 mm [0,49"].

2. Installez les boulons d'ancrage mécanique et chimique dans les trous percés au sol.

REMARQUE : Les boulons d'ancrage ne sont pas inclus avec la machine.

3. Placez le châssis sur les boulons d'ancrage de sorte que les quatre ouvertures de 35 mm soient tournées vers le haut et que l'étiquette ARRIÈRE se trouve à l'arrière de la machine.

4. Assurez-vous que le châssis est nivelé.

5. Placez les rondelles (4) et les écrous (5) sur les boulons d'ancrage et serrez à un couple de 80 Nm. Voir *Figure 13*.

6. Déposer de la machine l'emballage de transport.

7. Déposer les panneaux avant et arrière de la machine.

8. Retirez les boulons fixant la machine à la palette, mais NE PAS monter le pied réglable de l'emballage de la machine sur le châssis inférieur de la machine.

9. Installez la machine sur le châssis ancré.

REMARQUE : Quand vous retirez la machine de la palette, ne placez pas le coin arrière de la machine au sol en premier. Cela peut endommager le panneau latéral de la machine ou le châssis.

10. Assurez-vous que la machine est nivelée.

11. Fixez la machine au châssis à l'aide de boulons M10x35 (7), de rondelles M10 (9) et de rondelles élastiques M10 (8). Voir *Figure 13*. Serrez à un couple de 50 Nm.

12. Retirez la sangle de transport. Voir *Retrait des supports d'expédition*.

13. Reposer les panneaux avant et arrière sur la machine.

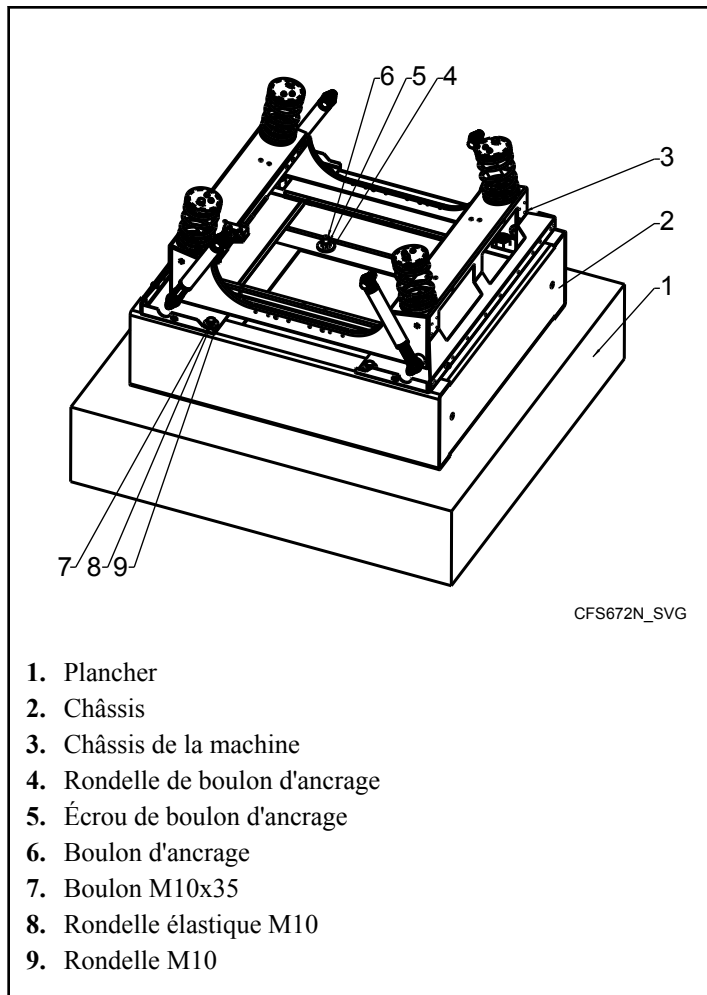

1. Plancher
2. Châssis
3. Châssis de la machine
4. Rondelle de boulon d'ancrage
5. Écrou de boulon d'ancrage
6. Boulon d'ancrage
7. Boulon M10x35
8. Rondelle élastique M10
9. Rondelle M10

Figure 13

Modèles d'ancrage de machine avec châssis à filtre intégré

Pour les modèles IY avec « G », « H », « J » ou « K » en 13ème position du numéro de modèle

Voir *Figure 14*. Afin de répondre aux contraintes statiques et dynamiques de la machine, celle-ci doit être mise au niveau sur un sol en béton nivelé. Le fabricant n'est pas responsable des conséquences d'une mauvaise installation.



ATTENTION

Les écrous des boulons d'ancrage doivent être serrés à l'aide d'une clé à limitation de couple. Voir *Tableau 11*. Ne pas serrer les écrous des boulons de fixation avant que le béton autour des boulons ne soit complètement mûri.

W1064

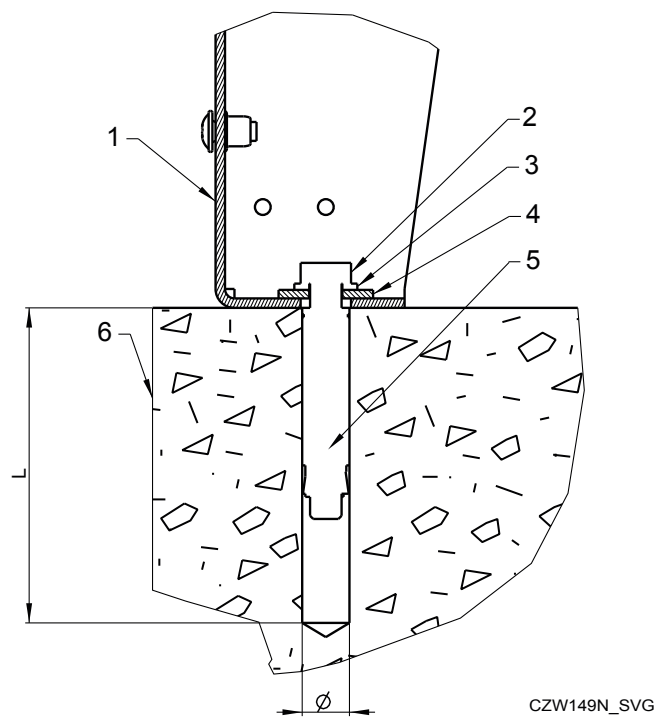

1. Socle
2. Boulon d'ancrage
3. Rondelle d'ancrage
4. Rondelle
5. Structure d'ancrage
6. Plancher

Figure 14

Machine	Machine sans receveur de socle	Machine avec receveur de socle	Boulon d'ancrage	Couple de serrage (Nm / lbf.ft)	L (Profondeur minimum du trou) (mm [po.])	Ø (Diamètre trou) (mm [po.])
6,5 kg / 65 L ; 7,5 kg / 75 L ; 10,5 kg / 105 L, 13.5 kg / 135 L	Ancrage recommandé (voir (1) dans <i>Figure 14</i>)	Ancrage obligatoire	M10x60 (A4.-70)	40 / 29	80 [3,15]	15 [0,59]
18 kg / 40 lb / 180 L, 24 kg / 55 lb / 240 L, 28 kg / 70 lb / 280 L	Ancrage recommandé (voir (1) dans <i>Figure 14</i>)	Ancrage obligatoire	M12x80 (A4.-70)	60 / 44	100 [3,94]	18 [0,71]

Tableau 11

1. Vérifier la position du châssis inférieur de la machine à l'aide d'un niveau à eau.
2. Percez un trou pour le boulon d'ancrage en fonction de l'emplacement de la machine. Voir *Figure 14*.
3. Déposer la rondelle et le boulon du boulon d'ancrage et installez un boulon d'ancrage dans le trou pré-percé.
4. Installez le socle.
5. Installez la rondelle et l'écrou. Écrou de serrage.

Installation du système de pesée 18 kg - 28 kg / 40 lb. - 70 lb. / 180 L - 280 L

1. Soulever la machine.
2. Installer les deux supports de capteur de charge de gauche et les deux supports de capteur de charge de droite sur le cadre de la machine. Voir *Figure 15*.

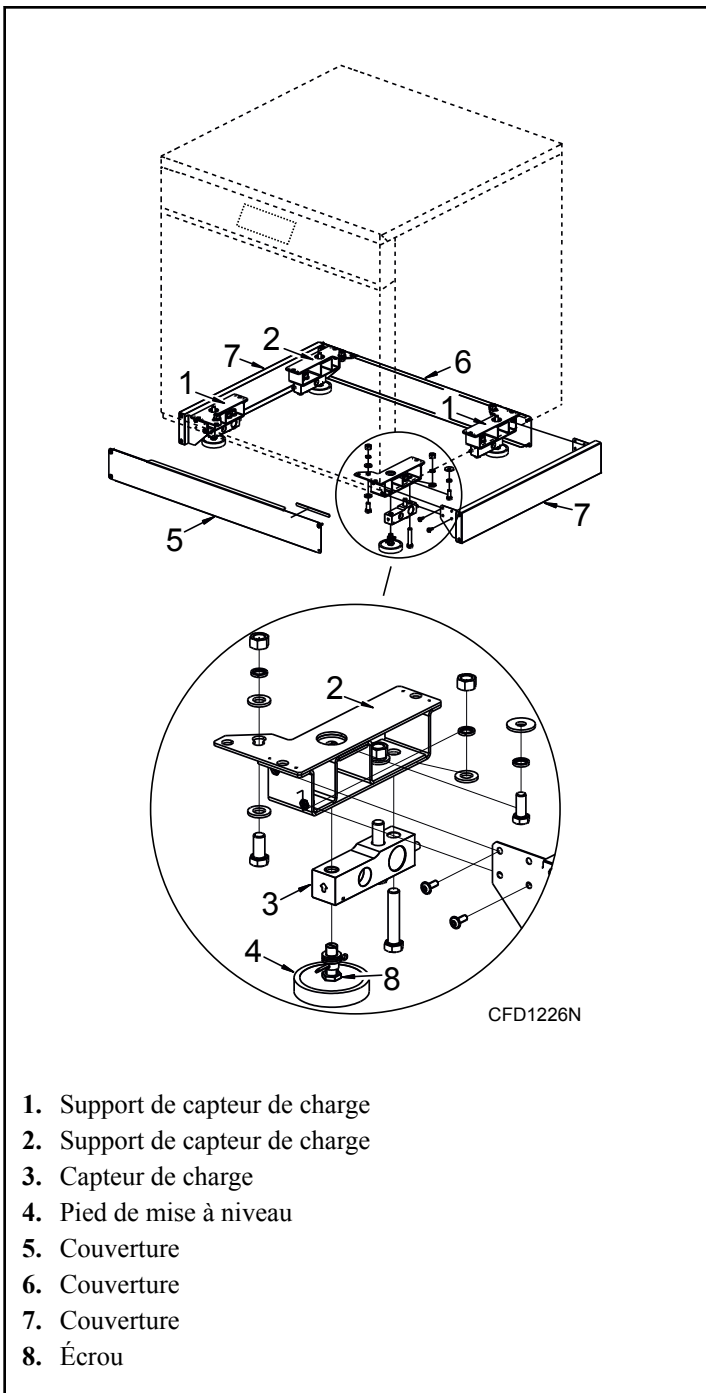

1. Support de capteur de charge
2. Support de capteur de charge
3. Capteur de charge
4. Pied de mise à niveau
5. Couverture
6. Couverture
7. Couverture
8. Écrou

Figure 15

3. Installer les capteurs de charge en posant leurs pieds de mise à niveau en caoutchouc sur les supports.
4. Vérifier que tous les supports et capteurs de charge à pieds de mise à niveau en caoutchouc sont bien placés sur le cadre de la machine et serrés.
5. Placer la machine dans la position requise.
6. Vérifier la stabilité de tous les pieds de mise à niveau en caoutchouc des capteurs de charge.
7. Insérer les câbles des capteurs dans les ouvertures préparées au moyen de fixations pour câble. Voir Figure 16 .

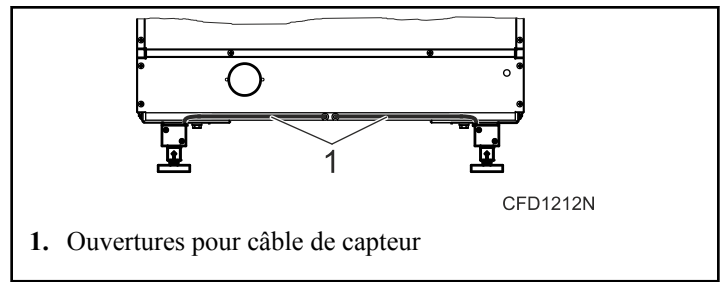

1. Ouvertures pour câble de capteur

Figure 16

8. Retirer les dispositifs de sécurité de transport (accessoires de transport).
9. Utiliser un niveau à eau pour vérifier que le cadre inférieur de la machine est parfaitement à plat.
10. Brancher les tuyaux flexibles d'alimentation en eau à la machine.

REMARQUE : La machine n'est pas ancrée au sol, elle tient sur les pieds de capteur de charge. Garder à l'esprit que toute la machine fait office d'appareil de mesure. Tout objet posé sur la machine ou en contact physique avec celle-ci influence donc la pesée. S'assurer que le raccordement en eau ne gêne pas la pesée à cause d'une éventuelle pression sur les flexibles. Les tuyaux flexibles ne doivent pas pousser ou tirer la machine dans la moindre direction ou la gêner d'une quelconque manière.

11. Installer les couvercles. Voir Figure 15 .
12. Vérifier et ajuster si nécessaire la hauteur des pieds de capteur de charge de façon à répartir équitablement la charge sur chaque capteur. Voir Figure 17 .

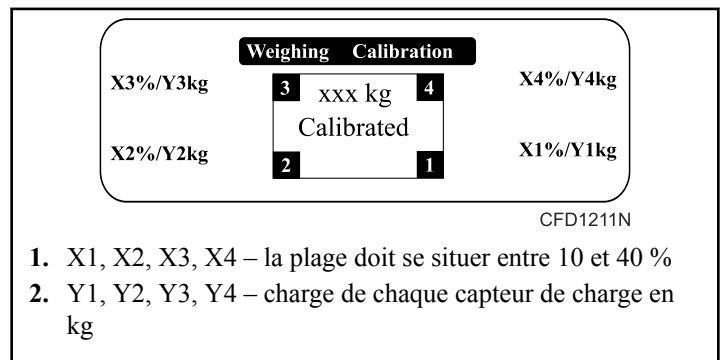

1. X1, X2, X3, X4 – la plage doit se situer entre 10 et 40 %
2. Y1, Y2, Y3, Y4 – charge de chaque capteur de charge en kg

Figure 17

13. Si les capteurs de charge se situent en dehors de la plage spécifiée, ajuster leurs pieds de mise à niveau. Chaque pied de mise à niveau de capteur de charge peut être ajusté sur 5 mm [0,2 po.].
 - a. Soulever la machine.
 - b. Desserrer l'écrou et tourner le pied de mise à niveau pour atteindre la position requise.
 - c. Serrer l'écrou.
 - d. Poser la machine et vérifier que la charge appliquée à chaque capteur se situe dans la plage spécifiée.

Raccordement de drainage

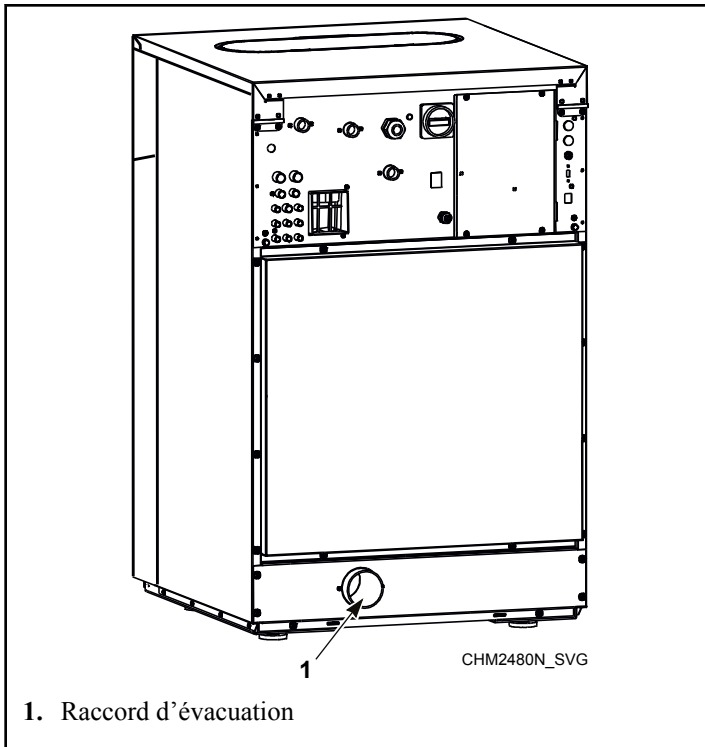

Figure 18

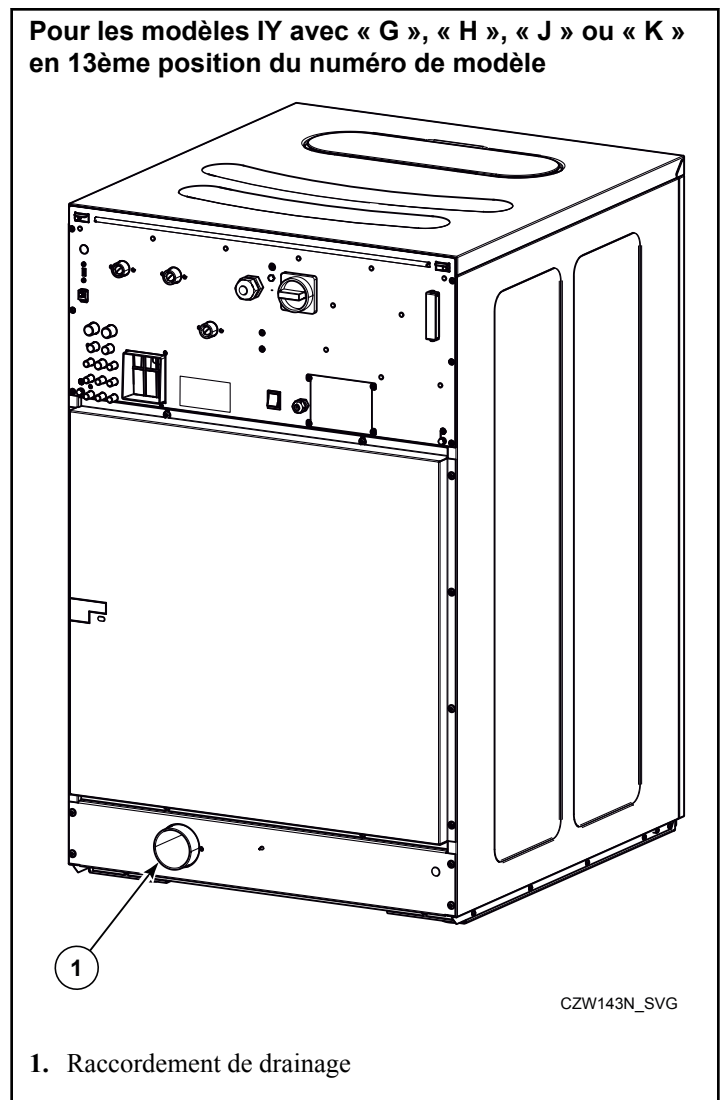

Figure 19

Soupape de vidange

IMPORTANT : La machine doit être installée conformément à tous les codes et ordonnances locaux.

Tous les systèmes d'écoulement doivent être aérés pour éviter tout bouchon d'air ou siphon.

Raccorder un tuyau flexible ou une conduite de 76 mm [3 po] à la conduite d'évacuation de la machine en assurant un écoulement descendant à partir de la machine. Éviter les plis étroits pouvant empêcher une bonne évacuation de l'eau.

La conduite d'évacuation doit être placée au-dessus d'un siphon de sol ou d'une tranchée de drainage.

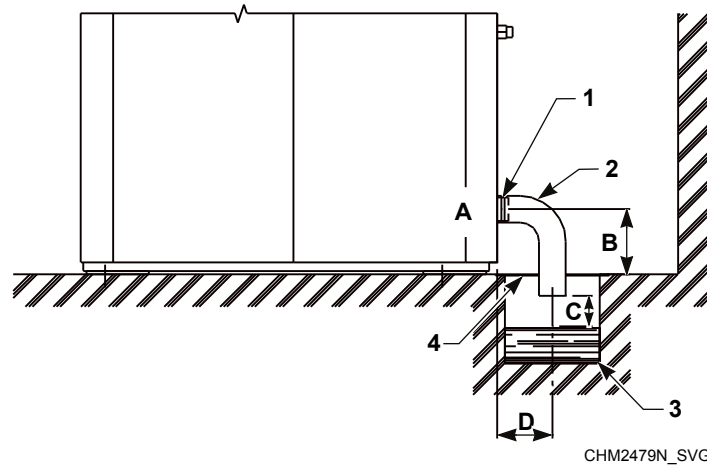

- 1. Collier de serrage
- 2. Coude d'évacuation 76 mm [3 po]
- 3. Canal d'évacuation
- 4. Couvercle de canal d'évacuation

Figure 20

Données de conduite d'évacuation, mm [po]							
Caractéristique	6,5 kg / 14 lb. / 65 L	7,5 kg / 20 lb. / 75 L	10,5 kg / 25 lb. / 105 L	13,5 kg / 30 lb. / 135 L	18 kg / 40 lb. / 180 L	24 kg / 55 lb. / 240 L	28 kg / 70 lb. / 280 L
A	75 [3]	75 [3]	75 [3]	75 [3]	75 [3]	75 [3]	75 [3]
B	106 [4,17]	112 [4,4]	112 [4,4]	112 [4,4]	132,5 [5,21]	132,5 [5,21]	132,5 [5,21]
C minimum	20 [0,79]	20 [0,79]	20 [0,79]	20 [0,79]	20 [0,79]	20 [0,79]	20 [0,79]
D minimum	100 [3,94]	100 [3,94]	100 [3,94]	100 [3,94]	100 [3,94]	100 [3,94]	100 [3,94]

Tableau 12

Branchements du système d'évacuation		
Caractéristique	Modèle	Exigences
Numéro de raccord d'évacuation	Tous	1
Dimension du raccordement de drainage, mm [po.]	Tous	76 [3]

Tableau 13 suite...

Branchements du système d'évacuation		
Caractéristique	Modèle	Exigences
Débit d'évacuation moyen L/min [gal/min]	Tous	210 [55,48]
Pompe d'évacuation avec tuyau flexible - diamètre interne du tuyau flexible, mm [po]	6,5 kg - 7,5 kg / 14 lb. - 20 lb. / 65 L - 75 L	19 [0,75]
Débit de la pompe d'évacuation, L/min [gal/min]	6,5 kg - 7,5 kg / 14 lb. - 20 lb. / 65 L - 75 L	36 [9,51]

Tableau 13

Le canal / la conduite d'évacuation principal(e) doit pouvoir prendre en charge toute la production de l'ensemble des machines connectées. Une ouverture d'aération doit être installée tous les 20 m [65,62 pi] dans la conduite d'évacuation pour assurer son bon fonctionnement. Si la conduite d'évacuation principale ne peut pas être suffisamment ventilée, installer une ouverture d'aération par machine. Le diamètre du tuyau ou la largeur du canal

d'évacuation doivent être augmentés à chaque fois qu'une machine y est reliée. Voir *Figure 21*.

Les diamètres de la conduite d'évacuation pour les machines dotées de deux soupapes d'évacuation doivent être adaptés au double du débit réel.

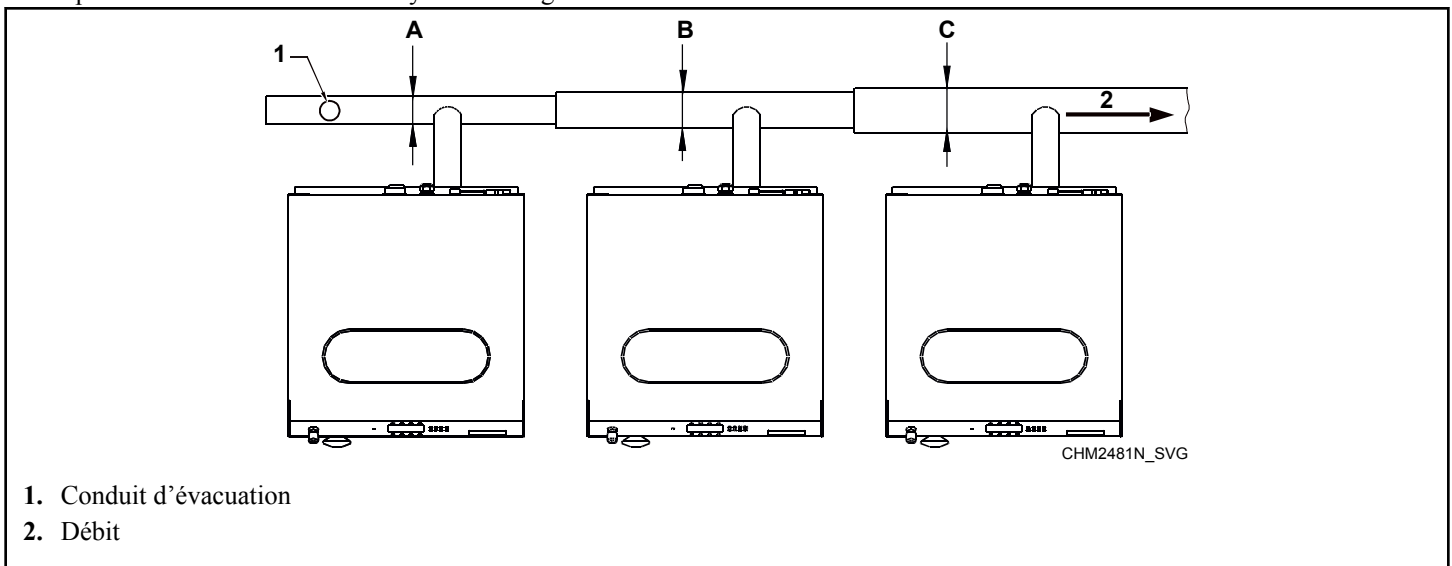

Figure 21

Dimension conduite évacuation / Diamètre intérieur minimum, mm [po.]		
A - 1 machine	B - 2 machines	C - 3 machines
75 [3]	100 [4]	125 [5]

Tableau 14

Pompe de vidange 6,5 kg / 14 lb. / 65 L et 7,5 kg / 20 lb. / 75 L hors Amérique du Nord

Raccordez un tuyau flexible à un conduit d'évacuation de sorte que le coude du tuyau ne soit pas situé à un niveau inférieur à celui de l'eau afin de fournir un effet de siphon suffisant. Afin d'assurer une bonne évacuation, le tuyau ne doit pas former un angle très prononcé. Voir *Figure 22* et *Figure 23*.

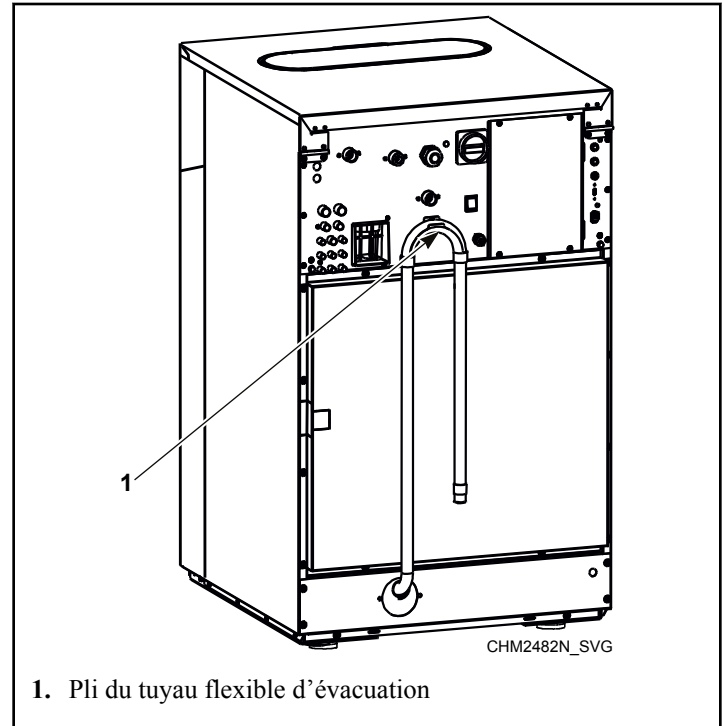
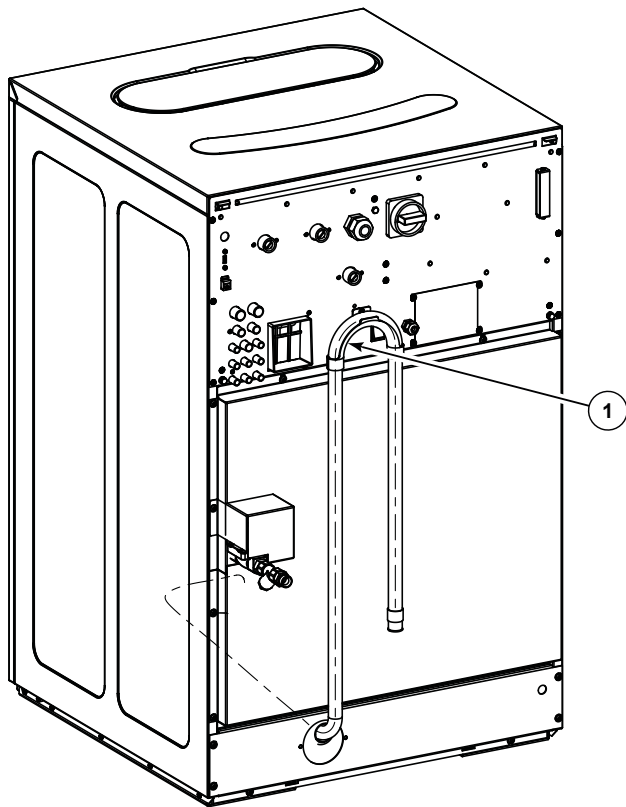

Figure 22

Modèles IY avec « G », « H », « J » ou « K » en 13ème position du numéro de modèle



CZW144N_SVG

1. Pli du tuyau flexible d'évacuation

Figure 23

Ventilation





AVERTISSEMENT

Des vapeurs s'échappent de la machine par l'ouverture de ventilation ! Ne pas couvrir !

C238

Spécifications des raccords de l'eau

	AVERTISSEMENT
<p>Afin de prévenir les blessures, éviter tout contact avec l'eau d'admission à des températures supérieures à 51° Celsius [125° Fahrenheit] ainsi qu'avec les surfaces chaudes.</p>	
unique_32_Connect_42_note-1620820490557	

	AVERTISSEMENT
<p>Le processus de rinçage du bac à lessive utilise de l'eau chaude. Évitez d'ouvrir le couvercle du bac à lessive pendant que la machine est en marche. La décharge ou la projection de liquides dangereux peut entraîner des brûlures graves.</p>	
C377	

Modèles fabriqués jusqu'en avril 2017

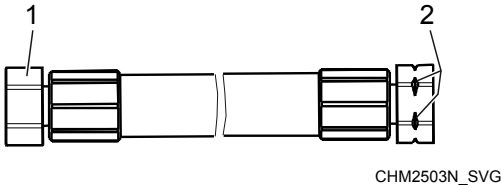

CHM2503N_SVG

REMARQUE : Modèles nord-américains : le tuyau d'entrée d'eau à crans doit être branché au robinet d'alimentation en eau, tandis que le tuyau latéral d'entrée d'eau à crans doit être branché aux vannes d'entrée d'eau.

1. Raccordement à la soupape d'arrivée d'eau (extrémité du tuyau flexible sans encoches)
2. Raccordement au robinet d'eau (extrémité du tuyau flexible avec encoches)

Figure 24

Modèles fabriqués à partir de mai 2017

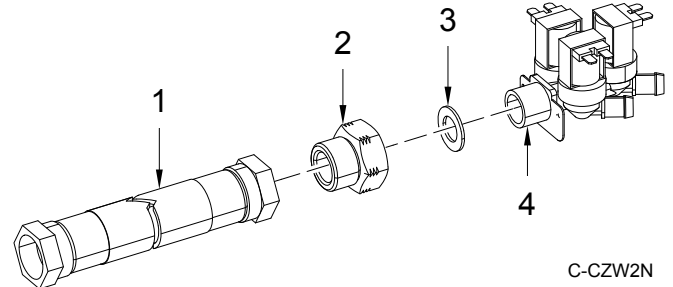

REMARQUE : Modèles pour l'Amérique du Nord : Installer des pièces de réduction avec joint sur toutes les vannes d'entrée. La terminaison du tuyau de remplissage avec un filtre interne doit être connectée au robinet d'entrée d'eau. La seconde terminaison du tuyau doit être connectée à une pièce de réduction.

1. Tuyau
2. Réduction
3. Joint
4. Valve

Figure 25

REMARQUE : Modèles hors Amérique du Nord : Pour les modèles 6,5 kg / 14 lb. / 65 L, 7,5 kg / 20 lb. / 75 L, 10,5 kg / 25 lb. / 105 L, 13,5 kg / 30 lb. / 135 L, 18 kg / 40 lb. / 180 L et 24 kg / 55 lb. / 240 L, pour connecter l'eau froide, utilisez un tuyau avec un coude en plastique. Pour connecter l'eau chaude, utilisez un tuyau avec un coude en métal.

Ne pas réutiliser de tuyaux flexibles à eau, utiliser uniquement des tuyaux flexibles neufs.

La machine a été conçue avec un système d'intervalle d'air « AB » intégré selon la norme EN1717. Toutefois, lorsque le lave-linge est raccordé au réseau d'eau, un double clapet anti-retour conforme aux normes locales ou un autre dispositif au moins aussi efficace contre le reflux, de catégorie de fluide trois au minimum, doit être installé au point de raccordement entre l'alimentation en eau et le lave-linge.

Pour une conformité aux réglementations britanniques sur l'eau, il convient d'utiliser un double clapet anti-retour conforme à la réglementation WRAS ou NSF Reg 4 ou KiwaUK Reg 4. Voir *Figure 30*

Pour une conformité aux réglementations du Plumbing Code of

Australia  , un dispositif anti-refoulement à double clapet anti-retour approuvé conforme à la norme WMTS-101 doit être installé au point de connexion entre l'alimentation et le raccord. Voir *Figure 30*

Tous les raccords d'arrivée vers la machine doivent être équipés de filtres et de soupapes d'arrêt manuelles pour faciliter l'installation et l'entretien.

Tous les raccordement d'eau présents sur la machine doivent être branchés ; dans le cas contraire, le programme de lavage ne fonctionnera pas correctement. Voir *Tableau 15* pour les options de connexions possibles, qui dépendront des types d'eau à connecter à la machine, indiqué sur la plaque de la machine.

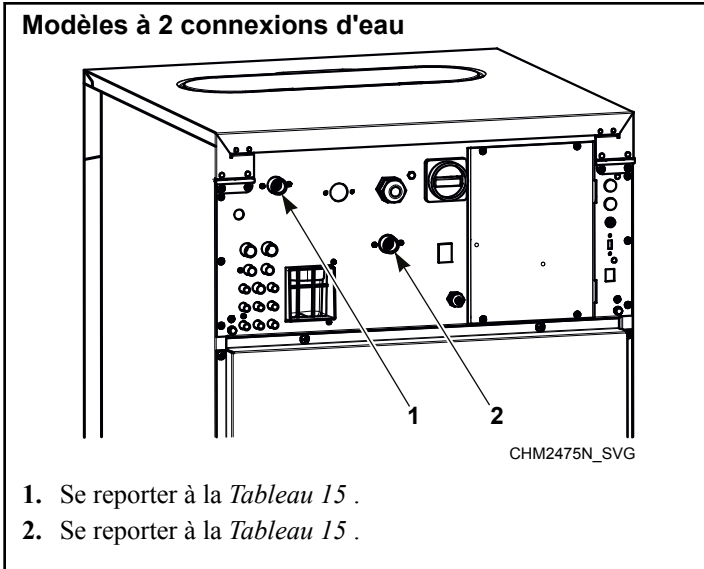

Figure 26

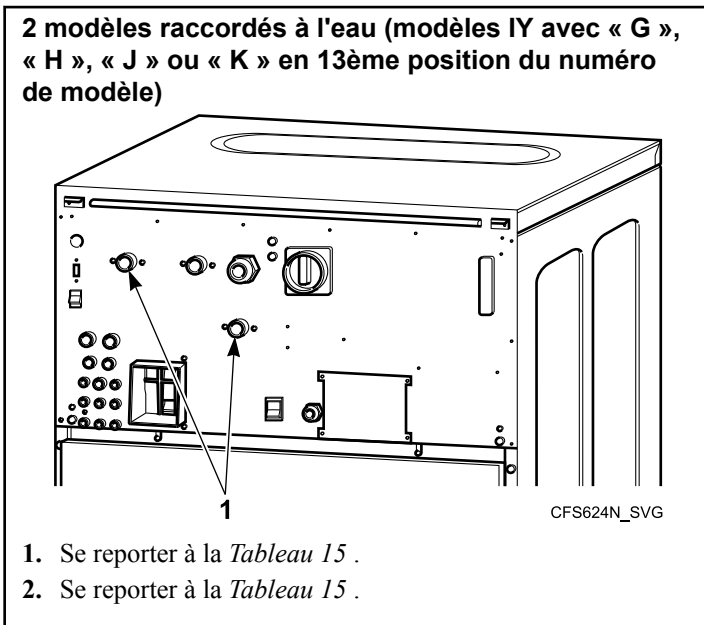

Figure 27

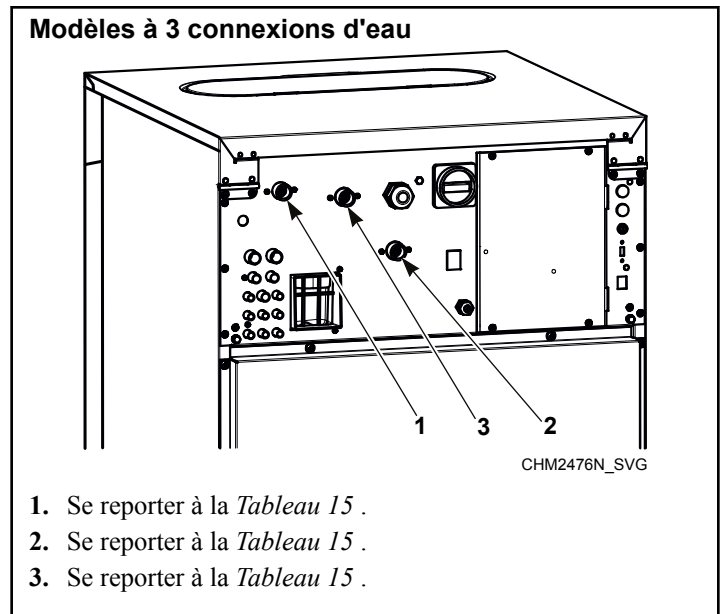

Figure 28

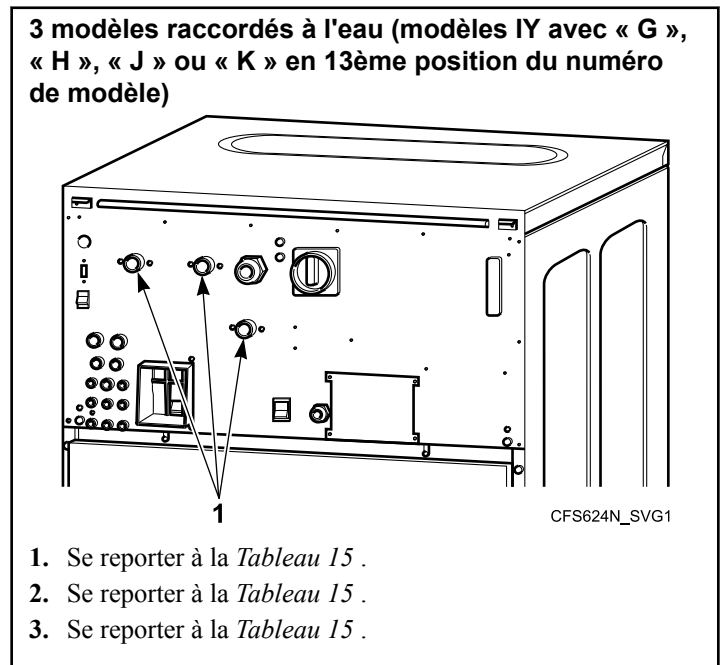

Figure 29

Type d'eau	Raccordement d'eau		
	1	2	3
Froide et chaude	Froid	Tres Chaud	Sans objet
Froide douce, froide dure et chaude	Froide douce	Tres Chaud	Froide dure

Tableau 15



AVERTISSEMENT

Si la pression de l'eau est inférieure à une valeur minimale, le résultat du lavage d'un programme sélectionné ne peut pas être garanti.

unique_32_Connect_42_note-1620898021665

Le raccordement doit être fait avec des lignes d'eau chaude et d'eau froide faisant au moins la taille définie dans Dimensions de ligne d'alimentation en eau. L'installation de machines supplémentaires implique d'utiliser des lignes proportionnellement plus importantes.

Le raccordement doit être fait avec une ligne d'eau chaude et une ligne d'eau froide conformes aux codes locaux et nationaux et à la norme CEI 61770.

Raccordements de l'eau		
Caractéristique	Modèle	Exigences
Taille du raccord d'arrivée d'eau, pouces BSP	Tous	3/4
Pression recommandée, bar [PSI]	Tous	3-5 [44-73]
Capacité de débit d'admission par arrivée, L/min [gal/min]	6,5 kg - 24 kg / 14 lb. - 55 lb. / 65 L - 240 L	20 [5,28]
Capacité de flux entrant par entrée, L/min à 4 bar [gal/min à 60 psi]	18 kg - 28 kg / 40 lb. - 70 lb. / 180 L - 280 L *	133 [34.88]
* 18 kg - 24 kg / 40 lb. - 55 lb. / 180 L - 240 L - en option		

Tableau 16

Des coussins d'air (colonnes montantes) adéquats doivent être installés dans les conduites d'alimentation afin d'empêcher le coup du bélier.

Les gammes de lave-linge commerciaux à chargement frontal comportent des électrovannes aux entrées. Les machines sont alimentées via des tuyaux d'entrée certifiés.

Raccordement des tuyaux

1. Insérez les rondelles en caoutchouc et les tamis (fournis dans le sac d'accessoires) dans les raccords de tuyaux de remplissage d'eau (deux tuyaux fournis avec la machine). Le tamis doit être tourné vers l'extérieur.

Pour brancher le service d'eau à la machine à l'aide de tuyaux, procéder de la façon suivante :

1. Avant d'installer les tuyaux, vidanger le système d'eau du bâtiment aux valves de connexion de la machine pendant au moins deux (2) minutes.
2. Vérifiez l'ajustement et la propreté des filtres dans les tuyaux d'admission de la machine avant de réaliser le raccordement.
3. Suspendre les tuyaux à une large boucle ; ne pas les laisser se plier.

Si des longueurs de tuyau supplémentaires sont nécessaires ou si des tuyaux autres que ceux fournis par le fabricant sont utilisés, utiliser des tuyaux flexibles dotés de filtres à crépine.

REMARQUE : En cas d'utilisation de raccord de fils BSPP, insérez les tamis dans les raccords de tuyaux NOIRS et les rondelles en caoutchouc dans les raccords de tuyaux couleur cuivre.

2. Branchez les raccords de tuyaux de remplissage avec les tamis aux vannes d'alimentation.
3. Branchez les autres raccords de tuyaux aux vannes de branchement chaude et froide à l'arrière de la machine.

REMARQUE : En cas d'utilisation de raccord de fils BSPP, branchez l'extrémité NOIRE du raccord de tuyaux (avec tamis) aux vannes d'alimentation en eau. Ensuite, branchez l'extrémité des tuyaux avec les raccords de tuyaux couleur cuivre aux vannes de mélange d'eau chaude et froide à l'arrière de la machine.

Installation

4. Enfilez fermement et manuellement les raccords de tuyaux sur les vannes. Tournez ensuite d'1/4 de tour avec une pince.

IMPORTANT : NE PAS croiser le fil ou trop serrer les raccords. Cela provoquerait des fuites.

5. Ouvrir l'arrivée d'eau et repérer les fuites éventuelles.
6. S'il y a des fuites, resserrer les raccords de tuyaux.
7. Continuer à serrer et à revérifier jusqu'à ce qu'il n'y ait plus de fuite.

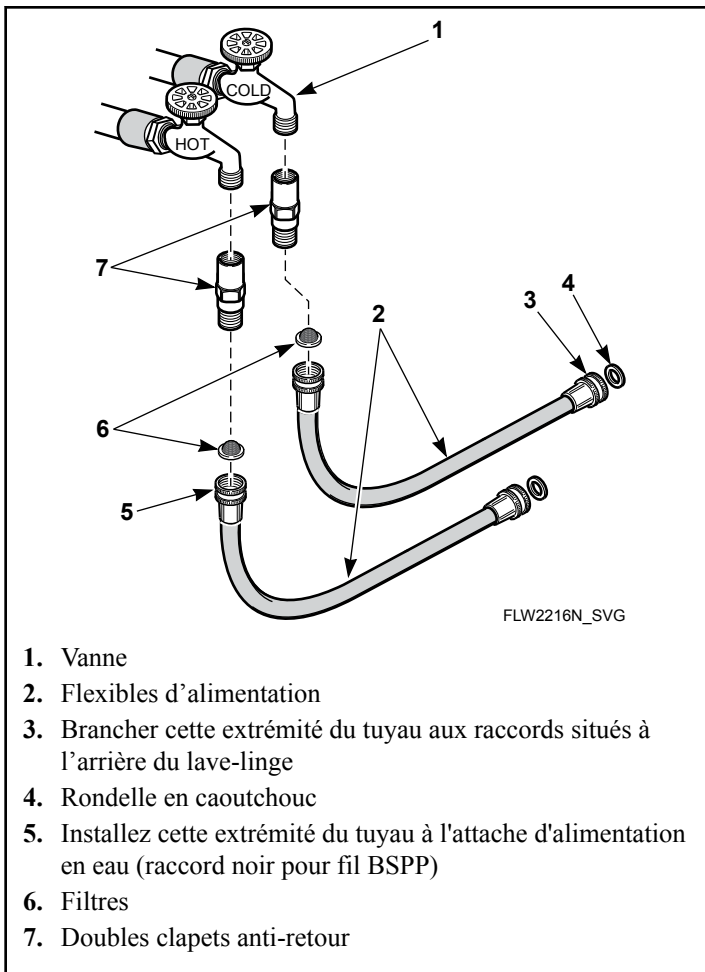

Figure 30

Branchement de l'eau réutilisée



AVERTISSEMENT

Débrancher l'alimentation électrique de la machine. Lorsque l'interrupteur principal est éteint, les bornes d'arrivée de l'interrupteur principal de la machine sont toujours sous tension.

W900

1. Percez les écrans protecteurs de l'arrivée d'eau recyclée en utilisant un foret de 15 mm [0,59 po.] de diamètre. Voir *Figure 31* et *Figure 32*.

IMPORTANT : Ne pas percer les écrans de bout en bout. Le canal d'eau risquerait d'être obstrué.

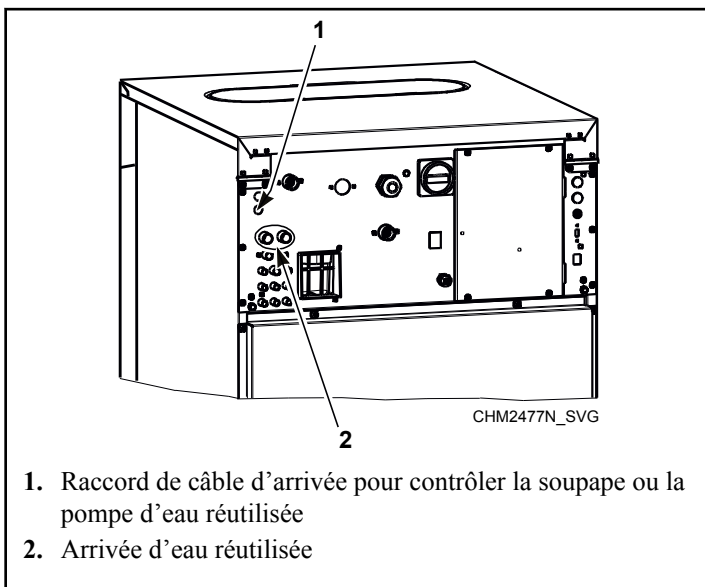

1. Raccord de câble d'arrivée pour contrôler la soupape ou la pompe d'eau réutilisée
2. Arrivée d'eau réutilisée

Figure 31

Modèles IY avec « G », « H », « J » ou « K » en 13ème position du numéro de modèle

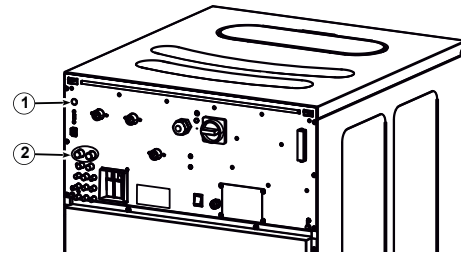

1. Raccord de câble d'arrivée pour contrôler la soupape ou la pompe d'eau réutilisée
2. Arrivée d'eau réutilisée

Figure 32

2. Brancher le dispositif de contrôle de votre soupape ou pompe d'eau réutilisée sur le conducteur de la soupape d'arrivée I5 ou I7 fournie par le fabricant. La fonction standard de cette soupape sera désactivée.

IMPORTANT : Le fabricant rejette toute responsabilité en cas de dysfonctionnement du lave-linge si une autre soupape que les soupapes I5 et I7 spécifiées est utilisée comme soupape d'eau recyclée.

3. Positionnez un passe-câble dans l'ouverture et tirez le câble à travers le passe-câble. Voir *Figure 31* ou *Figure 32*.
4. Raccorder la bobine de contrôle de l'arrivée d'eau récupérée (bobine non fournie avec la machine), tension de fonctionnement 208-240 V 50/60 Hz.
5. Fixer le câble de façon à ce qu'il ne puisse pas être débranché de la machine ou de la soupape d'arrivée.

Spécifications de réutilisation de l'eau

Plage de températures, °C [°F]	5 à 90 [41 à 194]
Raccordement, diamètre extérieur, mm [po]	19 [0,75]

Le tuyau flexible et le connecteur doivent résister aux produits chimiques utilisés pour le lavage. Il est également possible d'utiliser un tuyau flexible aux performances supérieures, comme un tuyau flexible EDPM en caoutchouc.

Le système de réutilisation de l'eau doit être équipé d'un filtre nettoyé soigneusement et à intervalles réguliers (selon la qualité de l'eau). Ce nettoyage empêche le prolongement des temps de remplissage et le dysfonctionnement des soupapes d'eau.

Traitement de l'eau réutilisée

L'eau réutilisée doit être filtrée avant d'entrer dans le réservoir d'eau réutilisée. Un filtre mécanique doit être installé pour filtrer les petites particules (peluches, boutons, papier, etc.) de 0,2 mm [0,0079 po] ou moins. Plus le filet est étroit, mieux c'est. Un filtre doit également être installé sur le côté pression de la pompe. Il est aussi possible d'installer un filtre chimique additionnel. Le fabricant recommande de prendre contact avec un spécialiste en systèmes de filtrage.

Propriétés du réservoir d'eau réutilisée

	AVERTISSEMENT
<p>Il est interdit de chauffer l'eau dans le réservoir de réutilisation. Cette action perturberait l'équilibre de température du lave-linge et renforcerait l'action des produits chimiques restants dans l'eau récupérée, ce qui entraînerait la corrosion de toute l'installation.</p>	
W901	

Le réservoir d'eau réutilisée doit satisfaire les critères suivants :

- Le réservoir doit être conçu selon les normes nationales en vigueur.
- La capacité du réservoir varie selon différents facteurs et doit être calculée par un ingénieur agréé. Voici ces facteurs :
 - Le nombre d'étapes de lavage par lave-linge pendant lesquelles l'eau sera réutilisée.
 - La quantité programmable d'eau qui sera réutilisée pendant une étape de lavage (pour trouver cette quantité, consulter le manuel de programmation).
 - Le nombre de lave-linges qui enverront de l'eau au réservoir d'eau réutilisée.
 - L'utilisation de l'eau récupérée par chaque lave-linge.

Le réservoir doit être équipé d'un déversoir donnant sur les égouts. L'eau des égouts ne doit pas pouvoir remonter dans le réservoir d'eau réutilisée.

Le réseau de conduites et de tuyaux flexibles, la pompe à chaleur et le réservoir d'eau réutilisée doivent résister à la corrosion, à l'eau et aux produits chimiques utilisés pour le lavage.

Le réservoir doit être équipé d'un système remplissant le réservoir d'eau propre jusqu'à un niveau de fonctionnement minimal obligatoire, au cas où le niveau d'eau passerait en dessous de celui-ci. Le lave-linge ne fonctionnera pas correctement si ce n'est pas le cas et qu'une quantité insuffisante ou nulle d'eau récupérée y est acheminée.

Une pompe doit acheminer l'eau récupérée du réservoir au lave-linge. Les caractéristiques requises pour cette pompe dépendent du nombre et du type de lave-linges raccordés au système de réutilisation d'eau. La pression maximale de la pompe est de 8 bar [116 psi].

Il est conseillé d'installer un capteur de niveau. Ce dernier doit être relié au microprocesseur par un contact sans potentiel. Voir *Figure 33*.

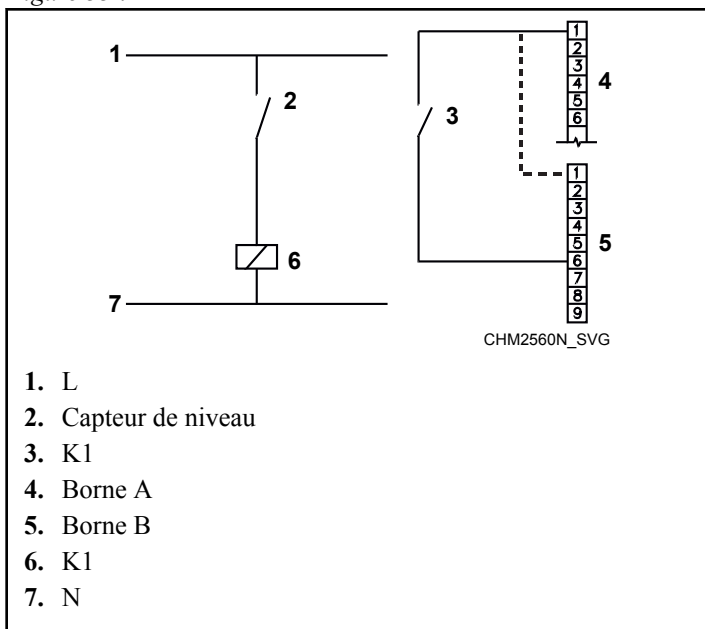



Figure 33

Le contact de relais K1 doit se fermer quand le niveau d'eau est trop bas. La borne B est placée sur le côté gauche, sur la partie inférieure du microprocesseur. La borne A est placée juste au-dessus de la borne B. Le microprocesseur est placé à l'intérieur du lave-linge. Si le paramètre « Check signal recycle » (Vérifier le signal du réservoir de recyclage) est réglé sur « Yes » (Oui) dans le menu de configuration, le compteur envoie un signal quand le niveau d'eau du réservoir d'eau réutilisée est trop bas.

Spécifications pour l'installation électrique

IMPORTANT : Les spécifications sont sujettes à des changements sans préavis. Se reporter aux spécifications électriques figurant sur la plaque signalétique.

REMARQUE : Les machines ne sont pas prévues pour être utilisées dans un réseau informatique.

	DANGER
<p>Un choc électrique entraînera des blessures graves, voire mortelles. Débrancher l'alimentation électrique et attendre dix (10) minutes avant de procéder à l'entretien.</p>	
W911	

**AVERTISSEMENT**

Des tensions dangereuses sont présentes à l'intérieur de la machine. Seul le personnel qualifié est autorisé à effectuer des opérations de réglage et de dépannage. Couper l'alimentation de la machine avant de déposer les couvercles ou les dispositifs de protection et de procéder à tout travail d'entretien.

W736

**AVERTISSEMENT**

Tension dangereuse. Peut provoquer des chocs, des brûlures ou la mort. Vérifier qu'un câble de terre provenant d'une source de mise à la terre testée est connecté à la cosse située à proximité du bloc d'alimentation de cette machine.

W360

IMPORTANT : Si la machine n'est pas équipée d'un interrupteur secteur, des dispositifs d'interruption d'alimentation doivent être intégrés à l'installation pour tous les dispositifs électriques raccordés à la machine, conformément à la norme EN 60204-1, paragraphe 5.3.

IMPORTANT : Vérifier que la tension d'alimentation se trouve toujours dans l'intervalle spécifié. Si l'installation électrique comporte de grandes distances, il peut être nécessaire d'utiliser des câbles plus gros pour réduire les pertes de tension.

Modèles en dehors de l'Amérique du Nord :

IMPORTANT : quand la machine est branchée à proximité d'un transformateur haute capacité (500 kVA ou plus, câblage de longueur inférieure à 10 m [32,81 pi]) ou en cas de basculement de condensateur, un amplificateur d'alimentation électrique doit être installé. Sinon, l'inverseur risque d'être endommagé. Contacter le distributeur pour plus d'informations.

Modèles en dehors de l'Amérique du Nord : pour la protection électrique, et si la réglementation locale l'exige, un dispositif à courant différentiel-résiduel (DDR) et un disjoncteur doivent être intégrés à l'installation électrique du bâtiment (tableau de contrôle de la blanchisserie). Voir *Figure 34*.

Les branchements électriques se trouvent à l'arrière de la machine. La machine doit être raccordée à l'alimentation électrique adéquate indiquée sur la plaque signalétique fixée à l'arrière de la machine, au moyen de conducteurs en cuivre uniquement.

**AVERTISSEMENT**

Mise à la terre : en cas de dysfonctionnement, de panne ou de fuite de courant, la mise à la terre réduit le risque de décharge électrique et sert de dispositif de protection en apportant un chemin de moindre résistance au courant électrique. L'installateur est donc tenu de s'assurer que le lave-linge est correctement mis à la terre au moment de l'installation, en respectant toutes les normes nationales et locales.

W902

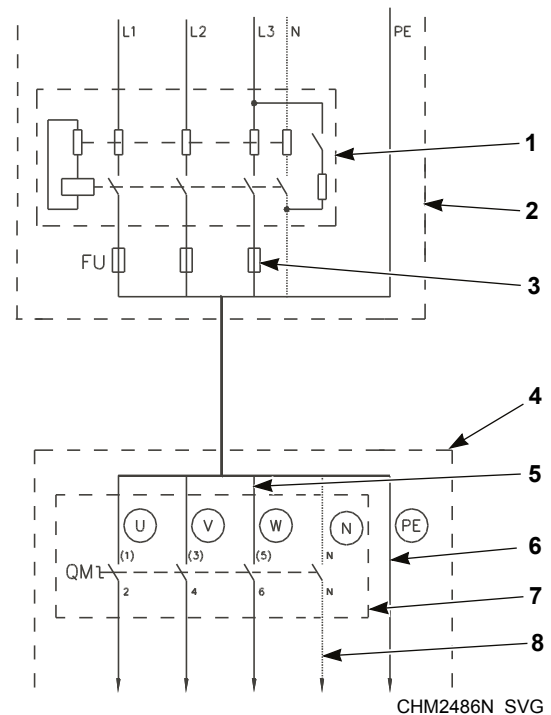

1. Disjoncteur (modèles hors Amérique du Nord)
2. Tableau de contrôle de la blanchisserie
3. Dispositif de protection d'alimentation
4. Lave-linge
5. Conducteurs de phase
6. Conducteurs de protection
7. Tableau de contrôle de la borne d'entrée de l'interrupteur secteur
8. Conducteur neutre

Figure 34

IMPORTANT : La garantie d'Alliance Laundry Systems ne couvre pas les composants qui tombent en panne à cause d'une tension d'entrée inadéquate.

Disjoncteur - Modèles hors Amérique du Nord

Dans certains pays, les DDR sont appelés disjoncteur de fuite de terre, disjoncteur différentiel ou interrupteur de fuite de courant.

Un DDR doit être installé quand les conditions locales le permettent. Il est impossible d'installer un DDR dans certains systèmes de mise à la terre du réseau électrique.

Le DDR doit satisfaire les critères suivants :

- Courant de déclenchement de 100 mA (en cas d'indisponibilité ou d'interdiction locale, utiliser un courant de déclenchement de 30 mA, de préférence de type sélectif avec un court délai)
- Type B (les composants à l'intérieur de la machine utilisent des tensions CC et nécessitent ce type de DDR aux performances supérieures)
- 2 machines maximum par DDR (en cas de courant 30 mA, 1 machine maximum)

Certains circuits de commande du lave-linge sont fournis avec un transformateur à part. Dans ce cas, le DDR ne peut pas détecter de dysfonctionnement dans ces circuits (mais le ou les fusibles du transformateur à part le pourront).

Dispositif de protection d'alimentation

Les dispositifs de protection d'alimentation servent à protéger la machine et les câbles contre les courts-circuits. Les fusibles (à fil incandescent) et les disjoncteurs (automatiques) peuvent servir de dispositif de protection d'alimentation.

La protection doit être « lente », ce qui correspond à la courbe D pour un disjoncteur.

Câble d'alimentation

Le câble d'alimentation n'est pas fourni avec la machine. Le câble d'alimentation doit avoir les caractéristiques suivantes:

- Conducteurs avec fils en cuivre (Pour des détails sur les tailles de câbles, voir *Caractéristiques électriques* ou *Spécifications électriques - modèles d'Amérique du Nord*)
- Conducteurs torsadés (câblage flexible) qui peuvent supporter les vibrations de la machine

Déterminer les dimensions AWG

Courant nominal de dispositif de protection d'alimentation		Section minimale de conducteur de phase, mm ² [AWG]	Section minimale de conducteur de protection, mm ² [AWG]
Disjoncteurs automatiques	Fusibles		
16 A (15 A)	10 A (10 A)	1,5 [15]	1,5 [15]
20 A (20 A)	16 A (15 A)	2,5 [13]	2,5 [13]
25 A (-)	20 A (20 A)	4 [11]	4 [11]
40 A (40 A)	32 A (30 A)	6 [9]	6 [9]
63A (-)	50 A (50 A)	10 [7]	10 [7]
80 A	63 A	16 [5]	16 [5]
100 A	80 A	25 [3]	16 [5]
125 A	100 A	35 [2]	25 [3]

Tableau 17

Pour connecter le câble d'alimentation, les étapes suivantes doivent être effectuées :

1. Insérer le câble à travers l'ouverture du panneau arrière. Assurez-vous qu'un réducteur de tension est utilisé afin que le câble d'alimentation ne puisse pas bouger.
2. Dégagez les extrémités du conducteur. Voir *Figure 35* . Le conducteur de protection doit être plus long afin de pouvoir être acheminé vers la machine sans tension.

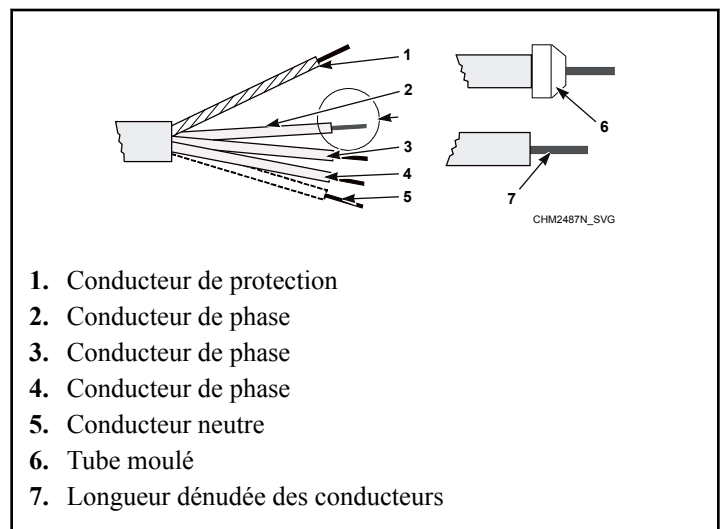

Figure 35

3. Avec les conducteurs torsadés, utilisez des tubes de terminaison de câble, avec un manchon isolé (6) pour les conducteurs

L1/U, (L2/V), (L3/W), (N). Assurez-vous qu'il n'y a pas de contact accidentel, étant donné que le câble d'alimentation est toujours sous tension même lorsque l'interrupteur principal est éteint.

4. Sertissez une terminaison à conducteur de protection pour une bonne fixation à la borne PE.
5. Connectez les conducteurs de câble d'alimentation aux bornes d'entrée (interrupteur principal [1]) marqué avec L1/U, (L2/V), (L3/W), (N), et le terminal marqué avec PE. Voir *Figure 36* ou *Figure 37*.
6. Prévoyez de faire un U avec le câble à proximité de la machine pour qu'il ne soit pas tendu. Cela évitera que de l'eau condensée goutte dans la machine. Voir *Figure 36* ou *Figure 37*.

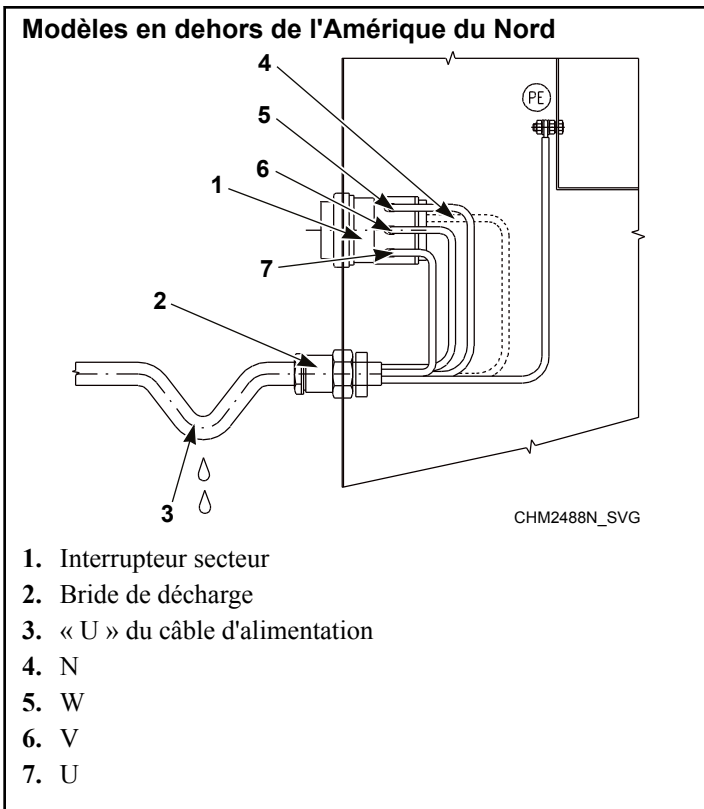

Figure 36

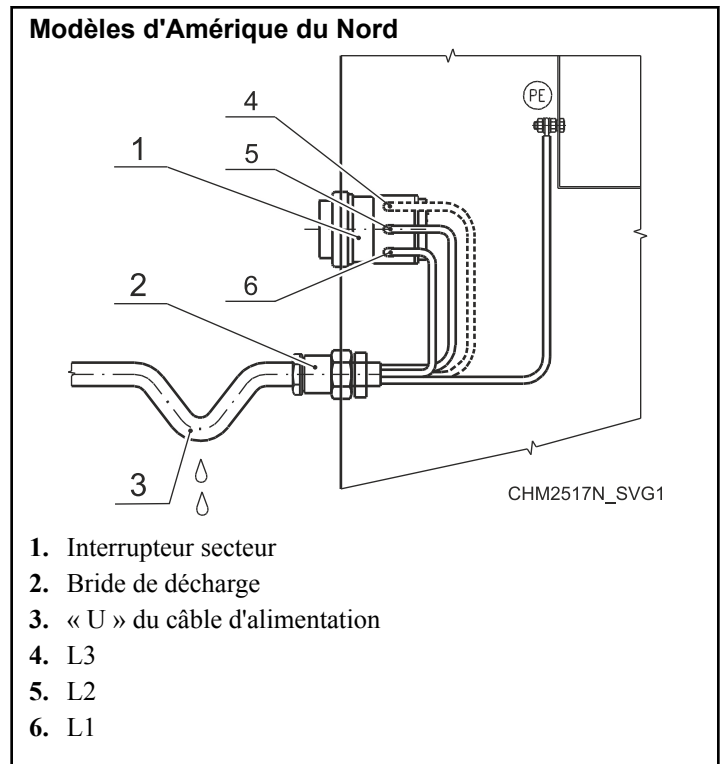

Figure 37

Raccordement de protection et de mise à la terre de la machine et liaison équipotentielle

Si d'autres lave-linges ou appareils possèdent des composants conducteurs exposés pouvant se toucher simultanément, s'assurer de créer une liaison équipotentielle entre tous ces appareils. La borne de protection externe dédiée à cet effet se situe sur le panneau arrière du cadre de la machine. La section minimale du conducteur de protection dépend de la section du câble d'alimentation (voir *Tableau 17*). Cependant, à des fins de protection, pour une section de câble d'alimentation de 4 mm² minimum, sélectionner une section de conducteur plus importante, comme 6 mm².

Conditionnement de l'alimentation

L'entraînement convient à la liaison directe à la puissance d'entrée dans le cadre de la tension assignée de l'entraînement. Certains états de puissance d'entrée pouvant endommager ou réduire la durée de vie du produit sont énumérés dans *État de puissance d'entrée*. Si l'une des conditions existe, installer l'un des dispositifs énumérés sous Actions correctives possibles.

IMPORTANT : Un seul dispositif par circuit de dérivation est exigé. Il doit être monté le plus près à la branche et être dimensionné pour pouvoir traiter tout le courant du circuit de dérivation.

Conditionnement de l'alimentation	Actions correctives possibles
Basse impédance de ligne (réactance de ligne inférieure à 1%)	<ul style="list-style-type: none"> • Installer l'inductance série • Transformateur d'isolation
Transformateur d'alimentation supérieur à 120 kVA	
La ligne est pourvue de condensateurs de compensation de puissance	<ul style="list-style-type: none"> • Installer l'inductance série • Transformateur d'isolation
La ligne a des interruptions fréquentes de puissance	
La ligne a des pointes de bruit intermittentes au-dessus de 6000 V (éclair)	
Le voltage de phase à terre dépasse 125% de la tension normale entre lignes	<ul style="list-style-type: none"> • Enlever le cavalier de terre MOV • Installez le transformateur d'isolation avec mise à la terre auxiliaire (si nécessaire)
Système de distribution non mis à la terre	
Configuration delta ouvert 240 V (stinger leg)*	<ul style="list-style-type: none"> • Installer l'inductance série
<p>* Pour les commandes appliquées sur un triangle ouvert avec une phase centrale reliée au neutre mise à la terre du système, la phase opposée à la phase centrale connectée au neutre ou à la terre est appelée « colonne », « colonne haute », « colonne rouge », etc. Cette colonne doit être identifiée dans tout le système par du ruban adhésif rouge ou orange, collé sur le fil à chaque point de connexion. La colonne doit être connectée à la phase B centrale sur la self.</p>	

Tableau 18

Exigences en matière de tension d'entrée

Pour les tensions au-dessus ou au-dessous des caractéristiques énumérées, contacter votre compagnie d'électricité ou un électricien local.

Si la machine est prévue pour un service à quatre fils, une colonne neutre doit être fournie par la compagnie d'électricité.

Si un schéma d'alimentation en triangle est utilisé sur un modèle à 4 fils, la colonne haute doit être raccordée à L3.

IMPORTANT : Des raccords incorrects endommageront l'équipement et annuleront la garantie.

	DANGER
<p>Une décharge électrique entraînera des blessures graves, voire mortelles. Débrancher l'alimentation électrique et patienter cinq (5) minutes avant toute intervention.</p>	
W810	

	DANGER
<p>Vitesse de rotation dangereuse. Peut causer de graves blessures pendant le contrôle du dispositif d'entraînement de l'onduleur c.a. à l'aide d'une unité de paramétrage, les fonctions de sécurité sont ignorées, ce qui permet ainsi au panier de tourner à des vitesses élevées avec la porte ouverte. Placer un grand panneau devant la machine pour avertir le personnel du danger imminent.</p>	
W361	

Disjoncteurs et déconnexions rapides

Les machines monophasées nécessitent un disjoncteur magnéto-thermique monophasé. Les machines triphasées nécessitent un disjoncteur magnéto-thermique triphasé à part pour empêcher l'endommagement du moteur en déconnectant toutes les pattes au cas où l'une devait être perdue accidentellement. Voir la section destinée aux caractéristiques de disjoncteur requises selon les modèles.

IMPORTANT : Toutes les déconnexions rapides doivent être conformes aux spécifications. Ne PAS utiliser de fusible à la place d'un disjoncteur.

Spécifications de raccordement

IMPORTANT : Le branchement doit être réalisé par un électricien qualifié à l'aide du diagramme de câblage fournit avec la machine, ou conformément aux normes européennes pour les équipements dotés de la marque CE.

Connecter la machine à un circuit de dérivation individuel sur lequel aucun éclairage ou autre équipement n'est branché. Protéger la connexion dans un conduit flexible étanche ou approuvé. Des conducteurs en cuivre de taille correcte doivent être installés selon le National Electric Code (NEC) ou autres codes applicables.

Utiliser des dimensions de fils indiquées dans le tableau des Spécifications techniques pour des distances jusqu'à 15 m [50 pieds]. Utiliser la dimension supérieure pour des distances comprises entre 15 et 30 m [50 et 100 pieds]. Utiliser des dimensions deux (2) fois plus larges pour des distances supérieures à 30 m [100 pieds].

Raccordements monophasés

Raccordement monophasé - Modèles Nord-Américains

Brancher les câbles du réseau électrique à la borne de raccordement électrique de la machine comme illustré.

Câble de réseau électrique	Borne de raccordement électrique de la machine
L1	L1
L2	L2
PE	PE (terre)

Tableau 19

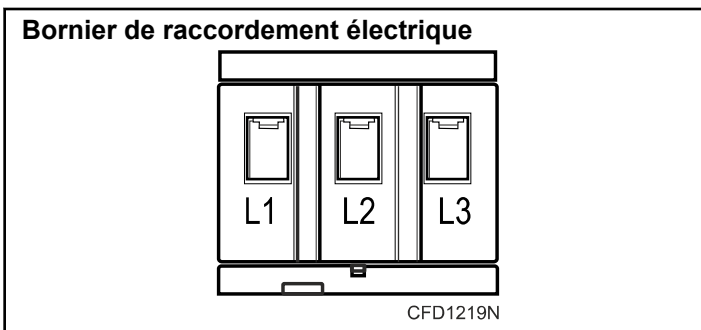

Figure 38

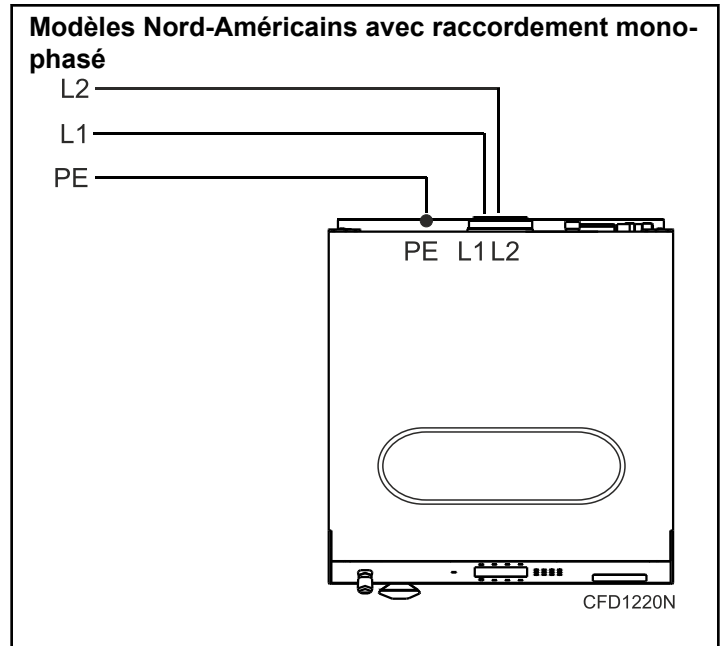

Figure 39

Branchement monophasé - modèles en dehors de l'Amérique du Nord

Brancher les câbles électriques sur les bornes de branchement de la machine, comme indiqué.

Câble de réseau électrique	Borne de raccordement électrique de la machine
U	U
Neutre	N
PE	PE (terre)

Tableau 20

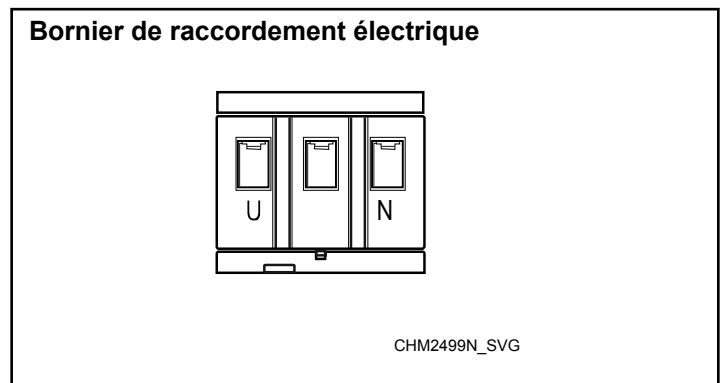

Figure 40

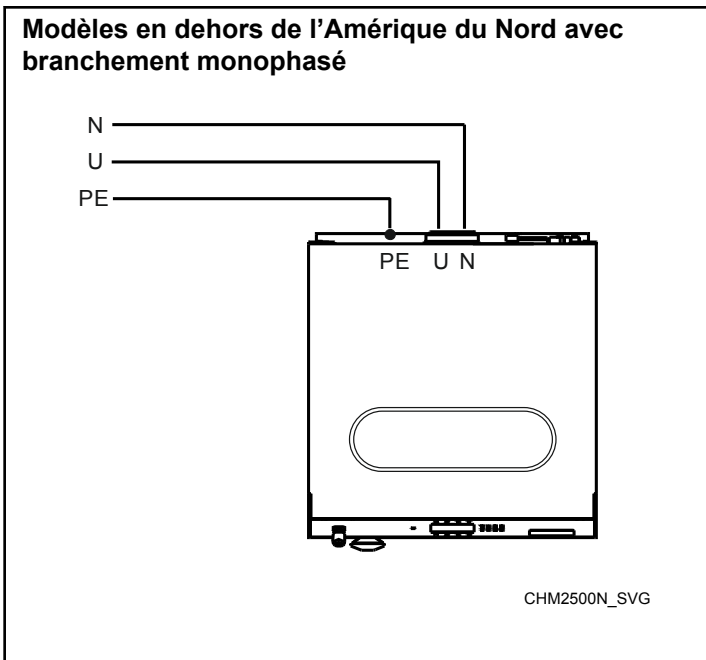

Figure 41

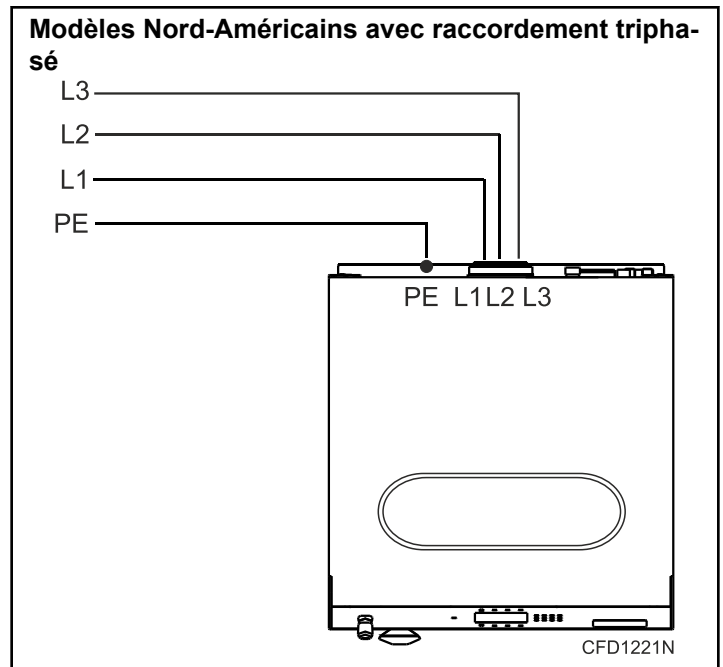

Figure 42

Connexions triphasées

Raccordement triphasé - Modèles Nord-Américains

Brancher les câbles du réseau électrique à la borne de raccordement électrique de la machine comme illustré.

Câble de réseau électrique	Borne de raccordement électrique de la machine
L1	L1
L2	L2
L3	L3
PE	PE (terre)

Tableau 21

Branchement triphasé - modèles en dehors de l'Amérique du Nord

Brancher les câbles du réseau électrique à la borne de raccordement électrique de la machine comme illustré.

Câble de réseau électrique	Borne de raccordement électrique de la machine
U	U
V	V
W	W
PE	PE (terre)

Tableau 22

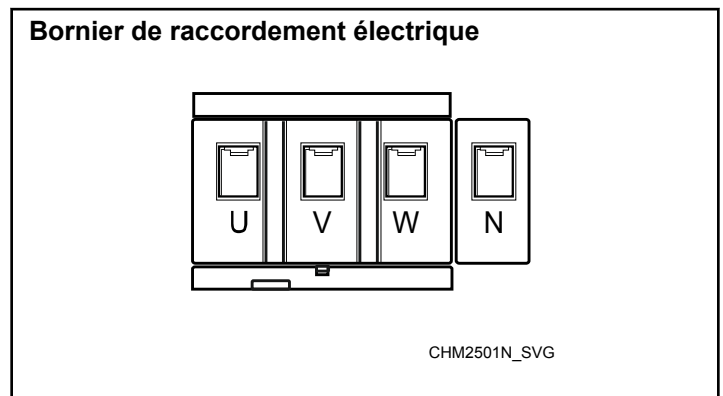

Figure 43

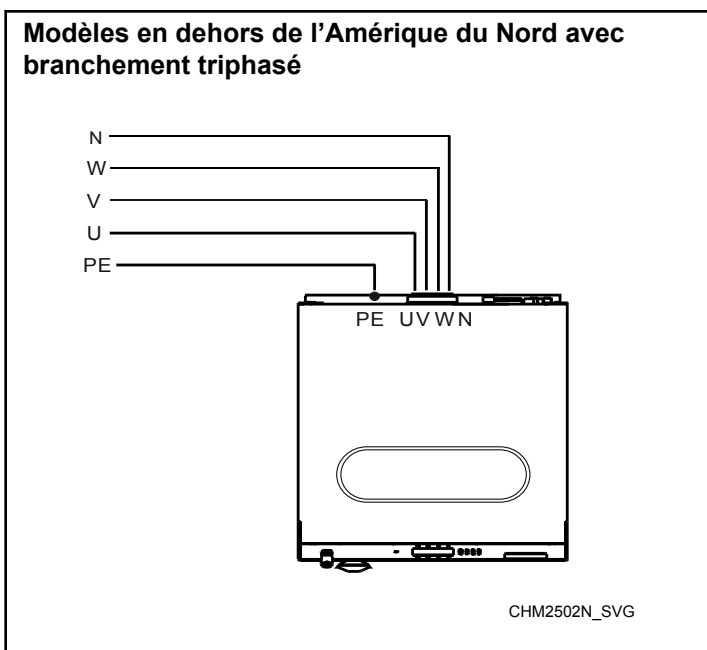

Figure 44

Si la fréquence requise à l'installation est différente du réglage par défaut, reporter le fil de tension sur la borne de fréquence appropriée au robinet de vidange.

Protection anti-surcharge thermique

Pour les modèles équipés d'un variateur, ce dernier protège le moteur d'entraînement contre les surcharges.

Additionneur de phase

Les machines peuvent être converties afin de fonctionner à une tension plus basse et/ou à 50 Hz. Consulter l'étiquette de conversion à côté de la plaque signalétique pour plus de détails.

IMPORTANT : Ne pas utiliser d'additionneur de phase sur une machine.

Réglages de tension électrique

Lorsque la machine est équipée d'un transformateur (de commande ou abaisseur de tension), il est réglé en usine sur la tension la plus haute de la plage. Si, à l'installation, la tension nominale d'alimentation est inférieure, il convient de sélectionner sur le transformateur la borne correspondant à la tension appropriée. Par exemple, si la plage de tension est 208-240 V, la borne raccordée au transformateur est celle du 240 V. Si la tension d'alimentation est de 208 V, reporter le fil de tension sur la borne 208 V.

Réglages de fréquence

Les machines sont conçues et fabriquées pour le 50/60 Hz. Consulter l'information de fréquence spécifique à votre machine sur sa plaque signalétique.

Veillez à ce que la fréquence soit toujours dans les limites prescrites.

Lorsque la machine est équipée d'une vidange par gravité (sans pompe), le robinet de vidange est réglé en usine sur le 60 Hz pour les modèles commercialisés en Amérique du Nord et sur le 50 Hz pour les modèles hors d'Amérique du Nord.

Spécifications électriques

6,5 kg Modèles / 14 lb. / 65 L

Tension (V)	Fréquence (Hz)	Phase	Câble	Standard			Chauffage électrique		
				Puissance totale (kW)	Chaude et Froide	Fusible (A)	Puissance totale (kW)	Courant à pleine charge (Chauffage électrique kW)	Fusible (A)
200-240	50/60	1	2 (L1, L2 ou L1, N)	0,85 0,6*	6,6	10	3,6	17,9 (3)	20
							3,1*		
200-240	50/60	3	3 (L1, L2, L3)	0,85 0,6*	6,6	10	5,2	24,9 (4,6)	32
							4,6*		
200-240	50/60	3	3 (L1, L2, L3)	0,85 0,6*	6,6	10	6,7	20 (6)	25
							6,0*		
380-415 + N	50/60	3	4 (L1, L2, L3, N)	0,85 0,6*	6,6	10	9,7	27,5 (9)	32
							9,0*		
380-415 + N	50/60	3	4 (L1, L2, L3, N)	0,85 0,6*	6,6	10	5,3	10 (4,6)	16
							4,8*		
							6,7		
380-415	50/60	3	3 (L1, L2, L3)	0,85 0,6*	2,4	10	6,3*	13,5 (6)	16
							6,7		
							9,7		
380-415	50/60	3	3 (L1, L2, L3)	0,85 0,6*	2,4	10	9,3*	18 (9)	20
							6,7		
							6,3*		
440-480	50/60	3	3 (L1, L2, L3)	0,85 0,6*	2,4	10	6,7	9,9 (6)	16
							6,3*		
							9,7		
440-480	50/60	3	3 (L1, L2, L3)	0,85 0,6*	2,4	10	9,3*	15,3 (9)	20
							6,7		
							6,3*		
440-480	50/60	3	3 (L1, L2, L3)	0,85 0,6*	2,4	10	7,7	11,6 (7)	16
							7,3*		
							9,7		
440-480	50/60	3	3 (L1, L2, L3)	0,85 0,6*	2,4	10	9,3*	13,8 (9)	16
							9,7		

Tableau 23 suite...

Tension (V)	Fréquence (Hz)	Phase	Câble	Standard			Chauffage électrique		
				Puissance totale (kW)	Chaude et Froide	Fusible (A)	Puissance totale (kW)	Courant à pleine charge (Chauffage électrique kW)	Fusible (A)
*Modèles IY EVOLIS Modèles avec « G », « H », « J » ou « K » en 13ème position du numéro de modèle									

Tableau 23

7,5 kg Modèles / 20 lb. / 75 L

Tension (V)	Fréquence (Hz)	Phase	Câble	Standard			Chauffage électrique				
				Puissance totale (kW)	Chaude et Froide	Fusible (A)	Puissance totale (kW)	Courant à pleine charge (Chauffage électrique kW)	Fusible (A)		
200-240	50/60	1	2 (L1, L2 ou L1, N)	0,85 0,7*	6,7	10	3,6 3,3*	18 (3)	20		
							5,2 4,7*			25,1 (4,6)	32
200-240	50/60	3	3 (L1, L2, L3)	0,85 0,7*	6,7	10	6,7 6,2*	20,2 (6)	25		
							9,7 9,2*			27,9 (9)	32
380-415 + N	50/60	3	4 (L1, L2, L3, N)	0,85 0,7*	6,7	10	5,3 5,0*	10 (4,6)	16		
							6,7 6,5*			13,7 (6)	16
							9,7 9,5*			18,2 (9)	20
380-415	50/60	3	3 (L1, L2, L3)	0,85 0,7*	2,5	10	6,7 6,5*	10 (6)	16		
							9,7 9,5*			15,4 (9)	20
440-480	50/60	3	3 (L1, L2, L3)	0,85 0,7*	2,5	10	7,7 7,5*	11,7 (7)	16		
							9,7 9,5*			13,9 (9)	16

*Modèles IY EVOLIS Modèles avec « G », « H », « J » ou « K » en 13ème position du numéro de modèle

Tableau 24

10,5 kg Modèles / 25 lb. / 105 L

Tension (V)	Fréquence (Hz)	Phase	Câble	Standard			Chauffage électrique		
				Puissance totale (kW)	Chaude et Froide	Fusible (A)	Puissance totale (kW)	Courant à pleine charge (Chauffage électrique kW)	Fusible (A)
200-240	50/60	1	2 (L1, L2 ou L1, N)	1,2 0,9*	9,8	16	3,8	18,5 (3)	25
							3,4*		
							5,4	25,5 (4,6)	32
							5,0*		
200-240	50/60	3	3 (L1, L2, L3)	1,2 0,9*	9,8	16	6,8	20,5 (6)	25
							6,4*		
							9,8		
							9,4*	28,1 (9)	32
							12,8	35,6 (12)	40
							12,4*		
380-415 + N	50/60	3	4 (L1, L2, L3, N)	1,2 0,9*	9,8	16	6,8	14,1 (6)	16
							6,5*		
							9,8		
							9,5*	18,5 (9)	20
							12,8	22,8 (12)	25
							12,5*		
380-415	50/60	3	3 (L1, L2, L3)	1,2 0,9*	3,2	10	6,8	10,1 (6)	16
							6,5*		
							9,8		
							9,5*	15,5 (9)	16
							12,8	19,9 (12)	25
							12,5*		

Tableau 25 suite...

Tension (V)	Fréquence (Hz)	Phase	Câble	Standard			Chauffage électrique		
				Puissance totale (kW)	Chaude et Froide	Fusible (A)	Puissance totale (kW)	Courant à pleine charge (Chauffage électrique kW)	Fusible (A)
440-480	50/60	3	3 (L1, L2, L3)	1,2 0,9*	3,2	10	7,8 7,5*	12,8 (7)	16
							9,8 9,5*	14 (9)	16
							12,8 12,5*	18,2 (12)	25
*Modèles IY EVOLIS Modèles avec « G », « H », « J » ou « K » en 13ème position du numéro de modèle									

Tableau 25

13,5 kg Modèles / 30 lb. / 135 L

Tension (V)	Fréquence (Hz)	Phase	Câble	Standard			Chauffage électrique				
				Puissance totale (kW)	Chaude et Froide	Fusible (A)	Puissance totale (kW)	Courant à pleine charge (Chauffage électrique kW)	Fusible (A)		
200-240	50/60	1	2 (L1, L2 ou L1, N)	1,6 1,2*	10,1	16	4,1 4,0*	19 (3)	25		
							5,7 5,5*			27 (4,6)	32
200-240	50/60	3	3 (L1, L2, L3)	1,6 1,2*	10,1	16	7,1 7,0*	22 (6)	25		
							10,1 10,0*			29,6 (9)	32
							13,1 12,5*			37,2 (12)	40
							14,9 14,3*			41,7 (13,8)	50
380-415 + N	50/60	3	4 (L1, L2, L3, N)	1,6 1,2*	10,1	16	7,1 7,0*	13 (6)	16		
							10,1 10,0*			18 (9)	20
							13,1 13,0*			22,6 (12)	25
							14,9 14,8*			27 (13,8)	32

Tableau 26 suite...

Tension (V)	Fréquence (Hz)	Phase	Câble	Standard			Chauffage électrique		
				Puissance totale (kW)	Chaude et Froide	Fusible (A)	Puissance totale (kW)	Courant à pleine charge (Chauffage électrique kW)	Fusible (A)
380-415	50/60	3	3 (L1, L2, L3)	1,6 1,2*	3,6	10	7,1 7,0*	11,6 (6)	16
							10,1 10,0*	16 (9)	20
							13,1 13,0*	19,9 (12)	20
							14,9 14,8*	22,5 (13,8)	32
440-480	50/60	3	3 (L1, L2, L3)	1,6 1,2*	3,6	10	8,1 8,0*	13,2 (7)	16
							10,1 10,0*	14,8 (9)	16
							13,1 13,0*	18,7 (12)	25

*Modèles IY EVOLIS Modèles avec « G », « H », « J » ou « K » en 13ème position du numéro de modèle

Tableau 26

18 kg Modèles / 40 lb. / 180 L

Tension (V)	Fréquence (Hz)	Phase	Câble	Standard			Chauffage électrique		
				Puissance totale (kW)	Chaud et Froide	Fusible (A)	Puissance totale (kW)	Courant à pleine charge (Chauffage électrique kW)	Fusible (A)
200-240	50/60	1	2 (L1, L2 ou L1, N)	2,3 1,7*	14,2	20	Sans objet	Sans ob- jet	Sans ob- jet
200-240	50/60	3	3 (L1, L2, L3)	2,3 1,7*	14,2	20	13,5	37,9 (12)	40
							19,5 19,0*	53,3 (18)	63
380-415 + N	50/60	3	4 (L1, L2, L3, N)	2,3 1,7*	14,2	20	13,5	23,1 (12)	25
							19,5	31,9 (18)	32
380-415	50/60	3	3 (L1, L2, L3)	2,3 1,7*	5,2	10	13,5	20,9 (12)	25
							19,5	30,5 (18)	32
440-480	50/60	3	3 (L1, L2, L3)	2,3 1,7*	5,2	10	13,5	19,7 (12)	25
							19,5	27,2 (18)	32

*Modèles IY EVOLIS Modèles avec « G », « H », « J » ou « K » en 13ème position du numéro de modèle

Tableau 27

24 kg Modèles / 55 lb. / 240 L

Tension (V)	Fréquence (Hz)	Phase	Câble	Standard			Chauffage électrique		
				Puissance totale (kW)	Chaude et Froide	Fusible (A)	Puissance totale (kW)	Courant à pleine charge (Chauffage électrique kW)	Fusible (A)
200-240	50/60	1	2 (L1, L2 ou L1, N)	3,1 2,0*	15	20	Sans objet	Sans objet	Sans objet
200-240	50/60	3	3 (L1, L2, L3)	3,1 2,0*	15	20	20 19,5*	54,3 (18)	63
380-415 + N	50/60	3	4 (L1, L2, L3, N)	3,1 2,0*	15	20	20	31,9 (18)	32
380-415	50/60	3	3 (L1, L2, L3)	3,1 2,0*	7,1	10	20	31,5 (18)	32
440-480	50/60	3	3 (L1, L2, L3)	3,1 2,0*	7,1	10	20	28,2 (18)	32

*Modèles IY EVOLIS Modèles avec « G », « H », « J » ou « K » en 13ème position du numéro de modèle

Tableau 28

28 kg Modèles / 70 lb. / 280 L

Tension (V)	Fréquence (Hz)	Phase	Câble	Standard			Chauffage électrique		
				Puissance totale (kW)	Chaude et Froide	Fusible (A)	Puissance totale (kW)	Courant à pleine charge (Chauffage électrique kW)	Fusible (A)
200-240	50/60	1	2 (L1, L2 ou L1, N)	3,1 2,0*	16	20	Sans objet	Sans objet	Sans objet
200-240	50/60	3	3 (L1, L2, L3)	3,1 2,0*	16	20	23,9 23,0*	64 (21,9)	80
380-415 + N	50/60	3	4 (L1, L2, L3, N)	3,1 2,0*	16	20	23,9 24,0*	40,5 (21,9)	50
380-415	50/60	3	3 (L1, L2, L3)	3,1 2,0*	7,2	10	23,9 24,0*	37 (21,9)	40
440-480	50/60	3	3 (L1, L2, L3)	3,1 2,0*	7,2	10	23,9 24,0*	34 (21,9)	40

*Modèles IY EVOLIS Modèles avec « G », « H », « J » ou « K » en 13ème position du numéro de modèle

Tableau 29

Spécifications électriques - modèles d'Amérique du Nord**7,5 kg Modèles / 20 lb. / 75 L**

Code	Tension (V)	Fréquence (Hz)	Phase	Câble	Chaude et Froide	Disjoncteur CSA (A)	AWG (mm ²)
X	200-240	60	1/3	2 (L1, L2 ou L1, N)	6,7	10	14 (2,5)
N	440-480	60	3	3 (L1, L2, L3)	2,5	10	14 (2,5)

Tableau 30

10,5 kg Modèles / 25 lb. / 105 L

Code	Tension (V)	Fréquence (Hz)	Phase	Câble	Chaude et Froide	Disjoncteur CSA (A)	AWG (mm ²)
X	200-240	60	1/3	2 (L1, L2 ou L1, N)	9,8	15	14 (2,5)
N	440-480	60	3	3 (L1, L2, L3)	3,2	10	14 (2,5)

Tableau 31

13,5 kg Modèles / 30 lb. / 135 L

Code	Tension (V)	Fréquence (Hz)	Phase	Câble	Chaude et Froide	Disjoncteur CSA (A)	AWG (mm ²)
X	200-240	60	1/3	2 (L1, L2 ou L1, N)	10,1	15	14 (2,5)
N	440-480	60	3	3 (L1, L2, L3)	3,6	10	14 (2,5)

Tableau 32

18 kg Modèles / 40 lb. / 180 L

Code	Tension (V)	Fréquence (Hz)	Phase	Câble	Chaude et Froide	Disjoncteur CSA (A)	AWG (mm ²)
X	200-240	60	1/3	2 (L1, L2 ou L1, N)	14,2	20	12 (4)
N	440-480	60	3	3 (L1, L2, L3)	5,2	10	14 (2,5)

Tableau 33

24 kg Modèles / 55 lb. / 240 L

Code	Tension (V)	Fréquence (Hz)	Phase	Câble	Chaude et Froide	Disjoncteur CSA (A)	AWG (mm ²)
X	200-240	60	1/3	2 (L1, L2 ou L1, N)	15	20	12 (4)
N, 7	440-480	60	3	3 (L1, L2, L3)	7,2	15	14 (2,5)

Tableau 34

28 kg Modèles / 70 lb. / 280 L

Code	Tension (V)	Fréquence (Hz)	Phase	Câble	Chaude et Froide	Disjoncteur CSA (A)	AWG (mm ²)
X	200-240	60	1/3	2 (L1, L2 ou L1, N)	16	20	12 (4)
N, 7	440-480	60	3	3 (L1, L2, L3)	7,2	15	14 (2,5)

Tableau 35

Spécifications pour la vapeur (option de chauffage à vapeur uniquement)

	AVERTISSEMENT
<p>Surfaces brûlantes. Peut causer de graves brûlures. Arrêter la vapeur et laisser refroidir les canalisations de vapeur, les raccords et les composants avant de les toucher.</p>	
W505	

Pour les machines équipées en option de vapeur chaude, installez les tuyaux conformément aux pratiques professionnelles agréées en matière de vapeur. Les exigences en matière de vapeur sont indiquées dans *Tableau 36*.

Caractéristique	Exigences
Taille du raccord d'arrivée de vapeur, pouces BSP	1/2

Tableau 36

IMPORTANT : Il est obligatoire d'insérer un filtre d'une perméabilité maximale de 300 µm [0,0118 po] à l'avant de la soupape à vapeur. Les particules plus grosses que 300 µm [0,0118 po] peuvent endommager la soupape à vapeur et provoquer des fuites.

IMPORTANT : Ne pas installer le filtre à vapeur fourni par le client peut annuler la garantie.

Utiliser uniquement un tuyau flexible de pression d'arrivée de vapeur adapté à la soupape à vapeur, avec un joint pensé pour les pressions de travail utilisées.

Installation de soupape à vapeur

1. Retirer le couvercle arrière.
2. Poser le support avec la soupape à vapeur et le filtre sur la partie arrière de la machine.

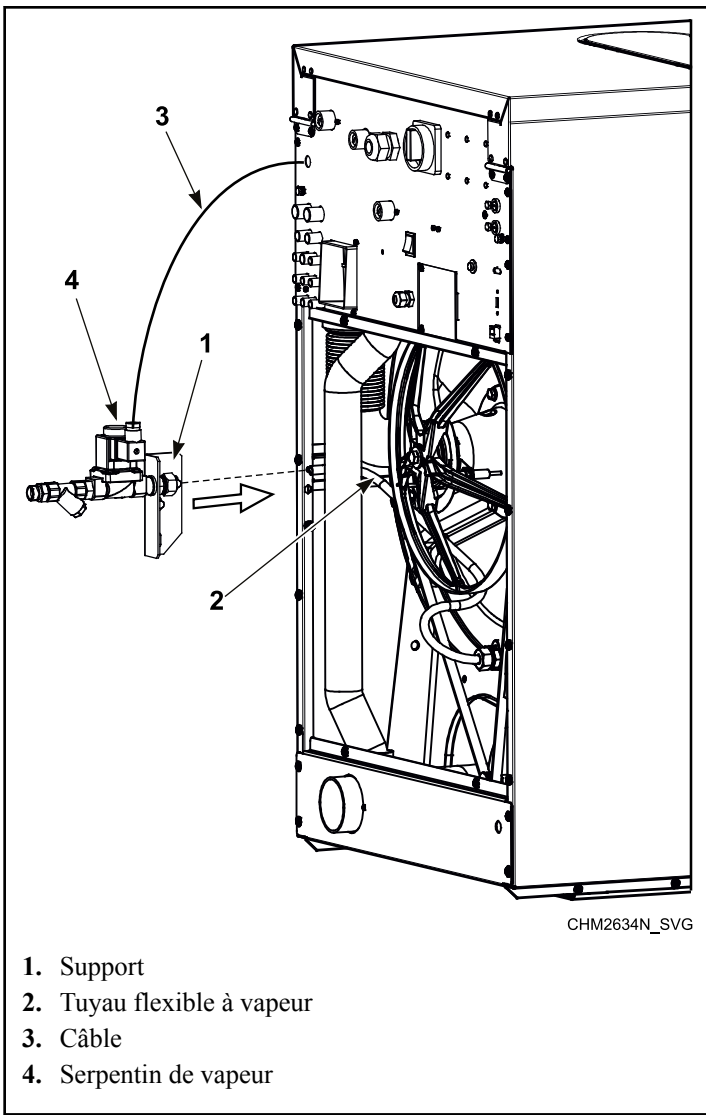

Figure 45

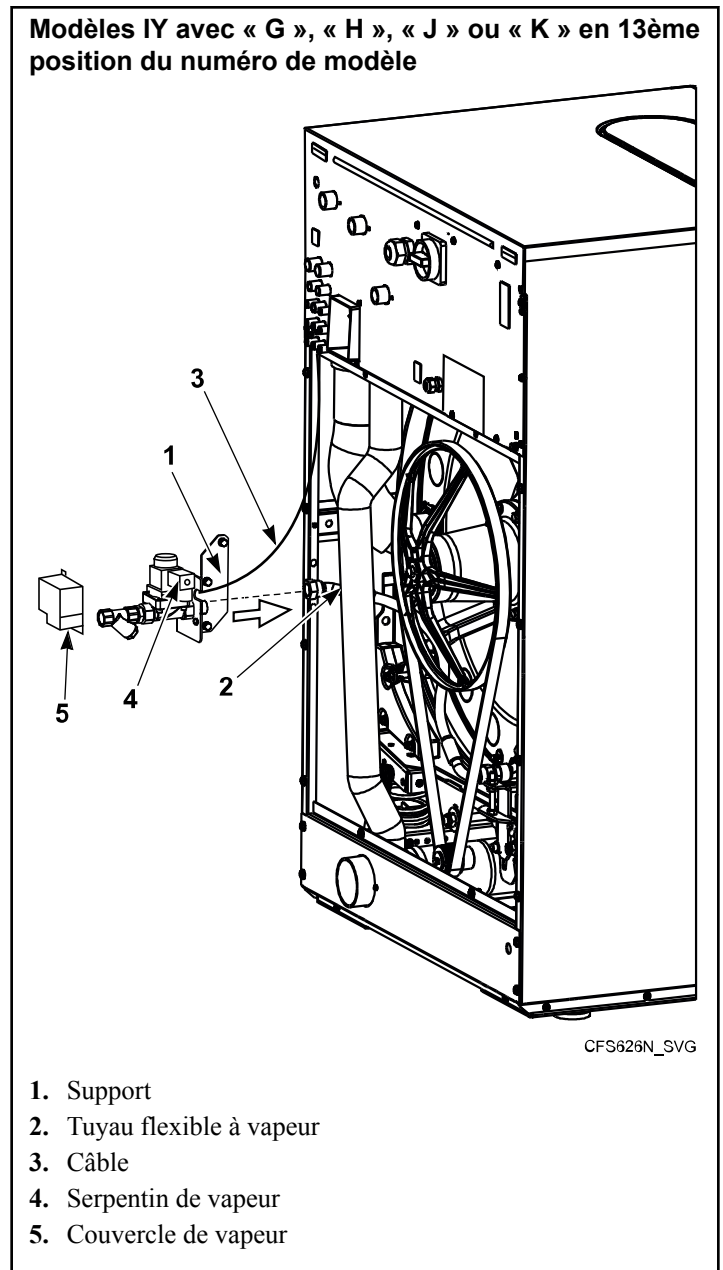



Figure 46

3. Raccorder le tuyau flexible à vapeur à la soupape à vapeur.
4. Brancher le câble sur le serpentin de vapeur.
5. Remettre en place le couvercle arrière.

Distribution de produit

	AVERTISSEMENT
<p>Produits chimiques dangereux. Peuvent endommager les yeux et la peau. Porter une protection des yeux et des mains lors de la manipulation de produits chimiques ; éviter le contact direct avec les produits chimiques purs. Lire les instructions du fabricant relatives aux contacts accidentels avant de manipuler les produits chimiques. S'assurer qu'un dispositif de rinçage des yeux et une douche d'urgence se trouvent à proximité. Vérifier régulièrement qu'il n'y a pas de fuite de produit chimique.</p>	
W363	

Distribution de produit	
Nombre de connexions pour la distribution de fluides externe	8
Diamètre du raccord de distribution de liquide, mm [po]	8 [5/16]
Nombre de raccords d'alimentation en lessive liquide diluée	3
Taille de raccord d'alimentation en lessive liquide diluée, mm [po]	12 [1/2]

Tableau 37

IMPORTANT : Toujours utiliser des pompes à lessive liquide dont le débit permet d'obtenir la quantité désirée en moins de 30 secondes.

IMPORTANT : Commencer à pomper dès l'ouverture des soupapes d'eau. L'eau entrante dilue la lessive liquide et la transporte jusqu'au bassin.

Sécuriser l'emplacement des câbles et tuyaux flexibles pour empêcher qu'ils soient pincés, endommagés ou frottés. Avant de commencer à utiliser de la lessive liquide, vérifier auprès du fournisseur de lessive liquide si cette dernière est sûre et ne réagit pas aux matériaux PP et PVC pour éviter d'endommager la machine.

IMPORTANT : Le non respect de ces instructions peut endommager la machine et annuler la garantie.

Branchement des fournitures liquides externes

- Face à l'arrière de la machine, localiser les huit (8) raccords de tuyaux flexibles d'alimentation de 8 mm [5/16 pouce] situés sur le côté gauche du tableau de soupape. Voir *Figure 47*.

REMARQUE : Le réglage recommandé du débit de la pompe est 60 à 100 litres par heure.

Panneau de valve – Vue arrière

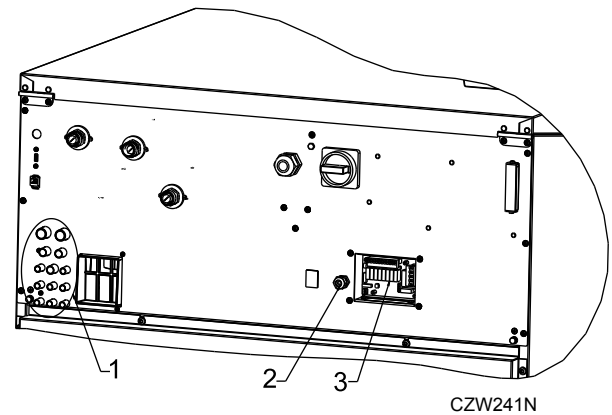

- Raccords de tuyaux flexibles d'alimentation externe
- Passe-câble
- Bornier de signal de contrôle

Figure 47

- Percer les huit (8) trous en plastique sur le tableau de soupapes pour les tuyaux flexibles d'alimentation externe comme demandé.

REMARQUE : Le panneau de soupapes près des raccords de tuyaux flexibles d'alimentation externe comporte trois (3) raccords de 12 mm (0,5 po) utilisés uniquement pour l'arrivée de la lessive diluée. Pour les utiliser, percer un trou de 11,5 mm (7/16 pouce) dans les raccords qui seront utilisés uniquement.

- Retirer les débris de plastique.
- Brancher les tuyaux flexibles externes sur les ports à chacun des trous percés.
- Fixer avec les brides de serrage appropriées.

	AVERTISSEMENT
<p>Vérifier que les raccords des tuyaux sont étanches (vérifier les colliers de serrage). Toute fuite de produits chimiques peut causer des blessures corporelles graves ainsi que des dommages importants au lave-linge. Si un des raccords est ouvert, fermer l'ouverture et la sécuriser de façon appropriée.</p>	
W909	

REMARQUE : Ne pas essayer de faire des branchements électriques de pompe d'injection de produits chimiques sur des raccords autres que ceux fournis spécifiquement à ces fins en usine.

Raccordement électrique du système d'alimentation en lessive liquide externe

REMARQUE : Repérer la connexion sur le schéma de câblage.

La pompe électrique externe à lessive liquide doit être reliée à une alimentation externe. Seuls des techniciens autorisés et dûment qualifiés peuvent se charger des branchements électriques de la machine, en suivant les normes locales en vigueur.

Le branchement électrique des signaux de commande (si utilisé) est situé à l'arrière du panneau. Voir *Figure 47*. Dans la boîte de jonction, il y a une étiquette pour la connexion électrique.

Le courant maximum des circuits de commande de la pompe doit être limité à 100 mA. Faire passer le câble de connexion des commandes de la pompe à travers le passe-câble en plastique. Une fois les conducteurs raccordés aux positions respectives du connecteur sur la carte d'extension du distributeur de lessive liquide, fixer le câble en serrant le passe-câble pour empêcher les déconnexions et fermer la boîte en rabattant le couvercle. Pour plus de détails sur la programmation du distributeur central de lessive liquide, consulter le manuel de programmation.

Contrôle attente externe

REMARQUE : Repérer la connexion sur le schéma de câblage.

Cette fonction peut être activée par un contact extérieur, qui est connecté entre les broches ↑ et ↓. Voir *Figure 47*. Une telle connexion est possible seulement si les machines ont été commandées avec l'option « Retard de chauffage / Attente de la lessive ».

Système d'injection de produits chimiques



AVERTISSEMENT

Porter une protection des yeux et des mains lors de la manipulation de produits chimiques ; éviter le contact direct avec les produits chimiques purs. Lire les instructions du fabricant relatives aux contacts accidentels avant de manipuler les produits chimiques. S'assurer qu'un dispositif de rinçage des yeux et une douche d'urgence se trouvent à proximité. Vérifier régulièrement qu'il n'y a pas de fuite de produit chimique.

C365

Des gouttes de produit chimique non dilué peuvent endommager la laveuse essoreuse. Par conséquent, toutes les pompes de distribution de produits chimiques doivent être montées sous le point d'injection de la laveuse essoreuse. Tous les tubes de distribution doivent également passer sous le point d'injection. Les cercles n'empêchent pas les gouttes si ces instructions ne sont pas suivies. Tout manquement à suivre les instructions peut endommager la machine et annuler la garantie. *Figure 48* illustre un système typique d'alimentation par injection de produits chimiques.

Système d'injection de produits chimiques

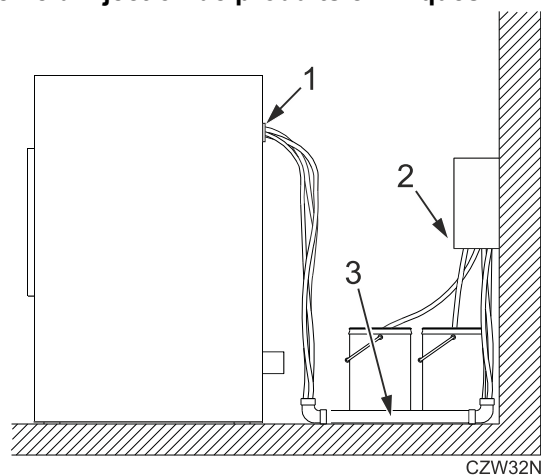

1. Point d'injection
2. Orifice de sortie de la pompe de distribution de produits chimiques
3. Tuyau en PVC

Figure 48

Raccordement électrique du système d'alimentation en lessive liquide externe

REMARQUE : Repérer la connexion sur le schéma de câblage.

La pompe électrique externe à lessive liquide doit être reliée à une alimentation externe. Seuls des techniciens autorisés et dûment qualifiés peuvent se charger des branchements électriques de la machine, en suivant les normes locales en vigueur.

Le branchement électrique des signaux de commande (si utilisé) est situé à l'arrière du panneau. Voir *Figure 47*. Dans la boîte de jonction, il y a une étiquette pour la connexion électrique.

Le courant maximum des circuits de commande de la pompe doit être limité à 100 mA. Faire passer le câble de connexion des commandes de la pompe à travers le passe-câble en plastique. Une fois les conducteurs raccordés aux positions respectives du connecteur sur la carte d'extension du distributeur de lessive liquide, fixer le câble en serrant le passe-câble pour empêcher les déconnexions et fermer la boîte en rabattant le couvercle. Pour plus de détails sur la programmation du distributeur central de lessive liquide, consulter le manuel de programmation.

Fonctionnement

Mode d'emploi

1. Activer l'alimentation électrique (disjoncteur).
2. Tirer sur la poignée pour ouvrir la porte.

3.  **ATTENTION**

Pour éviter toute défaillance prématurée du roulement, n'utilisez pas cette machine quand le panier est vide.

Charger à pleine capacité si possible. NE PAS SURCHARGER. Se reporter à la *Figure 49*.

REMARQUE : Un chargement insuffisant peut entraîner un déséquilibre susceptible d'affecter la durée de vie de la machine.

REMARQUE : Différents tissus ont des densités différentes. Les charges doivent être ajustées en conséquence pour correspondre aux caractéristiques de charge de la machine. La charge de lavage optimale est déterminée par le taux de chargement (kg/lb linge : l/gal volume du tambour). Le taux de chargement approprié est déterminé par le type de linge et d'autres facteurs. Les textiles en coton nécessitent normalement un taux de chargement de 1:10-1:13, ce qui représente un tambour plein. Les tissus synthétiques et mélangés requièrent généralement un taux de charge de 1:18-1:20, qui correspond à la moitié du tambour.

Pour les modèles IY avec « G », « H », « J » ou « K » en 13ème position du numéro de modèle

Voir *Tableau 38* pour connaître le remplissage recommandé pour les programmes de lavage serpillière (pour les machines à réservoir de filtrage optionnel pour serpillières).

Machine	Remplissage de tambour (%)	Nombres de serpillières plates (pc)
6,5 kg / 14 lb / 65 L	84	39
7,5 kg / 20 lb / 75 L	84	45
10,5 kg / 25 lb / 105 L	84	63

Tableau 38 suite...

Machine	Remplissage de tambour (%)	Nombres de serpillières plates (pc)
13,5 kg / 30 lb / 135 L	84	81
18 kg / 40 lb / 180 L	69,5	90
24 kg / 55 lb / 240 L	69.2	118
28 kg / 70 lb / 280 L	64.3	128

Tableau 38

REMARQUE : Le tableau est fourni à des fins d'orientation uniquement car il s'applique aux serpillières de 40 cm de long et de 0,140 g.

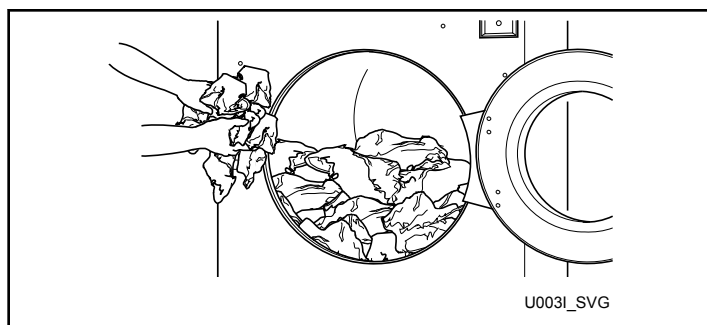

Figure 49

4. Fermer la porte en appliquant une pression modérée sur la poignée tout en tournant partiellement cette dernière vers la gauche.
5. **REMARQUE : Vérifiez que la porte est correctement fermée avant d'utiliser la machine à laver. Ne tournez pas complètement la poignée de porte ou le système de sécurité ne s'enclenchera pas. Le système de sécurité sert à protéger contre les manipulations brutales et les dommages sur le verrou de la porte pendant que la machine fonctionne.**
6. Choisir le programme de lavage correspondant le mieux au type de linge et à la température de lavage autorisée pour la charge de lavage.

	AVERTISSEMENT
<p>Afin de prévenir les blessures, éviter tout contact avec l'eau d'admission à des températures supérieures à 51° Celsius [125° Fahrenheit] ainsi qu'avec les surfaces chaudes.</p>	
W748	

	AVERTISSEMENT
<p>L'on ne peut pas extraire l'eau des articles à revêtement de caoutchouc. Pour éviter de causer un déséquilibre qui risquerait d'endommager la machine, éviter d'utiliser l'étape d'essorage lors du lavage d'articles à revêtement de caoutchouc. La garantie sera alors annulée.</p>	
W880	

- Ajouter des produits liquides dans le distributeur de produit et fermer le couvercle.

REMARQUE : Il est recommandé de n'utiliser que des détergents avec « adoucissant antimousse » aisément trouvables en magasin. Ne pas utiliser de détergent en gel. Le dosage de la lessive est généralement indiqué sur l'emballage. Un excès de détergent peut entraîner un lavage médiocre et la formation excessive de mousse ou un débordement risquant d'endommager la machine.

<p style="text-align: center;">CHM2462N_SVG</p>
<ol style="list-style-type: none"> Détergent pour pré-lavage Détergent pour lavage principal Détergent liquide pour lavage principal ou blanchisseur liquide, etc. Adoucissant liquide ou amidon liquide pour dernier rinçage

Figure 50

- Pour les modèles à pièces uniquement, le cas échéant, introduire la ou les pièces, ou la carte.
 - Si la machine est une unité à monnaie, ajouter les pièces de monnaie. À chaque ajout de pièce, le montant dû restant est calculé.
- Appuyer sur START (Démarrage) du clavier numérique.

- Le cycle de lavage peut être modifié pendant les 150 premières secondes. Le cycle de lavage actif à l'écoulement de ce délai est ensuite sélectionné définitivement.
- Un compte à rebours correspondant à la durée du cycle de lavage s'affiche à l'écran. À la fin du cycle, le verrou de porte se débloque, et l'écran affiche « UNLOAD » (Décharger).

	AVERTISSEMENT
<p>Si, après avoir débranché l'alimentation électrique, la porte de la machine est impossible à ouvrir et que la machine est dotée d'un circuit de déverrouillage automatique, attendre que le circuit déverrouille la porte. Avant d'ouvrir la porte, s'assurer que le tambour est tout à fait immobile et que toute l'eau a été évacuée.</p>	
W903	

Avant le lavage

- Triez le linge selon la température de lavage et les instructions du fabricant des tissus.
- Vérifiez qu'il n'y a pas d'objets inhabituels dans le linge comme des clous, des vis, des aiguilles, etc. afin de ne pas endommager la laveuse-essoreuse ou le linge.
- Retournez les manches des chemises, blouses et autres sens dessus dessous. Pour obtenir de meilleurs résultats de lavage, vous devez déplier les tissus et mélanger les pièces de tissu grandes et petites.

REMARQUE : Différents tissus ont des densités différentes. Les charges doivent être ajustées en conséquence pour correspondre aux caractéristiques de charge de la machine. La charge de lavage optimale est déterminée par le taux de chargement (kg/lb linge : l/gal volume du tambour). Le taux de chargement approprié est déterminé par le type de linge et d'autres facteurs. Les textiles en coton nécessitent normalement un taux de chargement de 1:10-1:13, ce qui représente un tambour plein. Les tissus synthétiques et mélangés requièrent généralement un taux de charge de 1:18-1:20, qui correspond à la moitié du tambour.

Coupage de courant

En cas de coupure de courant quand la machine est en attente et qu'aucun programme de lavage n'est actif, la machine reste en attente.

Modèles sans clavier numérique

En cas de coupure de courant pendant le lavage et si la porte reste fermée et verrouillée, le programme de lavage reprendra automatiquement à partir de l'étape à laquelle il a été interrompu une fois l'alimentation restaurée.

Fonctionnement

Pour les machines équipées d'un module de déverrouillage automatique de porte, voir la section *Module de déverrouillage de porte automatique*. Si, pendant la coupure de courant, le verrou de porte est débloqué et la porte reste fermée, le message « PRESS START / OPEN DOOR » (Appuyer sur START [Démarrage] / ouvrir la porte) apparaît une fois l'alimentation restaurée. Le programme de lavage est annulé si la porte est ouverte. En cas de pression sur le bouton START (Démarrage), le programme de lavage reprend à partir de l'étape à laquelle il a été interrompu.

Modèles avec clavier numérique

En cas de panne électrique durant le processus de lavage, le message « CONTINUE / STOP » apparaît dès que l'alimentation électrique est restaurée. Si vous appuyez sur le bouton STOP, le programme de lavage est annulé. Si vous appuyez sur le bouton START, le programme de lavage continuera à partir de l'étape à laquelle le programme a été interrompu.

Module de déverrouillage de porte automatique

Certaines machines sont équipées d'un module automatique qui déverrouille la porte en cas de coupure de courant.

Ce module n'affecte pas le fonctionnement de la machine en cas de coupure de courant de courte durée.

En cas de coupure de courant plus longue, le module déverrouille la porte. Il est alors possible d'ouvrir cette dernière pour sortir le linge de la machine.



AVERTISSEMENT

Le module du déverrouillage automatique du verrou de la porte ne doit pas être utilisé sur des machines équipées d'une pompe de vidange ou d'une soupape de vidange avec fonction inverse.

W910

Entretien

Entretien

	AVERTISSEMENT
<p>Utiliser les produits chimiques appropriés pour éviter les dépôts de calcaire sur les éléments chauffants et les autres pièces de la machine. Demander conseil à votre fournisseur de lessive. Le fabricant de la machine n'est pas responsable des dommages aux éléments chauffants et aux autres pièces de la machine provoqués par les dépôts de calcaire.</p>	
W904	

	AVERTISSEMENT
<p>Les rebords acérés peuvent blesser. Porter des lunettes de sécurité et des gants, utiliser les outils adéquats et fournir un éclairage lors de la manipulation de pièces en tôle.</p>	
W366R1	

IMPORTANT : Replacer tous les panneaux ayant été retirés afin de réaliser l'entretien ou la réparation de la machine. Ne pas faire fonctionner la machine si elle n'est pas équipée de protections ou si des pièces sont cassées ou manquantes. Ne pas neutraliser de dispositifs de sécurité.

REMARQUE : La mesure et le réglage du contacteur d'équilibrage doivent être effectués machine à vide.

Quotidien

IMPORTANT : Remettre en place tous les panneaux retirés pour réaliser les procédures de maintenance. Ne pas utiliser la machine si des carters sont manquants ou des composants sont cassés ou manquants. Ne pas contourner de dispositif de sécurité.

	AVERTISSEMENT
<p>Ne pas vaporiser la machine avec de l'eau. La machine peut faire un court-circuit et être gravement endommagée.</p>	
W782	

IMPORTANT : Vérifier chaque jour que le verrou de la porte fonctionne. Vérifier aussi que toutes les étiquettes d'instructions et de consignes de sécurité se trouvent sur la machine. Les étiquettes manquantes ou illisibles doivent être remplacées immédiatement.

Au début de la journée

1. Vérifiez l'interblocage de la porte avant de mettre la machine en marche :
 - a. Tentative de mise en marche de la machine avec la porte ouverte. La machine ne doit pas démarrer.
 - b. Fermer la porte sans la verrouiller et démarrer la machine. La machine ne doit pas démarrer.
 - c. Tentative d'ouverture de la porte alors que le cycle est en cours. La porte ne devrait pas s'ouvrir.

Si le verrouillage et l'interblocage de la porte ne fonctionnent pas correctement, débrancher la machine et appeler un technicien.

2. Vérifier que les raccords du tuyau du robinet d'alimentation situés à l'arrière de la lessiveuse-essoreuse, ne fuient pas.
3. Inspecter les raccords de tuyau flexible à vapeur pour vérifier l'absence de fuites (le cas échéant).
4. Sur les machines équipées d'un système d'alimentation en produits chimiques automatique, inspecter tous les tuyaux flexibles et raccords de tuyau flexible pour vérifier l'absence de fuites ou de signes de détérioration. Remplacer immédiatement le cas échéant. Les fuites de produits chimiques peuvent endommager les composants de la machine.

	AVERTISSEMENT
<p>Pour réduire les risques de décharge électrique et de blessure grave voire mortelle, débrancher la lessiveuse-essoreuse avant d'inspecter son câblage.</p>	

5. Vérifier que l'isolation de tous les câbles externes est intacte et que tous les raccords sont sécurisés. Si un fil est dénudé, appeler un technicien.
6. S'assurer que tous les panneaux et carters sont bien installés.

À la fin de la journée

1. Inspecter et nettoyer le panier et le joint d'étanchéité pour éliminer les résidus de détergent et corps étrangers.
2. Nettoyer le verre de la porte et l'espace entre le joint d'étanchéité et la porte avec un chiffon humide.
3. Nettoyer le couvercle du distributeur de produit et les alentours avec un détergent doux. Rincer le distributeur à l'eau propre.
4. Nettoyer les panneaux sur le haut, à l'avant et sur les côtés de la machine avec un agent nettoyant multiusage. Rincer à l'eau propre et sécher.

IMPORTANT : Utiliser uniquement de l'alcool isopropylique pour nettoyer les éléments graphiques. Ne jamais utiliser de nettoyants à base d'ammoniaque, de vinaigre ou d'acétone sur les éléments graphiques.

IMPORTANT : N'utilisez pas de détergents abrasifs.

REMARQUE : Décharger rapidement la machine après chaque cycle terminé afin que le linge ne reste pas humide. Laisser la porte ouverte à la fin de chaque cycle afin que l'humidité s'évapore.

5. Laisser la porte de chargement ouverte à chaque fin de journée pour permettre à l'humidité de s'évaporer.
6. Couper l'arrivée d'eau.

Nettoyer le filtre et le réservoir (Machine avec réservoir de filtrage pour serpilières)

Pour les modèles IY avec « G », « H », « J » ou « K » en 13ème position du numéro de modèle

Le réservoir de filtrage est équipé d'un filtre facile à retirer. Voir *Figure 51*. Ce filtre retient les polluants pendant le cycle de travail. Vérifiez et nettoyez le filtre quotidiennement. En l'absence de vérification et se nettoyage du filtre, l'équipement peut mal fonctionner, ce qui conduit à une drainage insuffisant de l'eau usée dans l'égoût.

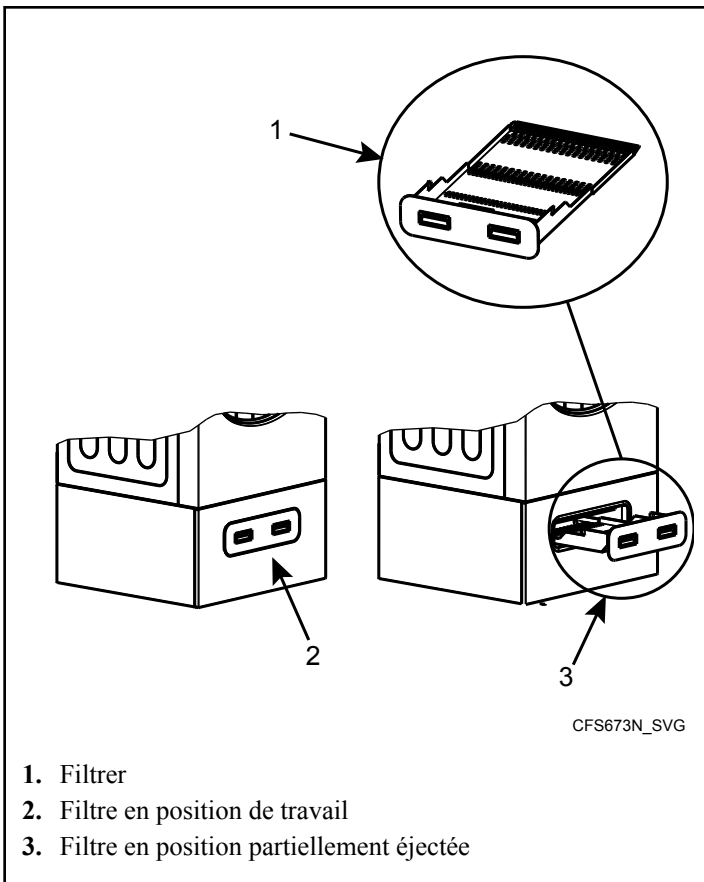

Figure 51

1. Filtrer
2. Filtre en position de travail
3. Filtre en position partiellement éjectée

Procédure de démontage de la boîte :

1. Retirez le filtre. Voir *Figure 52*.

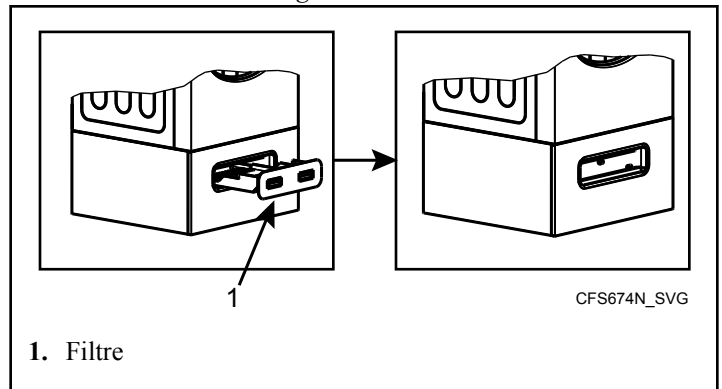

Figure 52

2. Retirez le capot avant du châssis à filtre. Voir *Figure 53*.

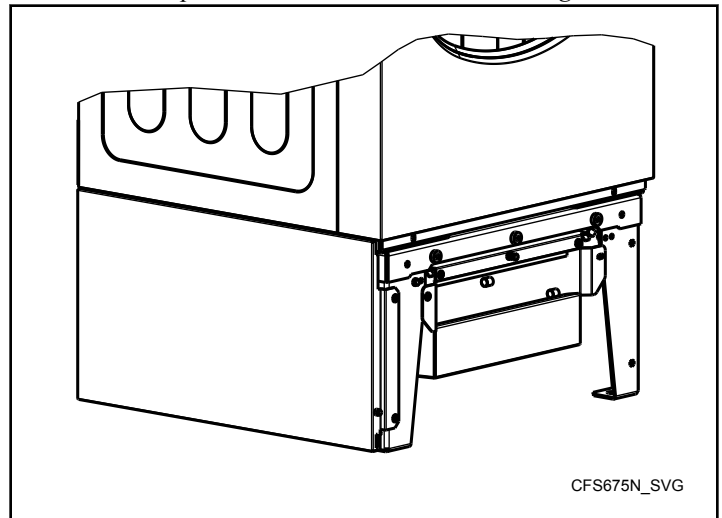

Figure 53

3. Retirez les deux vis (M6) qui fixent la boîte du filtre. Voir la position 1 de *Figure 54*.

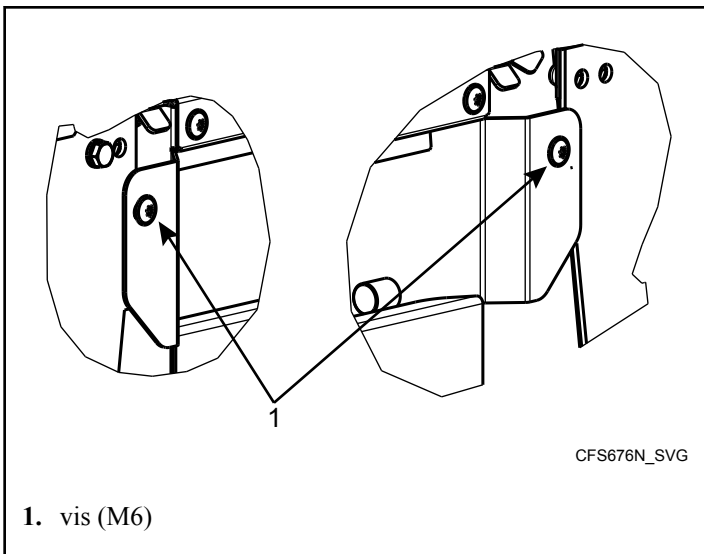

Figure 54

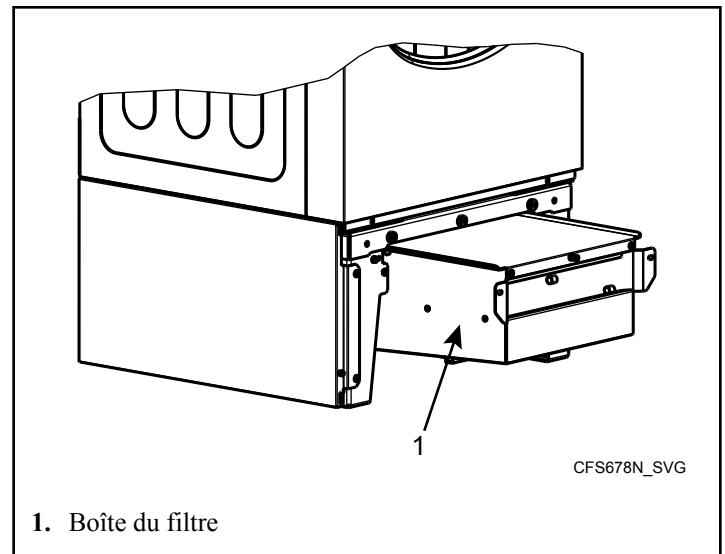

Figure 56

4. Déplacez les crochets et les tuyaux d'eau usée de la boîte du filtre à l'arrière de la machine. Voir *Figure 55*.

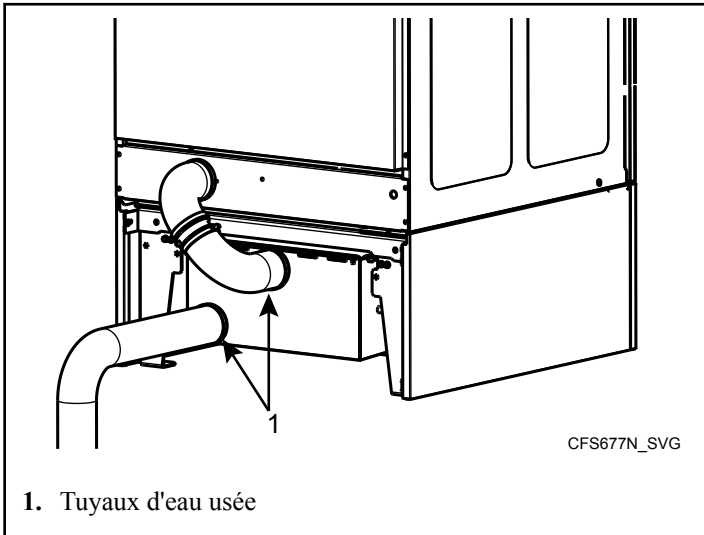

Figure 55

5. Pousser délicatement la boîte le long de la ligne pour la retirer. Voir *Figure 56*.

6. Nettoyer la boîte. Voir *Figure 57*. Le couvercle de la boîte (2) est aussi amovible à l'aide de quatre boulons M6 (1).

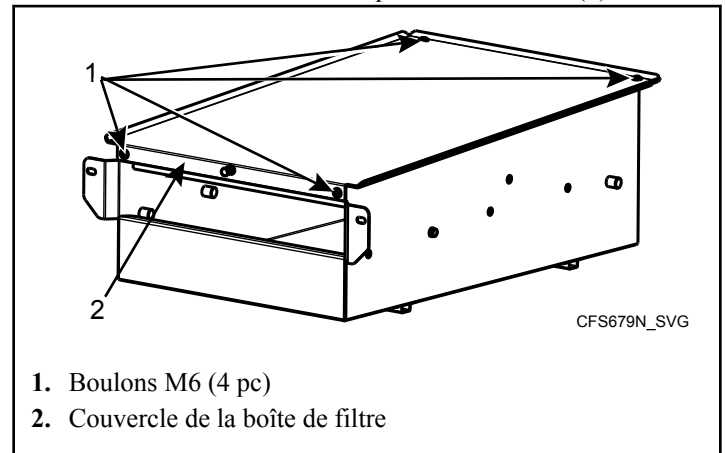

Figure 57

7. Refixez le couvercle et remplacez la boîte à son emplacement d'origine. Reconnectez les crochets et les tuyaux d'eau usée. Remplacez les vis qui maintiennent la boîte de filtre en place. Remplacez le capot avant du châssis à filtre. Réinsérez le filtre.

Trime-striellement

REMARQUE : Débrancher la source d'alimentation de la machine avant de réaliser les procédures d'entretien trimestrielles.

1. Vérifier l'absence de fuites sur le corps de palier.
2. Vérifier que le robinet de vidange fonctionne et que le système de vidange n'est pas obstrué. Si aucune eau ne sort de la machine durant le prélavage, le robinet de vidange est fermé et fonctionne correctement.
3. Inspecter visuellement tous les tuyaux flexibles et raccords à l'intérieur de la machine pour vérifier l'absence de fuites.

4. Vérifier que les composants de contrôle sont protégés contre l'humidité et la poussière pendant le nettoyage. Essuyer et nettoyer l'intérieur de la machine.
5. Pour les modèles à chauffage électrique, vérifier que les contacts des bornes des éléments de chauffage et autres bornes électriques (interrupteur secteur, fusibles-sectionneurs, contacteurs) sont bien serrés.
6. Afin de prolonger la durée de vie du joint d'étanchéité de la porte, appliquer un agent d'imprégnation à base de glycérine.
7. Ouvrez le hublot d'environ 15 à 20 °.
 - a. Essayez de faire bouger le hublot de haut en bas. Si le hublot bouge, ajoutez une rondelle de 5 mm à la fiche de charnière inférieure. La rondelle était incluse dans la livraison de la machine, mais elle peut être commandée auprès d'Alliance Laundry Systems sous le numéro de pièce 571642.
 - b. Essayez de tourner le hublot dans le sens horaire puis anti-horaire. Si le hublot tourne dans le sens horaire ou anti-horaire, remplacez les charnières du hublot.

Tous les 6 mois

REMARQUE : Couper l'alimentation électrique de la machine à la source avant d'entamer des opérations d'entretien.

1. Nettoyer les filtres des soupapes d'eau.

	AVERTISSEMENT
Avant de commencer à nettoyer les filtres hydrauliques, s'assurer que toutes les arrivées d'eau à la machine sont bien fermées.	
W907	

- a. Couper l'arrivée d'eau.
 - b. Dévisser les tuyaux flexibles à l'arrière de la machine.
 - c. Extraire le filtre au centre avec une pince à bec pointu.
 - d. Nettoyer le filtre et le réinsérer.
 - e. S'assurer que les joints sont bien en place pendant le raccordement des tuyaux flexibles.
 - f. Vérifier l'absence de fuites sur les arrivées d'eau.
 - g. Serrer les raccords ou remplacer les joints des tuyaux flexibles d'arrivée si nécessaire.
2. Si la machine est équipée d'une pompe d'évacuation, vérifier que celle-ci présente un débit normal pendant l'évacuation. La pompe d'évacuation peut être nettoyée quand elle est obstruée par des corps étrangers.
 - a. Évacuer toute l'eau de la machine.
 - b. Débrancher la machine de l'alimentation électrique.
 - c. Retirer le panneau avant du cabinet en défaisant les boulons. Voir *Figure 58*.

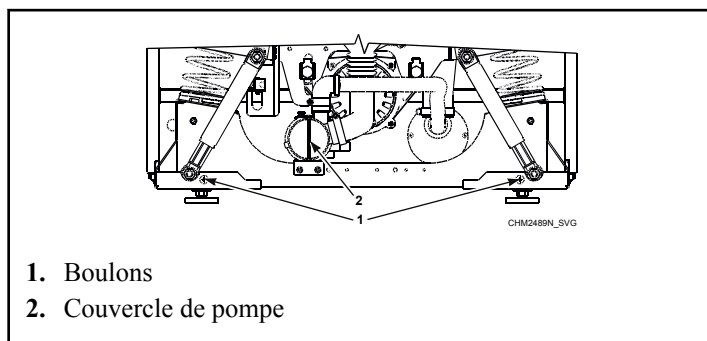



Figure 58

- d. Tourner légèrement le couvercle de la pompe jusqu'à ce que l'eau commence à en sortir, en prenant soin de la récupérer.
 - e. Dévisser le couvercle et retirer les corps étrangers présents.
 - f. Refixer le couvercle de la pompe et le panneau avant du cabinet.
3. Retirer la poussière et la saleté présentes, et vérifier le fonctionnement des éléments suivants :

a. Ailettes de refroidissement d'inverseur

	AVERTISSEMENT
<p>Avant de retirer le panneau supérieur ou arrière de la machine, couper l'alimentation et attendre au moins 10 minutes. Avant de procéder à l'inspection du variateur de fréquence, vérifier la présence de courant résiduel aux bornes du circuit principal. La tension devrait être inférieure à 30 V c.c. avant de pouvoir procéder à l'inspection du variateur.</p>	
W905	

- b. Ailettes de refroidissement de moteur
 c. Ventilateur d'inverseur interne (le cas échéant)
 d. Ventilateur d'inverseur externe (le cas échéant)

IMPORTANT : Les joints de couple doivent rester secs (non-lubrifiés).

4. Vérifier l'usure des courroies et leur serrage. Pour connaître les valeurs recommandées, voir *Tableau 39*.

Modèle	Courroie neuve, couple, Hz	Courroie rodée, couple, Hz
6,5 kg / 14 lb. /65 L	67 - 70	64 - 67
7,5 kg / 20 lb. /75 L	67 - 70	64 - 67
10,5 kg / 25 lb. /105 L	65 - 68	62 - 65
13,5 kg / 30 lb. /135 L	79 - 83	75 - 79
18 kg / 40 lb. /180 L	64 - 69	62 - 64
24 kg / 55 lb. /240 L	72 - 75	68 - 72
28 kg / 70 lb. /280 L	72 - 75	68 - 72

Tableau 39

5. Vérifier le serrage des boulons. Voir *Tableau 40*.

Élément	Type de boulon	Couple, Nm [lb pi]
Boulons des registres	M10	24 [17,70]

Tableau 40 suite...

Élément	Type de boulon	Couple, Nm [lb pi]
Boulons du dispositif de pesée	M8	26 [19,18]
Boulons de verrou de porte	M5	2,5 [1,84]
Boulon central de poignée de porte	M6	8,8 [6,49]
Boulons de charnière de porte et de panneau avant	M6	8,8 [6,49]
Boulons d'ancrage	M16	100 [73,76]
Boulons de bassin externes 18 kg - 28 kg / 40 lb. - 70 lb. / 180 L - 280 L Modèles	M8	26 [19,18]
Boulons de bassin externes 6,5 kg - 13,5 kg / 14 lb. - 30 lb. / 65 L - 135 L Modèles	M8	12 [8,85]
Boulons de moteur	M12	Sans objet
Boulons de l'élément de fixation à ressort	M8	10 [7,38]

Tableau 40

6. Régler l'interrupteur de sécurité.

REMARQUE : L'interrupteur de sécurité est un composant important qui, s'il est correctement réglé, arrête la machine en cas de mouvements et de secousses excessifs dus à un déséquilibre causé par une mauvaise répartition du linge dans le tambour ou lorsque la quantité de linge dépasse la capacité de la machine.

Régler la distance du levier de l'interrupteur de sécurité comme suit (voir *Figure 59*) : Le levier de l'interrupteur de sécurité doit se situer au centre de l'œil (à gauche et à droite). Régler la distance entre le bord inférieur de l'œil et le levier de l'interrupteur de sécurité à l'aide de deux vis situées sur le support de l'interrupteur de sécurité. Voir *Tableau 41*. Le fonctionnement de l'interrupteur à vibration peut être vérifié dans le menu Inputs (Entrées).

Spécification	Modèle	Exigence, mm [po.]
A - distance entre le bord inférieur de la patte et la tige de l'interrupteur de sécurité	6,5 kg - 13,5 kg / 14 lb. - 30 lb. / 65 L - 135 L	5 ± 1 [0,20 ± 0.04]
	18 kg - 28 kg / 40 lb. - 70 lb. / 180 L - 280 L	

Tableau 41

7. **REMARQUE : Inspecter le joint de hublot tous les 5 000 cycles et remplacer selon les besoins. Voir les instructions 4-18-215 pour le réglage du couple de fermeture du hublot et les détails du remplacement du joint de hublot.**

Avec une clé dynamométrique et un adaptateur SP546123, contrôler le couple de fermeture du hublot (appuyer sur l'outil avec un doigt jusqu'à ce que le hublot se ferme). Si la valeur de couple ne se situe pas entre 2,5 et 4,0 Nm (22,13 et 35,40 po. lb), régler le couple de fermeture du hublot.

8. Quand un cycle est terminé, vérifier que les amortisseurs sont chauds. Si les amortisseurs ne sont pas chauds juste après le cycle de lavage, les remplacer.

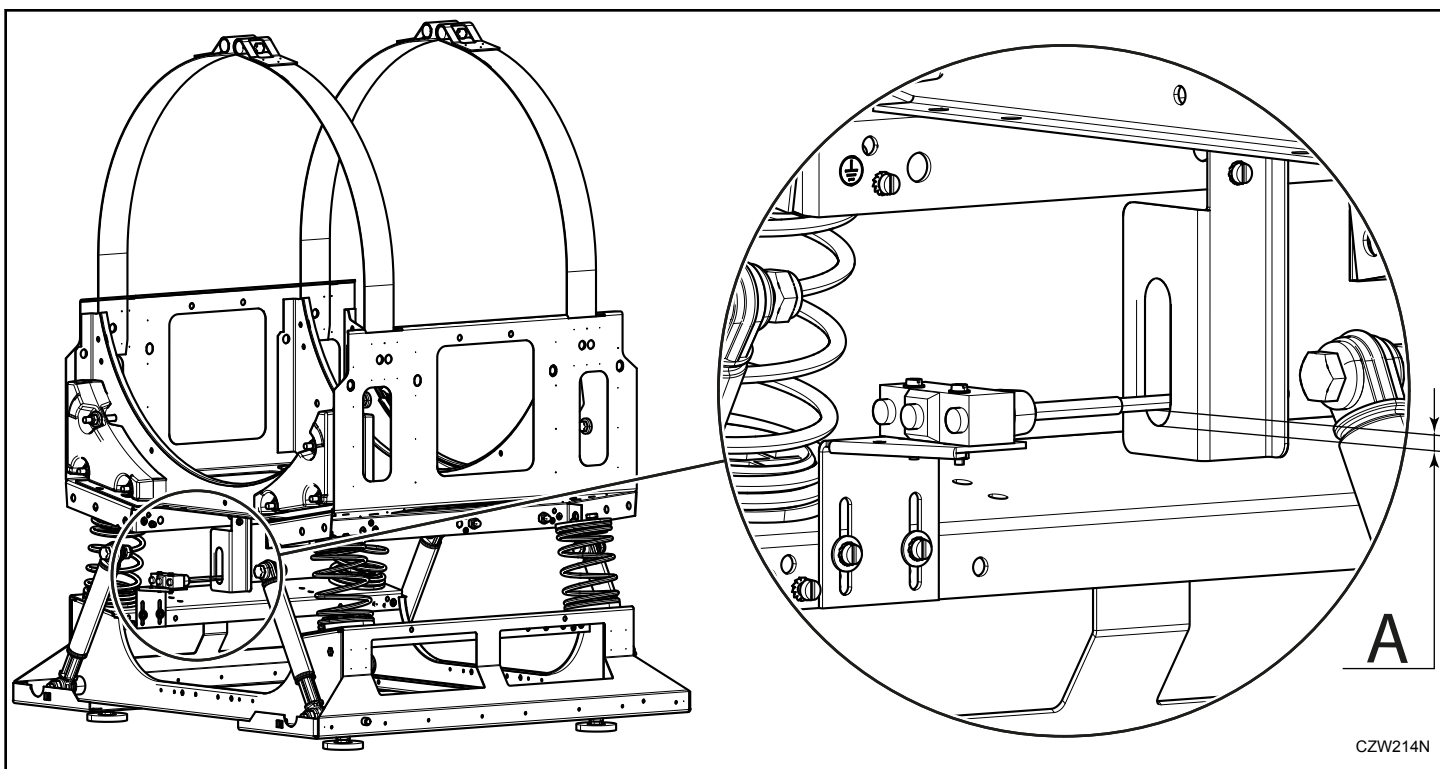

Figure 59

Déblocage de secours du verrouillage de hublot

REMARQUE : Lire d'abord les consignes de sécurité importantes.

- Vérifiez que toutes les conditions sont réunies pour ouvrir la porte en toute sécurité.
- Poussez doucement l'unité de lavage vers le fond.
- Passez vos doigts sur le bord du panneau avant du côté du verrou de la porte.
- Appuyer d'abord sur le bouton d'ouverture d'urgence de la porte, puis tourner la poignée de la porte vers la droite.

- Ouvrez la porte si toutes les conditions de sécurité sont réunies.

Entretien de l'acier inoxydable

- Éliminer la saleté et la graisse avec du détergent et de l'eau. Rincer soigneusement et sécher après l'avoir lavé.
- Éviter tout contact avec des métaux différents afin d'empêcher la corrosion galvanique lorsque des solutions salées ou acides sont présentes.
- Ne pas laisser les solutions salées ou acides s'évaporer et sécher sur l'acier inoxydable. Essuyer tout résidu.

- Frotter dans le sens des lignes de polissage ou du « grain » de l'acier inoxydable afin de ne pas rayer le métal lors de l'utilisation de nettoyants abrasifs. Utiliser de la laine en acier inoxydable ou des brosses à poils doux, qui ne sont pas en métal. Ne pas utiliser de la laine en acier ordinaire ou des brosses en acier.
- Si l'acier inoxydable semble rouiller, il est probable que le composant rouillé (tel qu'un clou ou une vis) est en fait en fer ou en acier et non pas en acier inoxydable.
- Éliminer la décoloration ou la couleur causée par la surchauffe en récurant avec une poudre ou en employant des solutions chimiques spéciales.
- Ne pas laisser, pendant longtemps, des solutions désinfectantes ou stérilisantes sur l'équipement en acier inoxydable.
- Quand une alimentation externe en produits chimiques est utilisée, vérifier qu'aucun siphonnage de produits chimiques n'a lieu pendant le fonctionnement de la machine. Les produits chimiques à concentration élevée peuvent endommager sérieusement l'acier inoxydable et les autres composants à l'intérieur de la machine. Ce type de dommage n'est pas couvert par la garantie fabricant. Placer la pompe et la tuyauterie sous le point d'injection de la machine pour éviter le siphonnage de produits chimiques dans la machine.

Mise au rebut de l'unité

Débranchement de la machine

1. Couper l'alimentation électrique externe de la machine.
2. Couper l'interrupteur secteur sur la machine.
3. Fermer les arrivées d'eau externes ou de vapeur de la machine.
4. Vérifier que l'alimentation électrique externe et les arrivées de vapeur sont bien coupées. Débrancher toutes les voies d'alimentation en électricité, eau et vapeur.
5. Isoler les conducteurs d'alimentation électrique externe.
6. Poser un panneau « Hors service » sur la machine.
7. Dévisser les écrous et boulons maintenant la machine au sol.
8. Si la machine ne doit plus jamais être utilisée, la sécuriser pour éviter tout dommage personnel, sanitaire, matériel et environnemental. Retirer la porte, fixer le tambour pour l'empêcher de tourner et retirer les composants coupants de la machine de façon à éviter d'enfermer ou de blesser une personne ou un animal.



ATTENTION

Faire preuve de précaution pendant le débranchement et la mise hors service de la machine. Les chutes de porte et de verre peuvent provoquer des blessures.

W922



AVERTISSEMENT

Prendre toutes les mesures et précautions nécessaires lors du démontage de la machine pour éviter les risques de blessures dus au verre ou à des rebords métalliques coupants.

W908

but inappropriée de ce produit. Le recyclage des matériaux aide à conserver les ressources naturelles. Pour des informations plus détaillées sur le recyclage de ce produit, veuillez contacter le bureau local de la municipalité, le service d'évacuation des déchets ménagers, ou la source à laquelle le produit a été acheté.

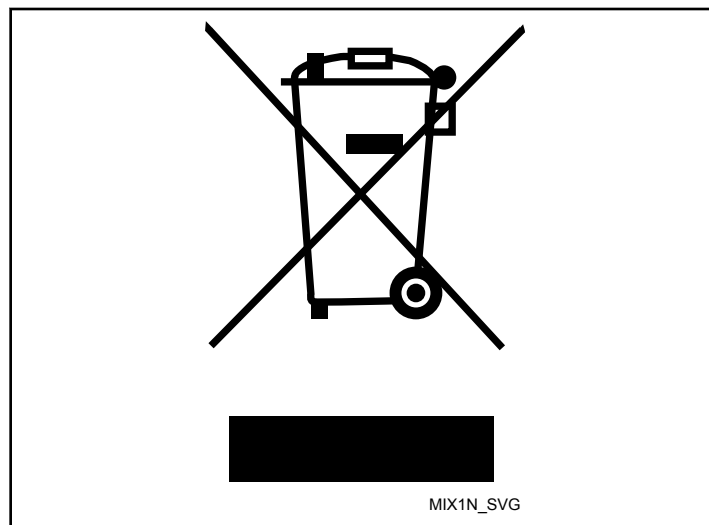

Figure 60

Mise au rebut de l'unité

Cet appareil comporte les symboles conformes à la directive européenne 2002/96/CE sur les déchets des équipements électriques et électroniques (WEEE).

Ce symbole placé sur le produit ou sur son emballage indique que ce produit ne doit pas être traité comme un déchet ménager. Se reporter à la *Figure 60*. Il doit être rapporté jusqu'à un point de recyclage des déchets électriques et électroniques. En vous assurant que ce produit est correctement recyclé, vous participez à la prévention des conséquences négatives sur l'environnement et la santé publique qui pourraient être causées par une mise au re-

Chine Limitation de l'utilisation des substances dangereuses (RoHS)

Le tableau des substances dangereuses et de leurs éléments constitutifs

dans les produits électriques et électroniques (China's Management Methods for Restricted Use of Hazardous Substances in Electrical and Electronic Products)

Tel que requis par la politique chinoise relative aux méthodes de gestion relative à l'utilisation de certaines substances dangereuses

Substances dangereuses						
Nom de la pièce	Plomb (Pb)	Mercure (Hg)	Cadmium (Cd)	Chrome hexavalent (CR[VI])	Biphényles polybromés (PBB)	Éthers diphenyliques polybromés (PBDE)
PCBs	X	O	O	O	O	O
Pièces électromécaniques	O	O	O	O	O	O
Câbles et fils	O	O	O	O	O	O
Pièces en métal	O	O	O	O	O	O
Pièces en plastique	O	O	O	O	O	O
Batteries	O	O	O	O	O	O
Tuyaux et tubes	O	O	O	O	O	O
Textile	O	O	O	O	O	O
Courroies de distribution	O	O	O	O	O	O
Isolation	O	O	O	O	O	O
Verre	O	O	O	O	O	O
Écran	O	O	O	O	O	O

Ce tableau a été élaboré conformément aux dispositions de SJ/T-11364.

O : indique que la quantité de ladite substance dangereuse contenue dans tous les matériaux homogènes du composant est inférieure à la limite définie par la norme GB/T 26572.

X : indique que la quantité de ladite substance dangereuse contenue dans au moins un matériau homogène du composant est supérieure à la limite définie par la norme GB/T 26572.

Tous les composants indiqués par un « X » dans ce tableau sont conformes aux dispositions de la norme RoHS proposée par l'Union européenne.

REMARQUE : La période d'utilisation indiquée pendant laquelle le produit ne constitue aucun danger pour l'environnement a été déterminée selon des conditions d'utilisation normale (par ex. température et humidité ambiantes normales).

Suite du tableau...



Le produit, utilisé dans des conditions normales à une durée de vie sans danger pour l'environnement de 15 ans.