

HIGH SPIN INDUSTRIAL WASHER EXTRACTORS

**6kg
7kg
10kg**

**SPARE PARTS MANUAL
ERSATZTEIL-KATALOG**

**CATALOGUE DES ACCESSORIES
CATÁLOGO DE PIEZAS DE REPUES**

**SP504609DR1
Publication date: 16 May 2008**

PREFACE

Original or identical parts must be used for replacement in the machine. After servicing replace secure all panels in original way and keep this manual in a secured place for future reference.

When calling or writing about your machine, be sure to mention type, model and serial number. Model, type and serial number are located on name plate on rear of the machine or on the last manual page.

The manufacturer reserves himself the right to change the specifications of manual at any time, without previous notice. The data and presentation are given only for information.

Please note that it regards only general information, since it is impossible to give in the manual the complete survey of all specific details on all the machines included in our line.

The spare parts manual is for machines with capacity:

6kg / 13lbs as from serial number 1001

7kg / 18lbs as from serial number 1001

10kg / 25lbs as from serial number 1001

CONTENTS

SP504743A	Frame and tub support.....	3
SP504744C	Cabinet and coin box	5
SP504667D	Control panel MCB FC, MCB EC	9
SP522072A	Control panel MCB EC with mechanical buttons..	13
SP504751	Door lock.....	15
SP504748B	Soap hopper and top cover	17
SP504750A	Door.....	19
SP504749A	Water system and drain valve	21
SP504360C	Rear panel	23
SP504366	Box of electrical components MCB FC, MCB EC, MCB EC with mechanical buttons.....	25
SP504752	Tub and drum	27
SP504753B	Drive	29
SP505639	Trunnion.....	31

INTRODUCTION

Pour changer les pièces detachées de la machine il faut utiliser les pièces d'origines ou anciennes. Après une intervention de service, mettez tous les panneaux dans un état original et laissez ce mode d'emploi dans un endroit à l'abri pour les informations éventuelles.

Si vous téléphones ou écrivez en ce qui concerne votre machine, indiquez toujours le type, modèle et numéro de série de la machine. Le type, modèle et le numéro de série de la machine sont indiqués sur la palquette indicatrice sur le derrière de la machine ou sur la page dernière du mode d'emploi.

Le fabricant se réserve le droit de réaliser les changements des spécifications qui sont indiquées dans le catalogue à tout moment et sans avertissement antérieur. Toutes les données ne sont que informatives. Prenez en compte s.v.p. que ce catalogue ne concerne que les données informatives, parce que il n'est pas possible d'indiquer la liste complete de tous les détails de toutes nos machines de notre production.

Catalogue est désigné pour les machines avec la capacité:

6 kg/13 lbs à partir du numéro de fabrication 1001

7 kg/18 lbs à partir du numéro de fabrication 1001

10 kg/25 lbs à partir du numéro de fabrication 1001

CONTENU

SP504743A	Chassis et la fixation du tambour.....	3
SP504744C	Carénage et d'accepteur de pièces.....	5
SP504667D	Pupitre MCB FC, MCB EC	9
SP522072A	Pupitre MCB EC aux boutons mécaniques..	13
SP504751	Entraînement.....	15
SP504748B	Le bac à poudre et couvercle supérieure....	17
SP504750A	Porte	19
SP504749A	Tuyau et la soupape d'écoulement	21
SP504360C	Panneau arrière	23
SP504366	Electronique MCB FC, MCB EC, MCB EC aux boutons mécaniques	25
SP504752	Tambour d'extérieur et d'intérieur.....	27
SP504753B	Entraînement et moteur.....	29
SP505639	Moyeu	31

VORWORT

Für einen Austausch an der Waschmaschine müssen Original- oder ursprüngliche Teile verwendet werden. Nach einem Serviceeingriff sämtliche Paneels im ursprünglichen Zustand absichern, und dieses Handbuch an einer sicheren Stelle für eventuelle Informationen aufbewahren.

Falls Sie telefonieren oder schreiben betreffs Ihre Maschine, immer den Typ, das Modell und Seriennummer angeben. Typ, Modell und Seriennummer sind an dem Herstellschild an den Maschinenhinterseite angeführt, oder an der Handbuchhinterseite.

Der Hersteller behält sich das Recht vor, jederzeit und ohne irgendwelche vorherige Bekanntmachung Änderungen von Spezifikationen, in diesem Katalog angeführt, vorzunehmen. Sämtliche Angaben sind lediglich informativ.

Nehmen Sie, bitte, zur Kenntnis, daß dieser Katalog lediglich allgemeine Informationen betrifft, da es nicht möglich ist, eine komplette Übersicht aller Details über sämtliche Maschinen unserer Produktion anzuführen.

Der Katalog ist für Maschinen mit einem Kapazität von:

6 kg / 13 lbs ab der Herstell-Nr. 1001

7 kg / 18 lbs ab der Herstell-Nr. 1001

10 kg / 25 lbs ab der Herstell-Nr. 1001

INHALT

SP504743A	Rahmen und Trommelbefestigung.....	3
SP504744C	Haube und Münzgerät	5
SP504667D	Steuertafel MCB FC, MCB EC	9
SP522072A	Steuertafel MCB EC mit mechanischen tasten...	13
SP504751	Antrieb	15
SP504748B	Waschmittelfüllbehälter und Oberdeckel....	17
SP504750A	Tür.....	19
SP504749A	Schlauch und Ablassventil	21
SP504360C	Hintertafel	23
SP504366	Elektronik MCB FC, MCB EC, MCB EC mit mechanischen tasten	25
SP504752	Außen- und Innentrommel	27
SP504753B	Antrieb und Motor	29
SP505639	Nabe.....	31

INTRODUCCIÓN

Para un recambio en la máquina deben usarse las piezas originales. Después de la intervención de servicio, hay que asegurar todos los paneles al estado primordial y poner este Manual a un cierto lugar para servirle de información eventual.

Si usted telefona o escribe con respecto a su máquina, sírvase siempre indicar el tipo, modelo y número de serie. El tipo, modelo y número de serie están indicados en el rótulo de fabricación que está fijado en la parte posterior de la máquina o en la parte posterior del Manual.

El fabricante cuando quiera, sin previo aviso se reserva el derecho de modificar las especificaciones que están indicadas en este catálogo. Todos los datos son sólo informativos.

Sírvase dar cuenta de que este catálogo se refiere sólo a las informaciones generales, porque es imposible indicar un sumario completo de todos los detalles sobre todas las máquinas de nuestra fabricación.

El catálogo está destinado para las máquinas con capacidad de:

6 kgs/13 lbs a contar del número de fabricación 1001

7 kgs/18 lbs a contar del número de fabricación 1001

10kgs/25lbs a contar del número de fabricación 1001

ÍNDICE

SP504743A	Bastidor y sujeción del tambor	3
SP504744C	Capotaje y Automata de monedas	5
SP504667D	Pizarra de control MCB FC, MCB EC.....	9
SP522072A	Pizarra de control MCB EC con teclas mecánicas	13
SP504751	Propulsión.....	15
SP504748B	Tolvas de detergentes y tapa superior	17
SP504750A	Puerta	19
SP504749A	Manguera y válvula de descarga.....	21
SP504360C	Panel trasero.....	23
SP504366	Electrónica MCB FC, MCB EC, MCB EC con teclas mecánicas	25
SP504752	Tambor exterior e interior.....	27
SP504753B	Propulsión y motor	29
SP505639	Cubo	31

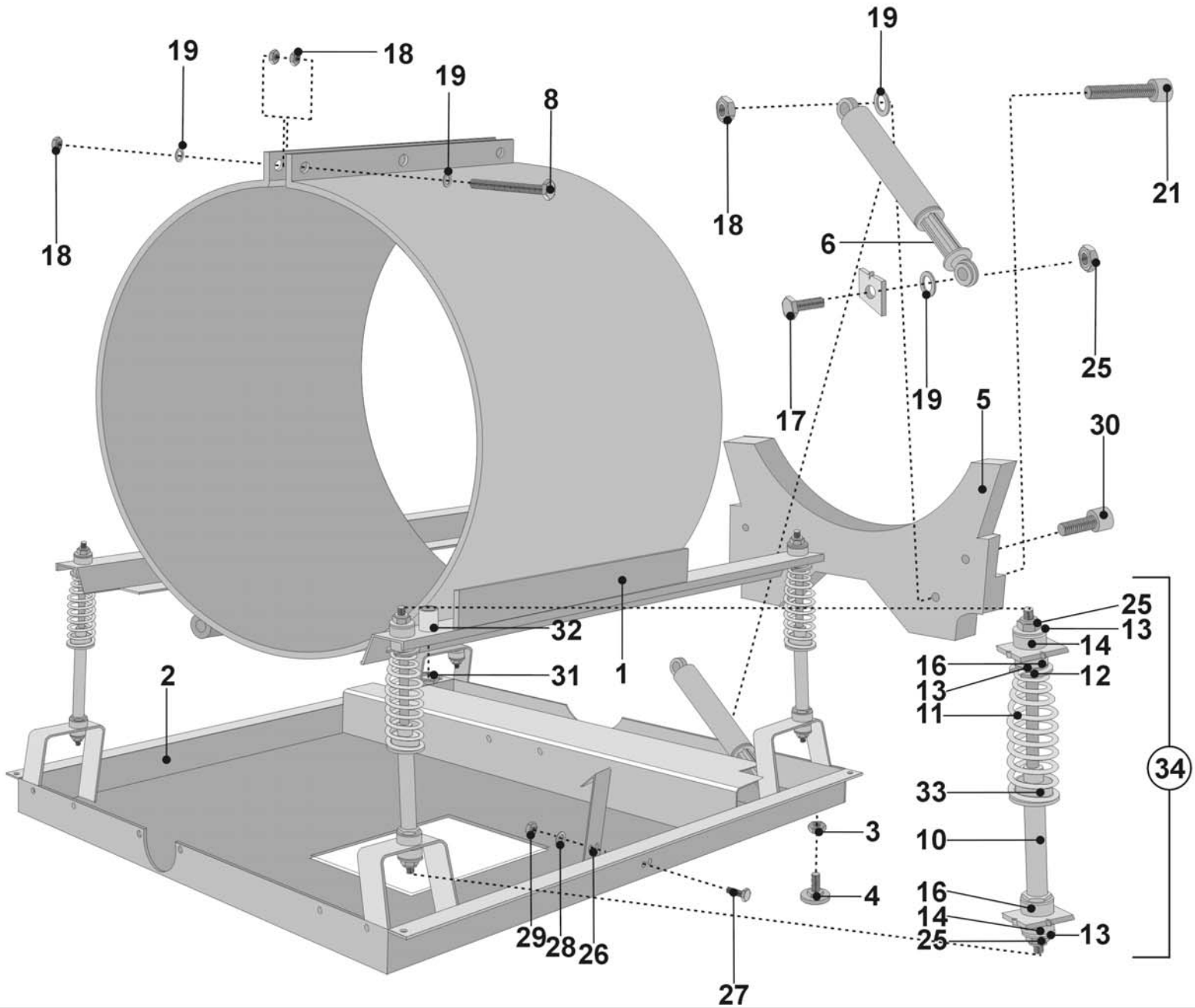

Frame and tub support: drawing nr. SP504743A

1	SPPRI163015035	Support motor - drum, 6kg / 13lbs	Fixation du moteur - tambour d'intérieur, 6 kg	Motorhalter – Innentrommel, 6 kg	Sujetador del motor – tambor interior de 6 kg
1	SPPRI163015033	Support motor - drum, 7kg / 18lbs	Fixation du moteur - tambour d'intérieur, 7 kg	Motorhalter – Innentrommel, 7 kg	Sujetador del motor – tambor interior de 7 kg
1	SPPRI163015036	Support motor-drum, 10kg / 25lbs	Fixation du moteur - tambour d'intérieur, 10 kg	Motorhalter – Innentrommel, 10 kg	Sujetador del motor – tambor interior de 10 kg
2	SPPRI163035028	Frame, 6kg / 13lbs	Support, 6kg	Ständer, 6kg	Soporte, 6kg
2	SPPRI163035027	Frame, 7kg / 18lbs	Support, 7kg	Ständer, 7kg	Soporte, 7kg
2	SPPRI163035029	Frame, 10kg / 25lbs	Support, 10kg	Ständer, 10kg	Soporte, 10kg
3	SP310934000010	Nut M10	Ecrou M10	Mutter M10	Tuerca M10
4	SPPRI504000001	Rubber foot	Plaque d'appui en caoutchouc	Gummischeibe	Arandela de caucho
5	SP100036	Counterweight, 6kg / 13lbs, 7kg / 18lbs	Poids avancé, 6/7 kg	Vordergewicht, 6/7 kg	Contrapeso delantero, 6/7 kg
5	SPPRI615000031	Counterweight, 10kg / 25lbs	Poids avancé, 10 kg	Vordergewicht, 10 kg	Contrapeso delantero, 10 kg
6	SPPRI611000025	Shock absorber, applicable for 10kg / 25lbs	Amortisseur, valable pour 10kg / 25lbs	Dämpfer, für 10kg / 25Pfund	Amortiguador, para 10kgs / 25lbs
8	SP309933001080	Bolt M10x80	Bolt M10x80	Vis M10x80	Schraube M10x80
10	SPPRI611001025	Spring leg	Tige	Zugstange	Tirante
11	SPPRI611029025	Spring yellow, 6kg / 13lbs, 7kg / 18lbs	Ressort jaune, 6kg / 13lbs, 7kg / 18lbs	Feder gelb, 6kg / 13lbs, 7kg / 18lbs	Resorte amarillo, 6kg / 13lbs, 7kg / 18lbs
11	SPPRI611028025	Spring red, 10kg / 25lbs	Ressort rouge, 10kg / 25lbs	Feder rot, 10kg / 25lbs	Resorte rojo, 10kg / 25lbs
12	SPPRI611036025	Upper spring holder	Selle supérieur	Obersitz	Asiento superior
13	SPPRI611009025	Washer black rubber	Rondelle - Bague de caoutchouc	Gummischeibe schwarz	Arandela de caucho negra
14	SPPRI611008025	Black round rubber	Bague de cautchouc supérieur	Gummi schwarz rund	Caucho circular negra
16	SPPRI611007025	Black round rubber	Bague de caoutchouc inférieur	Gummi schwarz rund	Caucho circular negra
17	SP309933001050	Bolt M10x50	Vis M10x50	Schraube M10x50	Tornillo M10x50
18	SP310934000010	Nut M10	Ecrou M10	Mutter M10	Tuerca M10
19	SP311125000010	Washer 10	Rondelle 22x11x3	Unterlegscheibe 22x11x3	Arandela 22x11x3
21	SP309912001099	Bolt M10x100	Vis M10x100	Schraube M10x100	Tornillo M10x100
21	SP100377	Bolt M10x120, 10kg / 25lbs	Vis M10x120, 10 kg	Schraube M10x120, 10 kg	Tornillo M10x120, 10 kg
25	SP310985000010	Nut selfstopping M10	Contr-écrou M10	Mutter selbstsichernd M10	Tuerca de autoseguridad M10
26	SP100059	Support level hose diam 30, 6kg / 13lbs, 7kg / 18lbs	Support du tuyau du piège à air diam 30 (6/7 kg)	Halter Schlauch der Luftfalle Durchmesser 30 (6-7 kg)	Sujetador de la trampa de aire diam 30 (6-7 kg)
26	SP100221	Support level hose diam 30, 10kg / 25lbs	Support du tuyau du piège à air diam 30 (10 kg)	Halter Schlauch der Luftfalle Durchmesser 30 (10 kg)	Sujetador de la trampa de aire diam 30 (10 kg)
27	SP3099330000616	Bolt M6x16	Rondelle M6x16	Unterlegscheibe M6x16	Arandela M6x16
28	SP311125000006	Washer M6	Rondelle M6	Unterlegscheibe M6	Arandela M6
29	SP310934000006	Nut M6	Ecrou M6	Mutter M6	Tuerca M6
30	SP100099	Bolt M12x40	Vis M12x40	Schraube M12x40	Tornillo M12x40
31	SPPRI350001047	Cable bushing nut	Écrou	Mutter Kabeldurchführung	Tuerca del paso de cable
32	SPPRI350000047	Rubber bushing	Traversée	Gummidurchführung	Paso de caucho
33	SPPRI611035025	Under spring holder	Selle base	Sitz unten	Asiento inferior
34	SP510899	Shock absorber complete, 10kg / 25lbs	Amortisseur complete, 10kg / 25lbs	Dämpfer komplett, 10kg / 25lbs	Amortiguador compl., 10kg / 25lbs
34	SP517895	Shock absorber complete, 6kg / 13lbs, 7kg / 18lbs	Amortisseur complete, 6kg / 13lbs, 7kg / 18lbs	Dämpfer komplett, 6kg / 13lbs, 7kg / 18lbs	Amortiguador compl., 6kg / 13lbs, 7kg / 18lbs

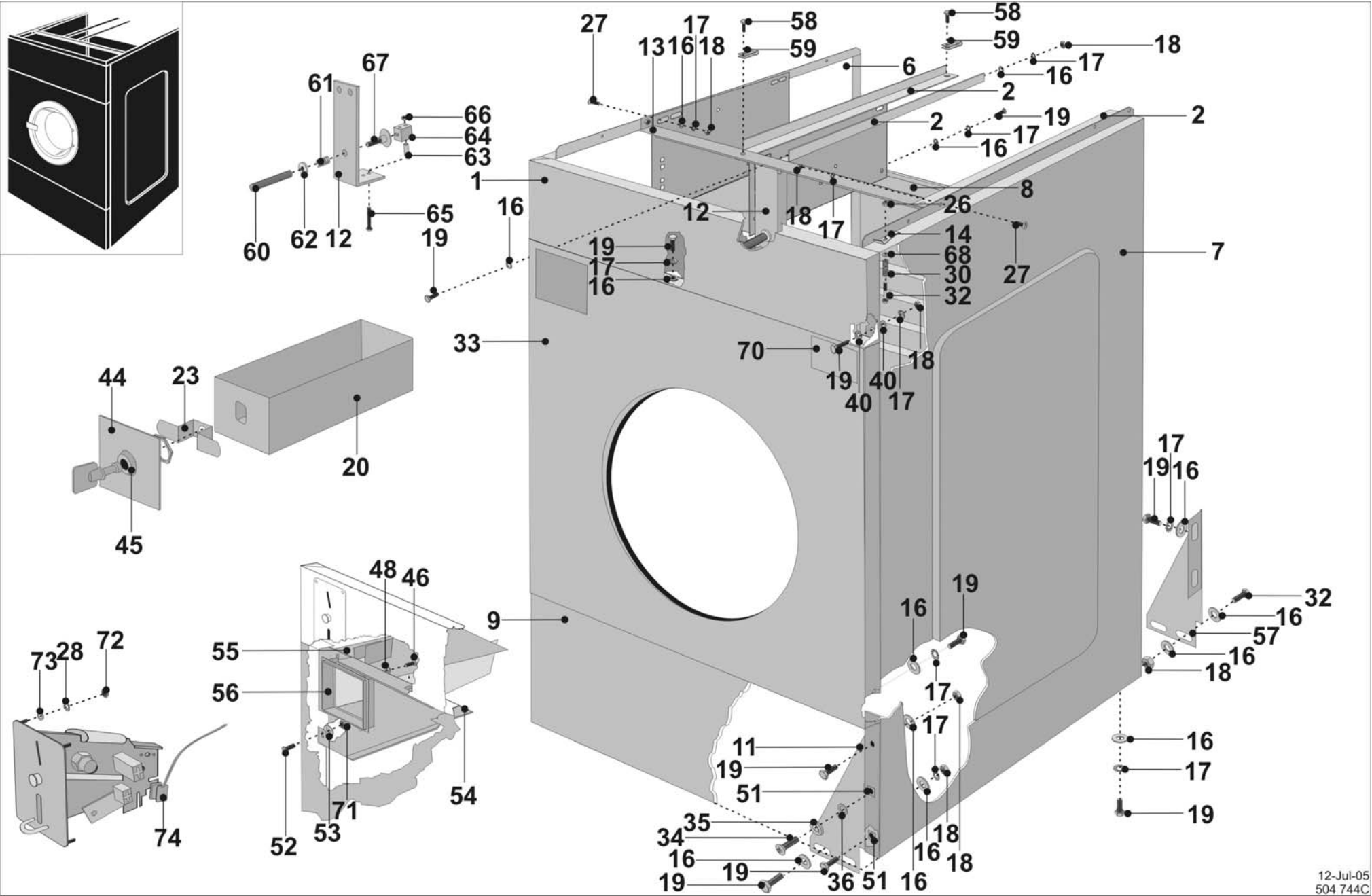

Cabinet and coin box: drawing nr. SP504744C

1	SP517841	Control panel	Pupitre de commande	Abdeckung Steuertafel	Cubierta de la pizarra de mando
2	SPPRI158019209	Support electrical devices, 6kg / 13lbs, 7kg / 18lbs	Support du distributeur d'électricité 6/7 kg	Halter elektrischer Schaltschrank 6/7kg	Sujetador del distribuidor eléctrico de 6/7kg
2	SPPRI158019210	Support electrical devices, 10kg / 25lbs	Support du distributeur d'électricité 10 kg	Halter elektrischer Schaltschrank 10kg	Sujetador del distribuidor eléctrico de 10kg
6	SP517876	Left side panel, 6kg / 13lbs, 7kg / 18lbs	Panneau gauche lateral 6/7kg	Seitentafel links 6/7kg	Cubierta lateral izquierda 6/7kg
6	SP517839	Left side panel, 10kg / 25lbs	Panneau gauche lateral 10kg	Seitentafel links 10kg	Cubierta lateral izquierda 10kg
7	SP517877	Right side panel, 6kg / 13lbs, 7kg / 18lbs	Panneau droit lateral 6/7kg	Seitentafel rechts 6/7kg	Cubierta lateral derecha 6/7kg
7	SP517840	Right side panel, 10kg / 25lbs	Panneau droit lateral 10kg	Seitentafel rechts 10kg	Cubierta lateral derecha 10kg
8	SPPRI163000008	Rear panel, 6kg / 13lbs	Panneau arrière 6 kg	Rückwand 6 kg	Panel Trasero 6 kg
8	SPPRI163001008	Rear panel steam, 6kg / 13lbs	Panneau arrière à vapeur 6 kg	Rückwand mit Dampfheizung 6 kg	Panel Trasero vapor 6 kg
8	SPPRI163000006	Rear panel, 7kg / 18lbs	Panneau arrière 7 kg	Rückwand 7 kg	Panel Trasero 7 kg
8	SPPRI163001006	Rear panel steam, 7kg / 18lbs	Panneau arrière à vapeur 7 kg	Rückwand mit Dampfheizung 7 kg	Panel Trasero vapor 7 kg
8	SPPRI163000007	Rear panel, 10kg / 25lbs	Panneau arrière 10 kg	Rückwand 10 kg	Panel Trasero 10 kg
8	SPPRI163001007	Rear panel steam, 10kg / 25lbs	Panneau arrière à vapeur 10 kg	Rückwand mit Dampfheizung 10 kg	Panel Trasero vapor 10 kg
9	SPPRI162001081	Service panel (inox), 6kg / 13lbs, 7kg / 18lbs	Panneau de service inox 6/7 kg	Schalbrett Edelstahl 6/7 kg	Panel Servicio inox 6/7 kg
9	SPPRI162001084	Service panel (yellow), 6kg / 13lbs, 7kg / 18lbs	Panneau de service jaune 6/7 kg	Schalbrett gelb 6/7 kg	Panel Servicio amarillo 6/7 kg
9	SPPRI162001085	Service panel (orange), 6kg / 13lbs, 7kg / 18lbs	Panneau de service orange 6/7 kg	Schalbrett orange 6/7 kg	Panel Servicio naranja 6/7 kg
9	SPPRI162001086	Service panel (white), 6kg / 13lbs, 7kg / 18lbs	Panneau de service blanc 6/7 kg	Schalbrett weißes 6/7 kg	Panel Servicio blanco 6/7 kg
9	SP507710	Service panel (blue), 6kg / 13lbs, 7kg / 18lbs	Panneau de service 6/7 kg	Schalbrett 6/7 kg	Panel Servicio 6/7 kg
9	SPPRI162001082	Service panel (inox), 10kg / 25lbs	Panneau de service inox 10 kg	Schalbrett Edelstahl 10 kg	Panel Servicio inox 10 kg
9	SPPRI162001089	Service panel (yellow), 10kg / 25lbs	Panneau de service jaune 10 kg	Schalbrett gelb 10 kg	Panel Servicio amarillo 10 kg
9	SPPRI162001091	Service panel (orange), 10kg / 25lbs	Panneau de service orange 10 kg	Schalbrett orange 10 kg	Panel Servicio naranja 10 kg
9	SPPRI162001092	Service panel (white), 10kg / 25lbs	Panneau de service blanc 10 kg	Schalbrett weißes 10 kg	Panel Servicio blanco 10 kg
9	SP 521645	Service panel (blue), 10kg / 25lbs	Panneau de service 10 kg	Schalbrett 10 kg	Panel Servicio 10 kg
11	SP100209	Cabinet holder - front, 6kg / 13lbs, 7kg / 18lbs	Attache du cabinet - devant 6/7 kg	Befestigung Kabinat – Frontteil 6/7 kg	Sujeción del cable – parte delantera de 6/7 kg
11	SP100187	Cabinet holder - front, 10kg / 25lbs	Attache du cabinet - devant 10 kg	Befestigung Kabinat – Frontteil 10 kg	Sujeción del cable – parte delantera de 10 kg
12	SPPRI158000230	Plate out of balance	Support de l'interrupteur vibratoire	Halter Vibrationsschalter	Sujetador del interruptor vibrador
13	SPPRI158020209	Cabinet reinforcement	Renforcement du cabinet	Versteifung Kabinat	Viga del gabinete
14	SPPRI183000005	Fixation hook cover	Enveloppe de l'agrafe	Abdeckung Befestigungshaken	Tapa del ganchito de sujeción
16	SP311734900006	Washer 6,4x17x3	Rondelle 6,4x17x3	Unterlegscheibe 6,4x17x3	Arandela 6,4x17x3
17	SP311679800006	Washer with external teeth M6	Rondelle à crans multiples du bord ext. M6	Fächerscheibe M6	Arandela en abanico M6
18	SP310934000006	Nut M6	Ecrou M6	Mutter M6	Tuerca M6
19	SP3099330000616	Bolt M6x16	Vis M6x16	Schraube M6x16	Tornillo M6x16
20	SP321848140028	PVC coinbox	Boîte à monnaies en PVC	Münzgerät PVC	Automata de monedas CPV
23	SPR07A18100214	Cam for lock coin box	Came de la serrure de la boîte à monnaies	Nocken Münzgerätschloß	Leva de cerradura del automata de monedas
26	SP310985000006	Nut M6	Ecrou M6	Mutter M6	Tuerca M6
27	SP3099630000616	Bolt M6x16	Vis M6x16	Schraube M6x16	Tornillo M6x16
28	SP311127000004	Washer M4	Rondelle M4	Unterlegscheibe M4	Arandela M4
30	SPPRI611000009	Spring cover	Ressort du couvercle	Federabdeckung	Tapita del resorte
32	SP3099330000630	Bolt M6x30	Vis M6x30	Schraube M6x30	Tornillo M6x30
33	SPPRI162018066	Front panel coin square door (inox)	Panneau frontal porte carrée jeton (inox)	Front quadratische Tür Münze (Edelstahl)	Panel frontal puerta cuadrada monedas (inox)
33	SPPRI162018067	Front panel OPL square door (inox)	Panneau frontal porte carrée OPL (inox)	Front quadratische Tür OPL (Edelstahl)	Panel frontal puerta cuadrada opl (inox)
33	SPPRI162018068	Front panel coin round door (inox)	Panneau frontal porte ronde jeton (inox)	Front runde Tür Münze (Edelstahl)	Panel frontal puerta redonda monedas (inox)
33	SPPRI162018069	Front panel OPL round door (inox)	Panneau frontal porte ronde OPL (inox)	Front runde Tür Münze (Edelstahl)	Panel frontal puerta redonda monedas (inox)
33	SPPRI162018072	Front panel coin round door (yellow)	Panneau frontal porte ronde jeton (jaune)	Front runde Tür Münze (gelb)	Panel frontal puerta redonda monedas (amarillo)
33	SPPRI162018073	Front panel OPL round door (yellow)	Panneau frontal porte ronde OPL (jaune)	Front runde Tür OPL (gelb)	Panel frontal puerta redonda opl (amarillo)
33	SPPRI162018074	Front panel coin round door (orange)	Panneau frontal porte ronde jeton (orange)	Front runde Tür Münze (orange)	Panel frontal puerta redonda monedas (naranja)
33	SPPRI162018075	Front panel OPL round door (orange)	Panneau frontal porte ronde OPL (orange)	Front runde Tür OPL (orange)	Panel frontal puerta redonda opl (naranja)
33	SPPRI162018076	Front panel coin round door (white)	Panneau frontal porte ronde jeton (blanc)	Front runde Tür Münze (Email)	Panel frontal puerta redonda monedas (blanco)
33	SPPRI162018077	Front panel OPL round door (white)	Panneau frontal porte ronde OPL (blanc)	Front runde Tür OPL (Email)	Panel frontal puerta redonda opl (blanco)
33	SP101021	Front panel OPL square door (white)	Panneau frontal porte carrée OPL (blanc)	Front quadratische Tür OPL (Email)	Panel frontal puerta cuadrada opl (blanco)
33	SP101022	Front panel Coin square door (white)	Panneau frontal porte carrée jeton (blanc)	Front quadratische Tür Münze (Email)	Panel frontal puerta cuadrada monedas (blanco)
33	SP101023	Front panel OPL square door (yellow)	Panneau frontal porte carrée OPL (jaune)	Front quadratische Tür OPL (gelb)	Panel frontal puerta cuadrada opl (amarillo)

Cabinet and coin box: drawing nr. SP504744C

33	SP101024	Front panel Coin square door (yellow)	Panneau frontal porte carrée jeton (jaune)	Front quadratische Tür Münze (gelb)	Panel frontal puerta cuadrada monedas (amarillo)
33	SP101025	Front panel OPL square door (orange)	Panneau frontal porte carrée OPL (orange)	Front quadratische Tür OPL (orange)	Panel frontal puerta cuadrada opl (naranja)
33	SP101026	Front panel Coin square door (orange)	Panneau frontal porte carrée jeton (orange)	Front quadratische Tür Münze (orange)	Panel frontal puerta cuadrada monedas (naranja)
34	SP309966240650	Bolt M6x50	Vis M6x50	Schraube M6x50	Tornillo M6x50
35	SPPRI247000001	Washer M6	Rondelle M6	Unterlegscheibe M6	Arandela M6
36	SPPRI521002001	Washer 15x7x2	Rondelle 15x7x3	Unterlegscheibe 15x7x3	Arandela 15x7x3
40	SP311125000006	Washer 6	Rondelle 6	Unterlegscheibe 6	Arandela 6
44	SPR07A18100114	Ornamental plate coin vault	Couvercle monnayeur	Schloß Münzgerät	Cerradura del autómata de monedas
45	SPPRI610001028	Coinmeter lock	Serrure	Schloß komplett	Cerradura completa
46	SP309933000416	Bolt M4x16	Vis M4x16	Schraube M6x M4x16	Tornillo M4x16
48	SP311125000004	Washer 4,3	Rondelle 4,3	Unterlegscheibe 4,3	Arandela 4,3
51	SPPRI229000004	Rapid nut M6	Ecrou carré M6	Schnellspannmutter M6	Tuerca de sujeción rápida M6
52	SP309933000416	Bolt M4x16	Vis M4x16	Schraube M6x M4x16	Tornillo M4x16
53	SP311902100004	Washer M4	Rondelle M4	Unterlegscheibe M4	Arandela M4
54	SPM07114002713	Support coinbox	Support de la boîte à monnaies	Halter Münzgerät	Sujetador del autómata de monedas
55	SP509850	Coinbox assembly	Assemblage de la boîte à monnaies	Montage Münzgerät	Montaje del autómata de monedas
56	SP501514	Coin vault (ornamental ring)	Boîte à monnaies (cadre décoratif)	Münzgerät (Zierrahmen)	Autómata de monedas (marco de adorno)
57	SPPRI185003212	Cabinet holder - back left, 6kg / 13lbs, 7kg / 18lbs	Attache du cabinet - arrière gauche 6/7 kg	Befestigung Kabinet – hinten links 6/7 kg	Sujeción del gabinete – trasero a la izquierda de 6/7 kg
57	SP100060	Cabinet holder - back right, 6kg / 13lbs, 7kg / 18lbs	Attache du cabinet - arrière droite 6/7 kg	Befestigung Kabinet – hinten rechts 6/7 kg	Sujeción del gabinete – trasero a la derecha de 6/7 kg
57	SP100182	Cabinet holder - back left, 10kg / 25lbs	Attache du cabinet - arrière gauche 10 kg	Befestigung Kabinet – hinten links 10 kg	Sujeción del gabinete – trasero a la izquierda de 10 kg
57	SP100181	Cabinet holder - back right, 10kg / 25lbs	Attache du cabinet - arrière droite 10 kg	Befestigung Kabinet – hinten rechts 10 kg	Sujeción del gabinete – trasero a la derecha de 10 kg
58	SP100218	Screw ST4,8x13	Vis M4,8x13	Schraube M4,8x13	Tornillo M4,8x13
59	SPPRI247000027	Spirespeed-nut	Ecrou à serrage instantané	Schnellspannmutter	Tuerca de sujeción rápida
60	SPPRI611000091	Spring 99mm	Ressort 99 mm	Feder 99 mm	Resorte de 99 mm
61	SPPRI611000090	Spring 15mm	Ressort 15 mm	Feder 15 mm	Resorte de 15 mm
62	SP311902100004	Washer M4	Rondelle M4	Unterlegscheibe M4	Arandela M4
63	SP100177	Spacer 7x10	Entretoise D7x10	Distanzhalter D7x10	Espaciador D7x10
64	SP100718	Micro switch	Micro-interrupteur	Mikroschalter	Microinterruptor
65	SP309798500325	Bolt M3x25	Rondelle M3x25	Unterlegscheibe M3x25	Arandela M3x25
66	SP310934000003	Nut M3	Ecrou M3	Mutter M3	Tuerca M3
67	SPPRI543000027	Spring holder tilt switch	Support à ressort du commutateur	Federhalter Umschalter	Sujetador de resorte del conmutador
68	SPPRI231000004	Washer M6	Rondelle M6	Unterlegscheibe M6	Arandela M6
70	SPPRI551000083	Label Warning	Etiquette "Avertissement"	Schild "Achtung"	Rótulo "Advertencia"
71	SP310934000004	Nut M4	Ecrou M4	Mutter M4	Tuerca M4
72	SP310934000004	Nut M4	Ecrou M4	Mutter M4	Tuerca M4
73	SP311125000004	Washer M4	Rondelle M4	Unterlegscheibe M4	Arandela M4
74		Coinmeter, according to the order	Monnayeur, selon commande	Münzgerät, laut Auftrag	Monedero, según el pedido

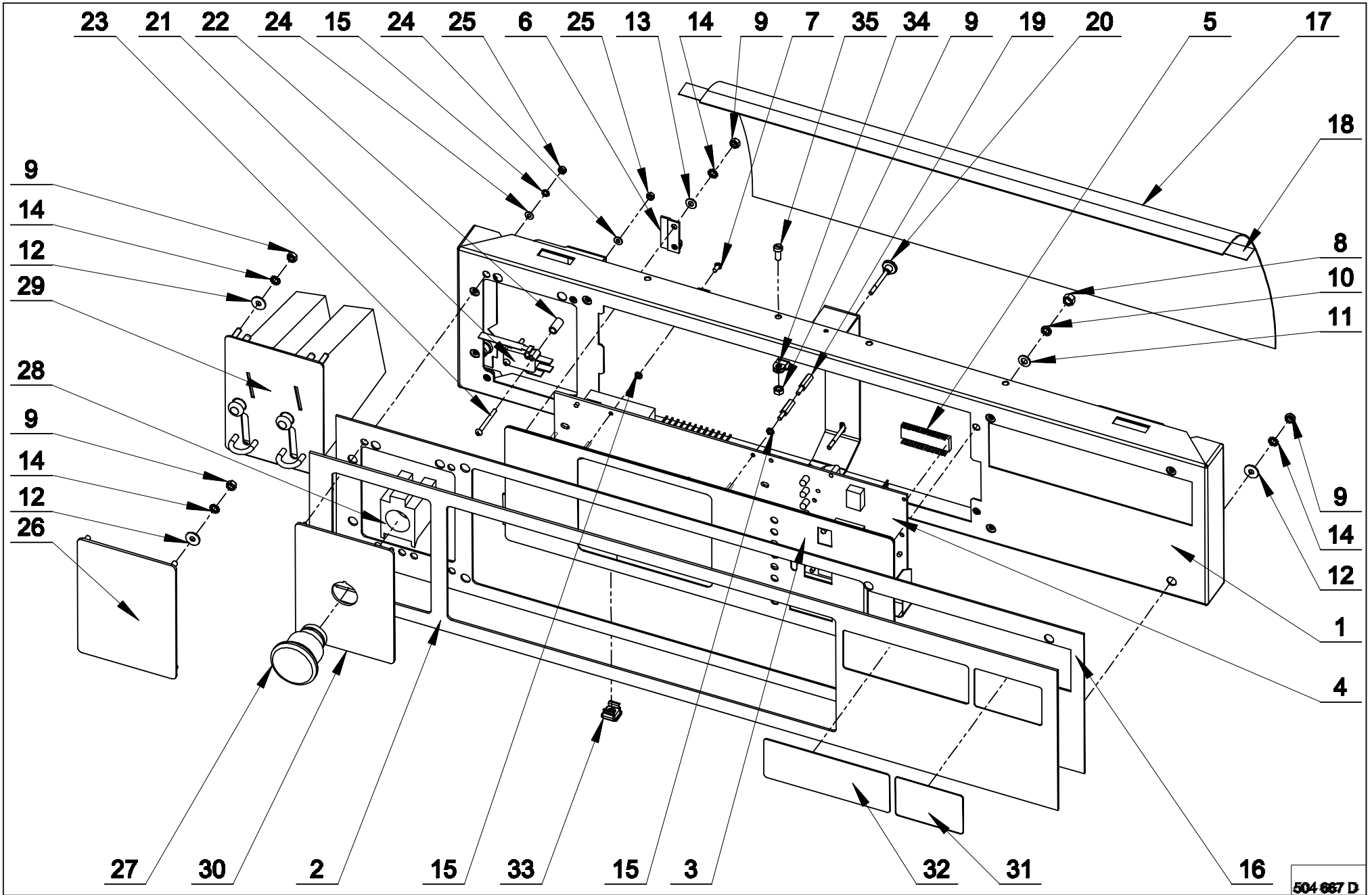

Control panel MCB FC, MCB EC: drawing nr. SP504667D

1	SP504824	Control panel MCB	Pupitre de commande MCB	Steuertafel MCB	Pizarra de control MCB
2	SPPRI549000116	Facia panel grey	Panneau gris avant	Vorderpaneel grau	Panel delantero gris
2	SPPRI549000120	Facia panel black	Panneau noir avant	Vorderpaneel schwarz	Panel delantero negro
3	SPPRI348000123	Keyboard grey MCB EC	Clavier gris MCB EC	Tastatur grau MCB EC	Teclado gris MCB EC
3	SP100521	Keyboard grey MCB FC	Clavier gris MCB FC	Tastatur grau MCB FC	Teclado gris MCB FC
3	SP101490	Keyboard MCB EC grey vandal proof	Clavier gris MCB EC résistant contre vandalisme	Tastatur grau MCB EC wandalismusbeständig	Teclado gris MCB EC resistente al vandalismo
3	SP101584	Keyboard MCB EC Nortec	Clavier MCB FC Nortec	Tastatur MCB FC Nortec	Teclado MCB FC Nortec
3	SP100052	Keyboard black MCB EC	Clavier noir MCB EC	Tastatur schwarz MCB EC	Teclado negro MCB EC
3	SP100629	Keyboard black MCB FC	Clavier noir MCB FC	Tastatur schwarz MCB FC	Teclado negro MCB FC
3	SP526872	Keyboard MCB EC Tecnitramo	Clavier MCB FC Tecnitramo	Tastatur MCB FC Tecnitramo	Teclado MCB FC Tecnitramo
4	SP516694	Timer MCB EC	Temporisateur MCB EC	Zeitgeber MCB EC	Medidor de tiempo MCB EC
4	SP516696	Timer MCB FC	Temporisateur MCB FC	Zeitgeber MCB FC	Medidor de tiempo MCB FC
4	SP516884	Timer MCB EC, (for vandalism free keyboard)	Temporis. MCB EC (pour le clavier résistant contre vandal.)	Zeitgeber MCB EC(für eine wandalismusbeständige Tastatur)	Medidor de tiem. MCB EC para el teclado resist. al vandal)
5	SP526001	Memory	Mémoire	Speicher	Memoria
6	SPPRI185000228	Z-profil keyboard	Profile Z Clavier	Z-Profil Tastatur	Perfil en Z Teclado
7	SP309798500306	Bolt M3x6	Vis M3x6	Schraube M3x6	Tornillo M3x6
8	SP310934000005	Nut M5	Écrou M5	Mutter M5	Tuerca M5
9	SP310934000004	Nut M4	Écrou M4	Mutter M4	Tuerca M4
10	SP311127000005	Washer M5	Rondelle M5	Unterlegscheibe M5	Arandela M5
11	SP311125000005	Washer M5	Rondelle M5	Unterlegscheibe M5	Arandela M5
12	SP311902100004	Washer M4	Rondelle M4	Unterlegscheibe M4	Arandela M4
13	SP311125000004	Washer M4	Rondelle M4	Unterlegscheibe M4	Arandela M4
14	SP311679800004	Lock washer external teeth M4	Rondelle à crans M4	Fächerunterlegscheibe M4	Arandela en abanico M4
15	SP311679800003	Washer M3	Rondelle M3	Unterlegscheibe M3	Arandela M3
16	SP101803	Control panel label, (for vandalism free keyboard)	Étiquette de panneau de commande (pour le clavier résistant contre vandal.)	Schild Steuerpaneel (für eine wandalismusbeständige Tastatur)	Rótulo de pizarra de control(para el teclado resist. al vandal)
17	SPPRI543000004	Plastic cover	Couvercle plastique	Kunststoffabdeckung	Cubierta plastificada
18	SP510846	Adhesive tape reversible	Bande adhésive double-face	Beidseitiges Klebeband	Cinta adhesiva de dos lados
19	SP101040	Spacer M3x15	Entretoise M3x15	Distanzhalter M3x15	Espaciador M3x15
20	SP101041	Knurled thumb screw with collar M3x30	Vis à tête rainurée M3x30	Rändelschraube M3x30	Tornillo con cabeza moleteada M3x30
21	SPPRI610011077	Microswitch	Microrupteur	Mikroshalter	Microinterruptor
22	SP503168	Round plastic spacer	Petit tube d'espacement	Distanzröhrchen	Tubito distanciador
23	SP503170	Bolt M3x30	Vis M3x30	Schraube M3x30	Tornillo M3x30
24	SP311125000003	Washer M3	Rondelle M3	Unterlegscheibe M3	Arandela M3
25	SP310934000003	Nut M3	Écrou M3	Mutter M3	Tuerca M3
26	SP101266	Logo label (grey)	Logo Etiquette (gris)	Logo Schild (grau)	Logo Rótulo (gris)
26	SP101267	Logo label (black)	Logo Etiquette (noir)	Logo Schild (schwarz)	Logo Rótulo (negro)
27	SP102259	Emergency stop button	Bouton « arrêt central »	Taste „Zentralstop“	Botón «stop central»
28	SP102260	Contact block	Corps du bouton	Körper Taste	Cuerpo del botón
29		Coinmeter, (according to the order)	Monnayeur (selon la commande)	Münzgerät (laut Bestellung)	Monedero (según pedido)
30	SP521701	Label OPL (grey)	Étiquette gris OPL	Schild grau OPL	Rótulo gris de OPL
30	SP521702	Label OPL (black)	Étiquette noir OPL	Schild schwarz OPL	Rótulo negro de OPL
31	SPPRI549010001	Label 6 kg grey	Étiquette gris 6 kg	Schild grau 6 kg	Rótulo gris de 6 kgs
31	SP100244	Label 6 kg black	Étiquette noir 6 kg	Schild schwarz 6 kg	Rótulo negro de 6 kgs
31	SP515178	Label 6,4 kg black	Étiquette noir 6,4 kg	Schild schwarz 6,4 kg	Rótulo negro de 6,4 kgs
31	SPPRI549015001	Label 7 kg grey	Étiquette gris 7 kg	Schild grau 7 kg	Rótulo gris de 7 kgs
31	SPPRI549107001	Label 7 kg black	Étiquette noir 7 kg	Schild schwarz 7 kg	Rótulo negro de 7 kgs
31	SP101709	Label 8 kg grey	Étiquette gris 8 kg	Schild grau 8 kg	Rótulo gris de 8 kgs
31	SPPRI549016001	Label 10 kg grey	Étiquette gris 10 kg	Schild grau 10 kg	Rótulo gris de 10 kgs
31	SP100245	Label 10 kg black	Étiquette noir 10 kg	Schild schwarz 10 kg	Rótulo negro de 10 kgs
31	SP101710	Label 11 kg grey	Étiquette gris 11 kg	Schild grau 11 kg	Rótulo gris de 11 kgs
31	SPPRI549098002	Label 18lb black	Étiquette gris 18 lbs	Schild grau 18 lbs	Rótulo gris de 18 lbs
31	SPPRI549098003	Label 25lb black	Étiquette gris 25 lbs	Schild grau 25 lbs	Rótulo gris de 25 lbs

Control panel MCB FC, MCB EC: drawing nr. SP504667D

32	SPPRI549017001	Name plate grey	Étiquette de la maison gris	Werkschild grau	Placa de fabricación gris
32	SPPRI549106001	Name plate black	Étiquette de la maison noir	Werkschild schwarz	Placa de fabricación negra
33	SPPRI229000004	Square nut in cage M6, (applicable for coinmeter)	Écrou carré M6, (concerne le monnayeur)	Vierkantmutter M6, (gültig für Münzgerät)	Tuerca cuadrada M6, (válido para el monedero)
34	SP502214	Tube clip	Attache tubulaire	Rohrschelle	
35	SP309084000410	Bolt M4x10 Wash programms label, (according to language, not shown)	Vis M4x10 Plaque des programmes de lavage, (selon la version linguistique, non représenté sur la figure)	Schraube M4x10 Waschprogrammlabel, (laut Sprachversion, in der Abb. nicht dargestellt)	Tornillo M4x10 Letrero de los programas de lavado, (según el idioma, no está en la imagen)

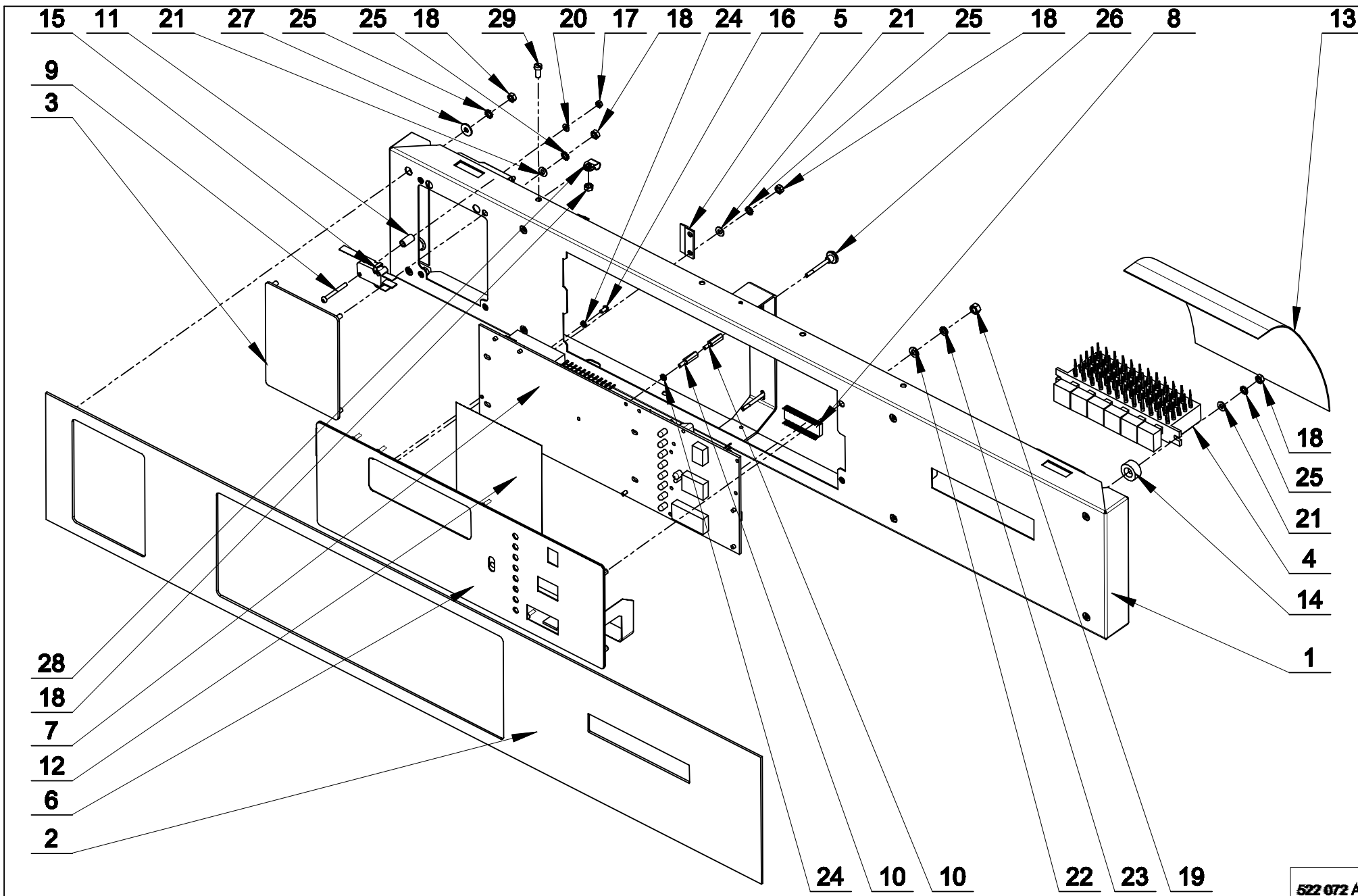

Control panel MCB EC with mechanical buttons: drawing nr. 522072A

1	SP521583	Control panel	Pupitre de commande	Steuertafel	Pizarra de control
2	SP516665	Facia panel	Panneau noir	Vorderpaneel	Panel delantero
3	SP101266	Label	Etiquette	Schild	Rótulo
4	SPPRI348011091	6-buttons switch	Interrupteur à 6 boutons	6-Tastenschalter	Interruptor de 6 botones
5	SPPRI185000228	Z-profile	Profilé Z	Z-Profil	Perfil en Z
6	SP516666	Keyboard	Clavier	Tastatur	Teclado
7	SP516694	Programmer board	Carte du programmeur	Programmatorplatte	Tablero del programador
8	SP526001	Memory	Mémoire	Speicher	Memoria
9	SP503170	Bolt M3x30	Vis M3x30	Schraube M3x30	Tornillo M3x30
10	SP101040	Spacer M3x15	Tube d'écartement M3x15	Distanzrohr M3x15	Tubito de distancia M3x15
11	SP503168	Round plastic spacer	Petit tube d'espacement	Distanzröhrchen	Tubito distanciador
12	SP516703	Label „6“	Étiquette „6“	Schild „6“	Rótulo „6“
12	SP516704	Label „7“	Étiquette „7“	Schild „7“	Rótulo „7“
12	SP516705	Label „10“	Étiquette „10“	Schild „10“	Rótulo „10“
13	SPPRI543000004	Plastic cover	Couvercle plastique	Kunststoffabdeckung	Cubierta plastificada
14	SPPRI543000005	Washer	Rondelle	Unterlegscheibe	Arandela
15	SPPRI610011077	Microswitch	Microrupteur	Mikroshalter	Microinterruptor
16	SP309798500306	Bolt M3x6	Vis M3x6	Schraube M3x6	Tornillo M3x6
17	SP310934000003	Nut M3	Écrou M3	Mutter M3	Tuerca M3
18	SP310934000004	Nut M4	Écrou M4	Mutter M4	Tuerca M4
19	SP310934000005	Nut M5	Écrou M5	Mutter M5	Tuerca M5
20	SP311125000003	Washer 3,2	Rondelle 3,2	Unterlegscheibe 3,2	Arandela 3,2
21	SP311125000004	Washer 4,3	Rondelle 4,3	Unterlegscheibe 4,3	Arandela 4,3
22	SP311125000005	Washer 5,3	Rondelle 5,3	Unterlegscheibe 5,3	Arandela 5,3
23	SP311127000005	Washer 5	Rondelle 5	Unterlegscheibe 5	Arandela 5
24	SP311679800003	Lock washer external teeth M3	Rondelle à crans M3	Fächerunterlegscheibe M3	Arandela en abanico M3
25	SP311679800004	Lock washer external teeth M4	Rondelle à crans M4	Fächerunterlegscheibe M4	Arandela en abanico M4
26	SP101041	Knurled thumb screw with collar M3x30	Vis à tête rainurée M3x30	Rändelschraube M3x30	Tornillo con cabeza moleteada M3x30
27	SP311902100004	Washer M4	Rondelle M4	Unterlegscheibe M4	Arandela M4
28	SP502214	Tube clip	Attache tubulaire	Rohrschelle	Broche de tubo
29	SP309084000410	Bolt M4x10	Vis M4x10	Schraube M4x10	Tornillo M4x10
	SP516099	6-buttons wiring (not shown)	Jeu de fils conducteurs à 6 boutons	Kabelbaum 6 Tasten	Conjunto de conectores de 6 botones

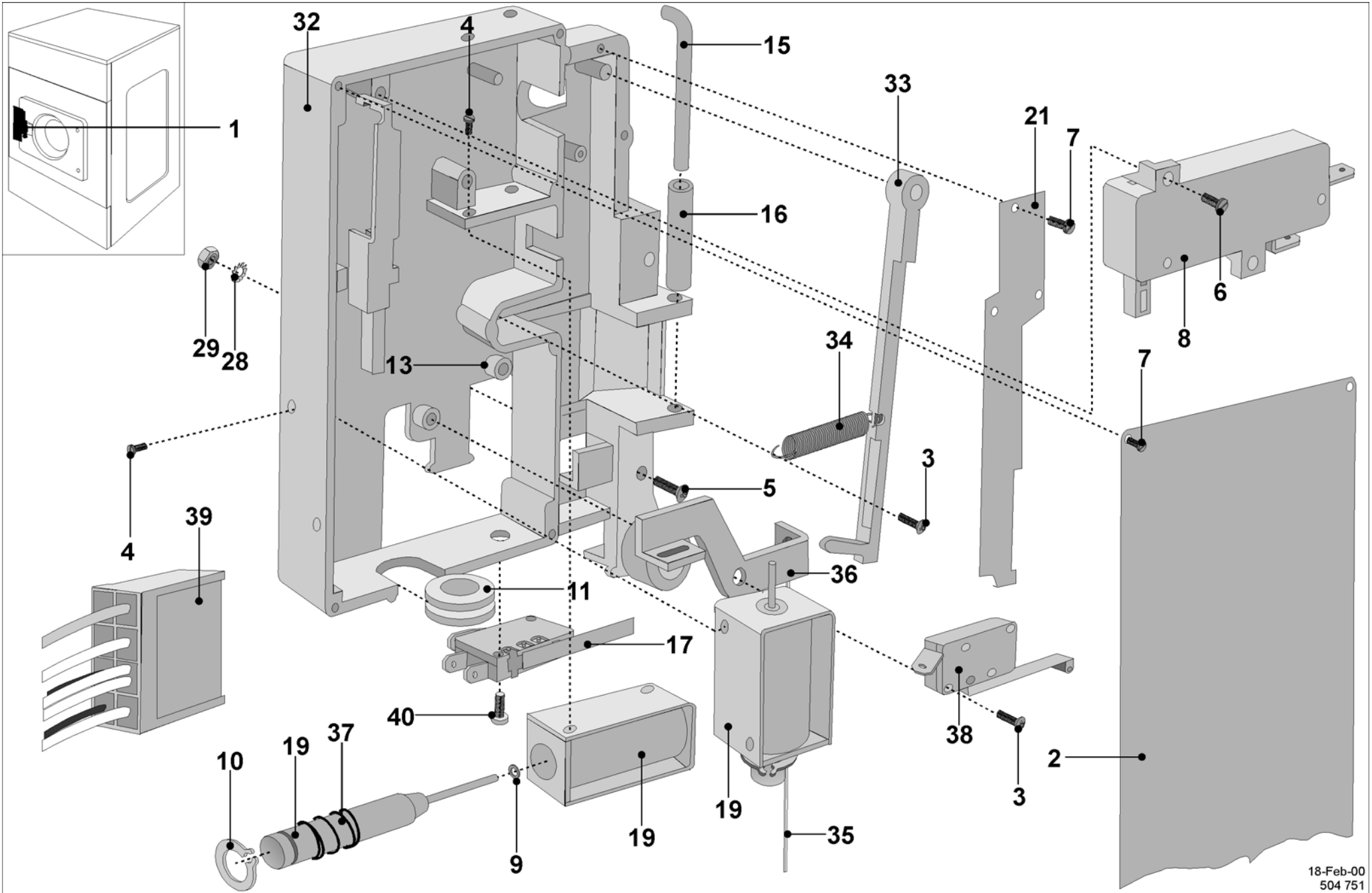

Door lock: drawing nr. SP504751

1	SPPRI610060077	Doorlock complete 220V 50/60Hz	Serrure complete 220V 50/60Hz	Schloß komplett 220V 50/60Hz	Cerradura compl. 220V 50/60Hz
2	SPM07124000114	Cover plate steel	Tôle de protection Inox	Abdeckblech rostfrei	Chapa de cubierta inoxidable
3	SP309798500314	Bolt M3x14	Vis M3x15	Schraube M3x15	Tornillo M3x15
4	SP309798500306	Bolt M3x6	Vis M3x4	Schraube M3x4	Tornillo M3x4
5	SP309798524525	Bolt M5x25	Vis M5x25	Schraube M5x25	Tornillo M5x25
6	SP309084000408	Bolt M4x8	Vis M4x8	Schraube M4x8	Tornillo M4x8
7	SP309963240306	Bolt M3x6	Vis M3x6	Schraube M3x6	Tornillo M3x6
8	SPPRI346000003	Bimetal	Bimétall	Bimetal	Bimetal
9	SPPRI230000007	Washer	Rondelle	Unterlegscheibe	Arandela
10	SPPRI242000013	Securing ring	Bague de blocage	Sicherungsring	Anillo de seguridad
11	SPPRI501000069	Cable passage	Presse-étoupe	Durchführungsstück	Paso
13	SPPRI610000087	Magnet lock device	Cliquet de la serrure	Schloßklinke	Trinquete de la cerradura
15	SPPRI610000090	Copper axle lock	Bride	Sperre	Cierre
16	SPPRI610000091	Tube lock	Rouleau	Zylinder	Rodillo
17	SPPRI610011077	Microswitch	Micro-interrupteur	Mikroschalter	Microinterruptor
19	SPPRI610012077	Coil	Bobine	Spule	Bobina
21	SPPRI611000047	Plate spring	Contreplaque élastique	Federstütze	Apoyo elástico
28	SP311679824005	Washer with external teeth M5	Rondelle à crans multiples du bord externe M5	Fächerscheibe M5	Arandela en abanico M5
29	SP310934240005	Nut M5	Ecrou M5	Mutter M5	Tuerca M4
32	SPPRI610000132	Groundplate lock	Serrure	Schloß	Cerradura
33	SPPRI610000134	Locking device handle	Tige de ferme à clef	Abschließzugstange	Pestillo de la cerradura pequeño
34	SPPRI611000048	Spring locking device	Ressort	Feder	Resorte
35	SPPRI723000004	Emergency opening cord	Tirant de déblocage	Zugstange des Notöffnens	Tirante de la abertura de emergencia
36	SPPRI610000135	Lever emergency opening	Tige	Zugstange	Tirante
37	SPPRI611000050	Coil spring	Ressort	Feder	Resorte
38	SPPRI610032077	Microswitch	Micro-interrupteur	Mikroschalter	Microinterruptor
39	SPRM4710001428	Wiring door lock electronic timer	Botte de la serrure de porte du programmeur électronique	Türschloßbündel elektronischer Programmator	Haz de la cerradura de puerta del programador electrónico
39	SPRM4520001450	Wiring door lock mechanical timer	Botte de la serrure de porte du programmeur mécanique	Türschloßbündel mechanischen Programmator	Haz de la cerradura de puerta del programador de mech.
40	SP309798500314 SP101154	Bolt M3x14 Isolation washer under microswitch, (not shown)	Vis M3x14 Base isolante du micro-interrupteur, n'est pas représenté	Schraube M3x14 Mikroschalter-Isolierscheibe, nicht abgebildet	Tornillo M3x14 Calzo de aislamiento del microinterruptor no aparece en la imagen

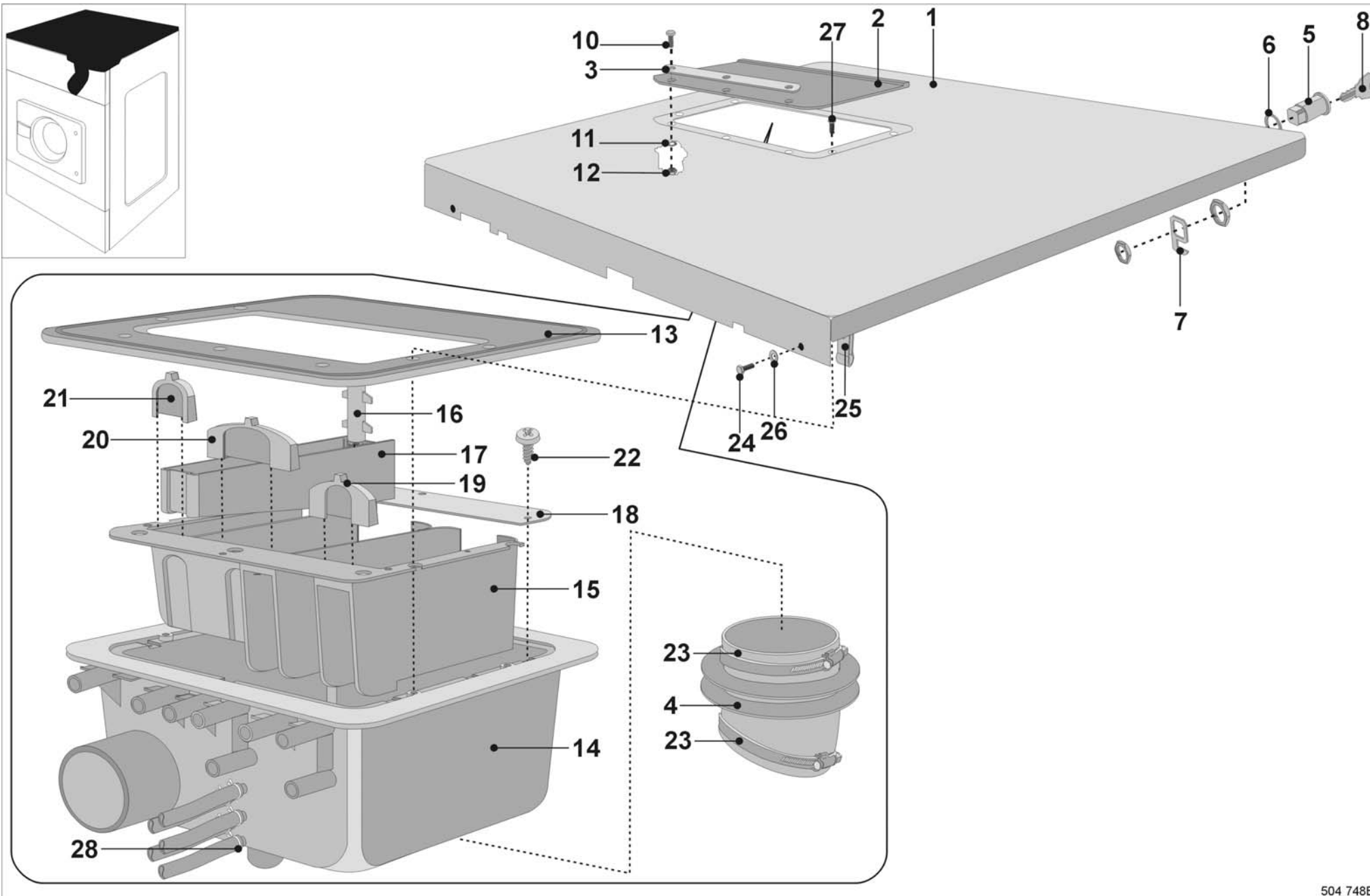

Soap hopper and top cover: drawing nr. SP504748B

1	SP527089	Top panel (inox), 6kg / 13lbs, 7kg / 18lbs	Panneau supérieur inox 6/7 kg	Deckel Edelstahl 6/7 kg	Panel superior inox 6/7 kg
1	SP527167	Top panel (yellow), 6kg / 13lbs, 7kg / 18lbs	Panneau supérieur jaune 6/7 kg	Deckel gelb 6/7 kg	Panel superior amarillo 6/7 kg
1	SP527168	Top panel (orange), 6kg / 13lbs, 7kg / 18lbs	Panneau supérieur orange 6/7 kg	Deckel orange 6/7 kg	Panel superior naranja 6/7 kg
1	SP527166	Top panel (white), 6kg / 13lbs, 7kg / 18lbs	Panneau supérieur blanc 6/7 kg	Deckel weiß 6/7 kg	Panel superior blanca 6/7 kg
1	SP527090	Top panel (inox), 10kg / 25lbs	Panneau supérieur inox 10 kg	Deckel Edelstahl 10 kg	Panel superior inox 10 kg
1	SP527170	Top panel (yellow), 10kg / 25lbs	Panneau supérieur jaune 10 kg	Deckel gelb 10 kg	Panel superior amarillo 10 kg
1	SP527171	Top panel (orange), 10kg / 25lbs	Panneau supérieur orange 10 kg	Deckel orange 10 kg	Panel superior naranja 10 kg
1	SP527169	Top panel (white), 10kg / 25lbs	Panneau supérieur blanc 10 kg	Deckel weiß 10 kg	Panel superior blanca 10 kg
2	SPPRI505038027	Rubber cover soap hopper	Chapeau de la trémie	Deckel Füllbehälter	Tapita de la tolva
3	SPF01121000214	Lath for rubber cover hopper	Liteau	Leiste	Listón
4	SP101076	Rubber soap hopper-tub	Coude de la trémie	Gummimanschette	Manguito de pliegue
5	SPPRI610000007	Short lock	Verrou du couvercle	Deckelschloss	Cerradura de la tapa
6	SPPRI522000012	Washer 21x27x1	Rondele 21x27x1	Unterlegscheibe 21x27x1	Arandela 21x27x1
7	SPPRI610002007	Hook lock short	Pêne court	Klinke kurz	Trinquete corto
8	SPPRI610003923	Doorlock key	Clé du verrou	Türschloßschlüssel	Llave del cierre
10	SPPRI211000033	Bolt M4x12	Vis M4x12	Schraube M4x12	Tornillo M4x12
11	SP311679824004	Washer with external teeth M4	Rondelle à crans multiples du bord ext. M4	Fächerscheibe M4	Arandela en abanico M4
12	SP310934240004	Nut M4	Ecrou M4	Mutter M4	Tuerca M4
13	SPPRI505039027	Soap hopper sealing	Joint de la trémie	Dichtung Füllbehälter	Empaquetadura de la tolva
14	SPPRI505040027	Outer part soap hopper	Corps de la trémie	Körper Füllbehälter	Cuerpo de la tolva
15	SPPRI505041027	Inner part soap hopper	Cale de la trémie	Einsatz Füllbehälter	Componente-cubeta de la tolva
16	SPPRI505043027	Syphon part last rinse	Rouleau PL. 3419	Zylinder PL. 3419	Cilindro PL. 3419
17	SPPRI505042027	Box last rinse	Chambre de la trémie	Kammer Füllbehälter	Cámara de la tolva
18	SPPRI505044027	Protection plate	Couvercle	Deckel	Tapa
19	SPPRI505045027	Drawer prewash	Ecran - prelavage	Blende - Vorwäsche	Barrera - prelavado
20	SPPRI505046027	Drawer main wash	Ecran - lavage	Blende - Waschvorgang	Barrera - lavado
21	SPPRI505047027	Insertion piece last rinse	Ecran - rincage final	Blende - Endspülen	Barrera - enjuague final
22	SP309798124313	Screw ST3,5x13	Vis 3,5x9,5	Schraube 3,5x9,5	Tornillo 3,5x9,5
23	SPPRI240000005	Hose clip	Agrafe de tuyau	Schlauchschelle	Abrazadera de manguera
24	SP100306	Screw ST4,8x25	Vis 4,8x25	Schraube 4,8x25	Tornillo 4,8x25
25	SPPRI247000027	Spire speed-nuts	Ecrou	Mutter	Tuerca
26	SP311125000006	Washer M6	Rondelle M6	Unterlegscheibe M6	Arandela M6
27	SPPRI212002020	Bolt M5x16	Vis M6x16	Schraube M6x16	Tornillo M6x16
28	SPPRI241000001	Clip d14,0-14,5, applicable for export USA	Attache d14,0-14,5, concerne les exports vers les USA	Schelle d14,0-14,5, gültig für US-Export	Hebilla d14,0-14,5, válido para el export USA

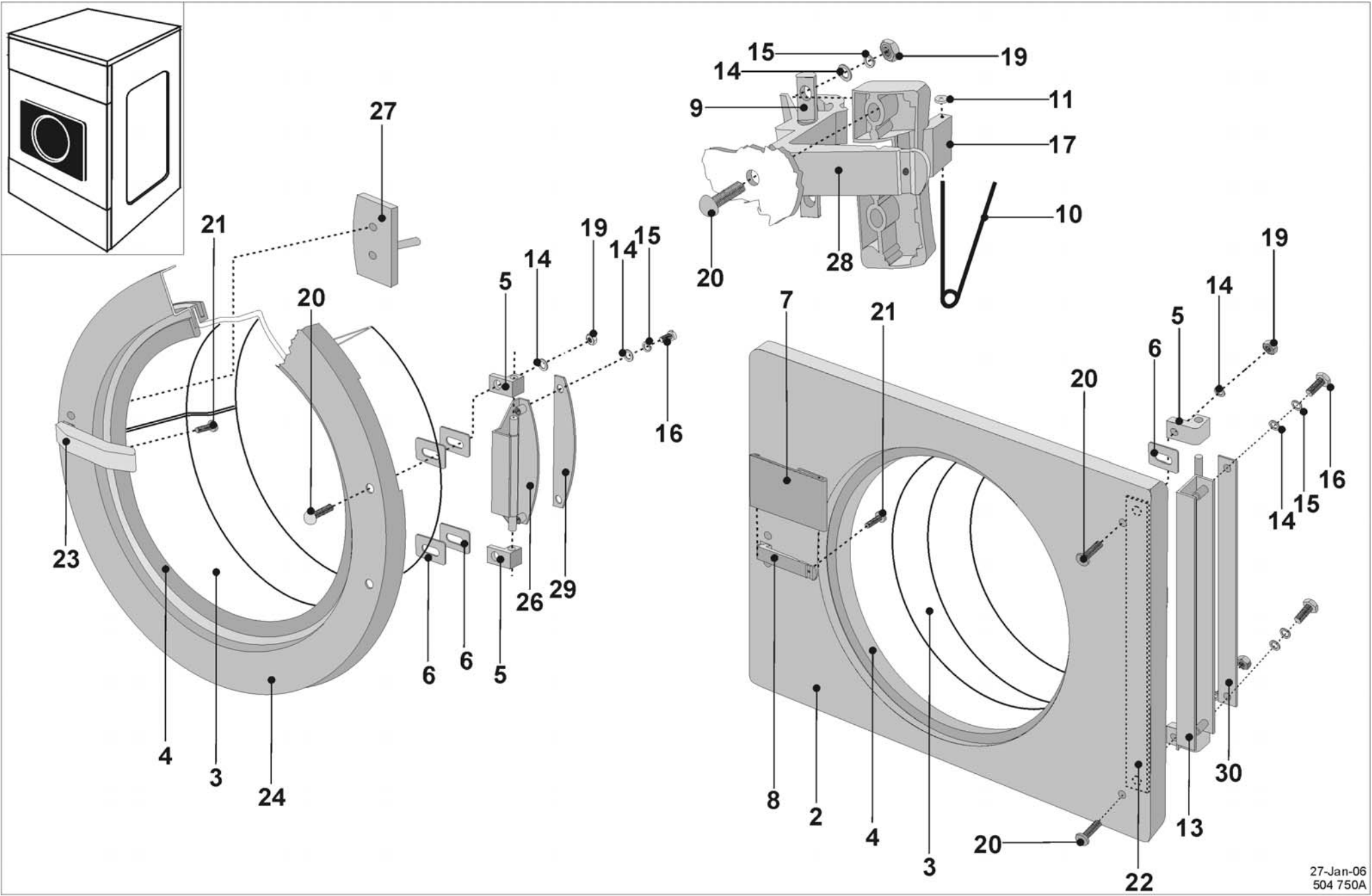

Door: drawing nr. SP504750A

2	SPPRI155015019	Square door	Porte	Tür	Puerta
3	SPPRI505000044	Door glass	Verre de porte	Türglas	Vidrio de la puerta
4	SPPRI503000004	Rubber for door glass	Joint du verre de porte	Dichtung Türglas	Junta de empaque del vidrio de puerta
5	SPPRI610000126	Hinge block	Suspension	Band	Suspensión
6	SPPRI610001122	Washer	Plaque de la suspension	Platte Türband	Plaquita de la bisagra
7	SP501515	Top part cover door handle (without logo)	Manche supérieur (sans marque)	Handgriff Oberteil (ohne Logo)	Mango – parte superior (sin logotipo)
7	SP501505	Back part ornamental plate cover door handle	Couvercle décoratif - poignée	Zierabdeckung Türklinke	Tapa de adorno – manija
8	SP501513	Door handle modification	Poignée du manche - modification	Handgriffklinke – Modifikation	Manija del mango – modificación
9	SPPRI610000089	Pawl pin	Cheville	Bolzen	Gorrón
10	SPPRI611000045	Spring	Ressort (serrure)	Feder (Abschließen)	Resorte (cierre)
11	SPPRI247010013	Safety washer	Plaque d'appui diam 2,4 mm	Scheibe Durchm. 2,4 mm	Arandela del diámetro 2,4mm
13	SP101377	Hinge for door	Suspension de la porte	Türband	Suspensión de la puerta
14	SP311125240006	Washer 6	Rondelle 6	Unterlegscheibe 6	Arandela 6
15	SP311127240006	Washer with external teeth M6	Rondelle à crans multiples du bord ext: M6	Fächerscheibe M6	Arandela en abanico M6
16	SP309933240620	Bolt M6x20	Vis M6x20	Schraube M6x20	Tornillo M6x20
17	SPPRI610000084	Directing pin	Plaque de fermeture	Schließplatte	Placa de cerramiento
19	SP310934240006	Nut M6	Ecrou M6	Mutter M6	Tuerca M6
20	SP516878	Bolt M6x20, applicable for round door, (on the handle side)	Vis M6x20 valable porte ronde	Schraube M6x20 gültig für Rundtür	Tornillo M6x20 válido puerta redonda
20	SP526127	Bolt M6x25, applicable for round door, (on the hinge side)	Vis M6x25 valable porte ronde	Schraube M6x25 gültig für Rundtür	Tornillo M6x25 válido puerta redonda
20	SP526127	Bolt M6x25, applicable for square door	Vis M6x25 valable porte angulaire	Schraube M6x25 gültig für kantige Tür	Tornillo M6x25 válido puerta cuadrada
21	SP100305	Bolt M4x12	Vis M4x12	Schraube M4x12	Tornillo M4x12
22	SPPRI155012019	Reinforcement plate	Plaque de renfort	Verstärkung Vordertafel	Placa refuerzo
23	SPPRI610011085	Cover door handle	Poignée	Abdeckung Türgriff	Tapa tirador puerta
24	SP500158	Round door	Porte ronde	Runde Tür	Aro puerta
26	SP500080	Door hinge round door	Charnière porte ronde	Scharnier runde Tür	Bisagra puerta redonda
27	SPPRI610000082	Plate of hinge	Plaque de la suspension	Türbandplatte	Placa de la bisagra
28	SP100219	Door handle shining	Poignée de la porte (brillante)	Türklinke glänzend	Manija de la puerta – brillante
29	SP100632	Rubber hinge round door	Pièce interméd. de la porte en caoutch. (porte ronde)	Gummi-Zwischenstück Türband Rundtür	Espaciador de la bisagra – puerta redonda
30	SPPRI503000055	Rubber hinge square door	Pièce interméd. de la porte en caoutch. (porte carrée)	Gummi-Zwischenstück Türband Vierecktür	Espaciador de caucho de la bisagra – puerta cuadrada

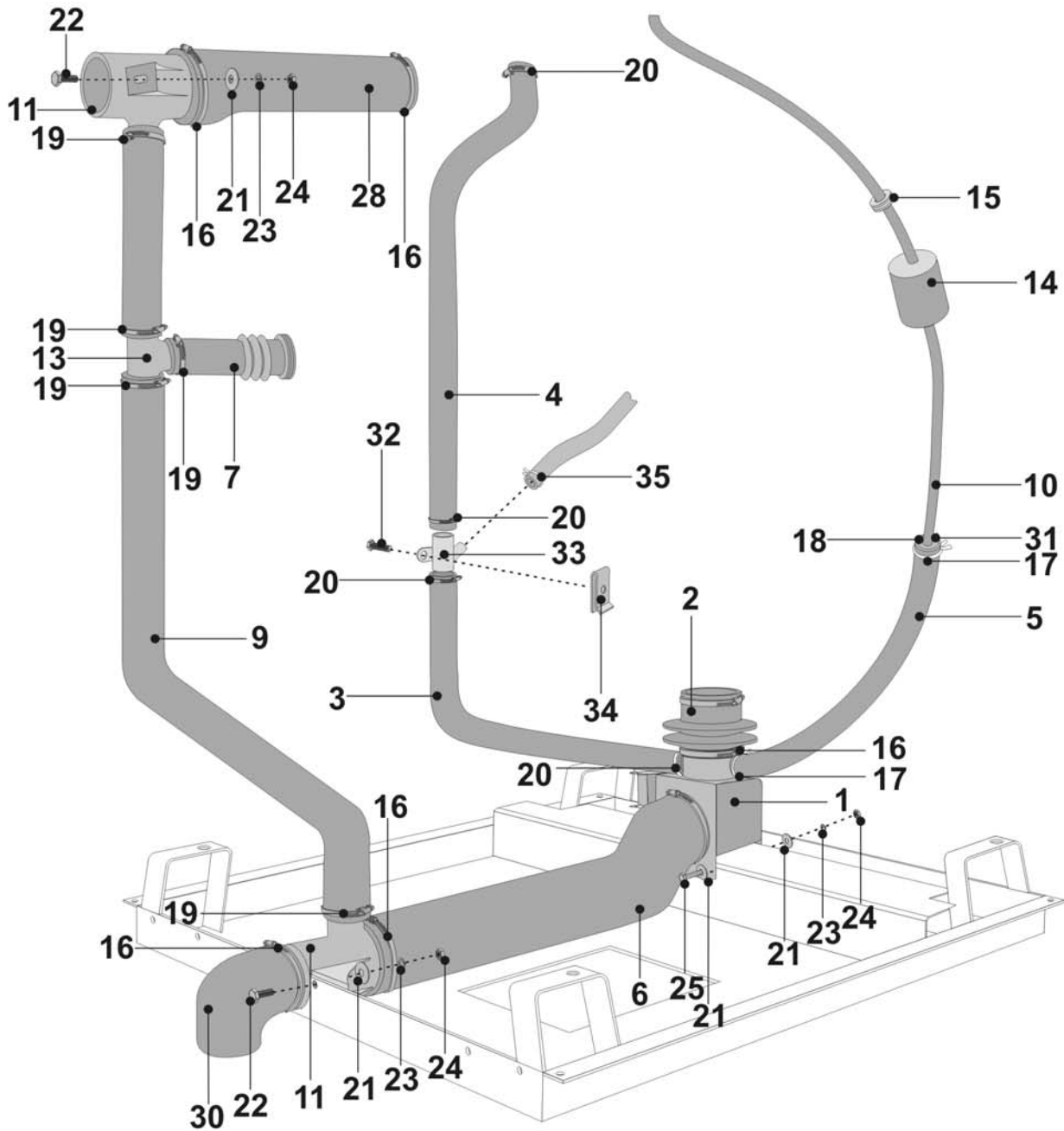
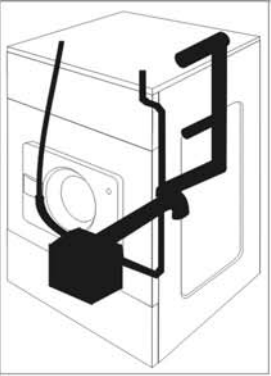

Drain system: drawing nr. SP504749A

1	SPPRI340055051	Outlet valve complete 3", 230V 50/60Hz	Soupape d'évacuation complète 3", 230V; 50/60Hz	Ablassventil kompl. 3", 230V; 50/60Hz	Válvula de descarga completa 3", 230V; 50/60Hz
1	SPPRI340054051	Outlet valve chamber	Chambre de la soupape d'évacuation	Kammer Ablassventil	Cámara valvular de la válvula de descarga
1	SPPRI340002051	Outlet valve motor	Moteur de la soupape d'évacuation	Motor Ablassventil	Motorcito de la válvula de descarga
2	SP101044	Hose tub-drain valve 2 rings, 6kg / 13lbs, 7kg / 18lbs	Tuyau d'évacuation flexible 6/7 kg	Schlauch Außentrommel – Ablassventil 6/7 kg	Manguera del tambor ext. válv. de descarga 6/7 kg
2	SP273124080161	Hose tub-drain valve 2 rings, 10kg / 25lbs	Tuyau d'évacuation flexible 10 kg	Schlauch Außentrommel – Ablassventil 10 kg	Manguera del tambor exterior válv. de descarga 10 kg
3	SP100169	Rubber hose lower	Tuyau des lessives liquides	Schlauch flüssiger Waschmittel	Manguera de detergentes fluidos
4	SP100168	Rubber hose upper	Tuyau des lessives liquides	Schlauch flüssiger Waschmittel	Manguera de detergentes fluidos
5	SPPRI503002049	Hose	Tuyau	Schlauch	Manguera
6	SPPRI505000091	Drain hose	Tuyau d'évacuation	Ablaßschlauch	Manguera de descarga de agua
7	SPPRI505000088	Hose back panel drum - air vent	Tuyau trop-plain flexible	Luftventil – Schlauch Trommelhintertafel	Válvula de aire – manguera panel trasero del tambor
9	SPPRI505000090	Overflow hose	Tuyau trop-plein	Überlaufschlauch	Manguera del aliviadero
10	SPPRI540001003	Water level switch hose	Tuyau du interrupteur de niveau	Schlauch Niveauschalter	Tubito del interruptor de nivel
11	SPPRI505000078	Air vent-drain T piece	T- pièce (vidange)	T-Stück (Ablaß)	T-pieza (de descarga)
13	SPPRI505000077	T piece air vent-overflow	T- pièce plastique	T-Stück Kunststoff	T-pieza plastificada
14	SP100188	Foam rubber aquastate	Rouleau en mousse synthétique	Molitan-Rolle	Cilindro de goma esponjosa
15	SPPRI501000069	Cable passage	Presse-étoupe	Durchführung	Paso
16	SPPRI240000007	Hose clamp	Agrafe de tuyau	Schlauschschelle	Abrazadera de manguera
17	SPPRI241000006	Corbin ring	Agrafe	Schelle	Anillo de sujeción
18	SPPRI503000027	Reducing part water level switch	Réduction de "piège" de l'air	Reduktion Luftfalle	Reducción de la trampa de aire
19	SPPRI240000008	Hose clamp	Agrafe de tuyau	Schlauschschelle	Abrazadera de manguera
20	SPPRI240000003	Hose clamp	Agrafe de tuyau	Schlauschschelle	Abrazadera de manguera
21	SP311902100008	Washer M8	Rondelle M8	Unterlegscheibe M8	Arandela M8
22	SP309933000820	Bolt M8x20	Vis M8x20	Schraube M8x20	Tornillo M8x20
23	SP311127000008	Washer with external teeth M8	Rondelle à crans multiples du bord ext. M8	Fächerscheibe M8	Arandela en abanico M8
24	SP310934000008	Nut M8	Ecrou M8	Mutter M8	Tuerca M8
25	SP309931008120	Bolt M8x120	Vis M8x120	Schraube M8x120	Tornillo M8x120
28	SPPRI505000089	Air vent-soaphopper hose	Tuyau de désaération	Entlüftungsschlauch	Manguera de la desaeración
30	SP235100018724	Drain elbow, applicable for export USA	Coude d'évacuation, exportation USA	Ablaßkniestück, Export USA	Acodado de salida, export EEUU
30	SP519463	Drain elbow	Coude d'évacuation	Ablaßkniestück	Acodado de salida
31	SPPRI241000017	Corbin ring 5,5	Agrafe 5,5	Schelle 5,5	Anillo de sujeción 5,5
32	SP100218	Screw ST4,8x13	Vis de filetage hexagonal 4,8x13	Gewindeschneidschraube hexagon 4,8x13	Tornillo autoroscante – hexágono 4,8x13
33	SP100175	Fixation tube - soaphopper	Tube de fixation - Boîte d'alimentation	Spannrohr – Füllbehälter	Tubo de sujeción – tolva
33	SP522120	Fixation tube - soaphopper, applicable for export USA	Tube de fixation - Boîte d'alimentation valable uniquement pour les USA	Spannrohr – Füllbehälter gültig nur für USA	Tubo de sujeción – tolva válido sólo para EEUU
34	SPPRI247000027	Speed nut 4,8	Ecrou à serrage instantané 4,8	Schnellschraubmutter 4,8	Speed nut 4,8
35	SP526143	Clip d18,5-19,5, applicable for export USA	Attache d18,5-19,5, concerne les exports vers les USA	Schelle d18,5-19,5, gültig für US-Export	Hebilla d18,5-19,5, válido para el export USA

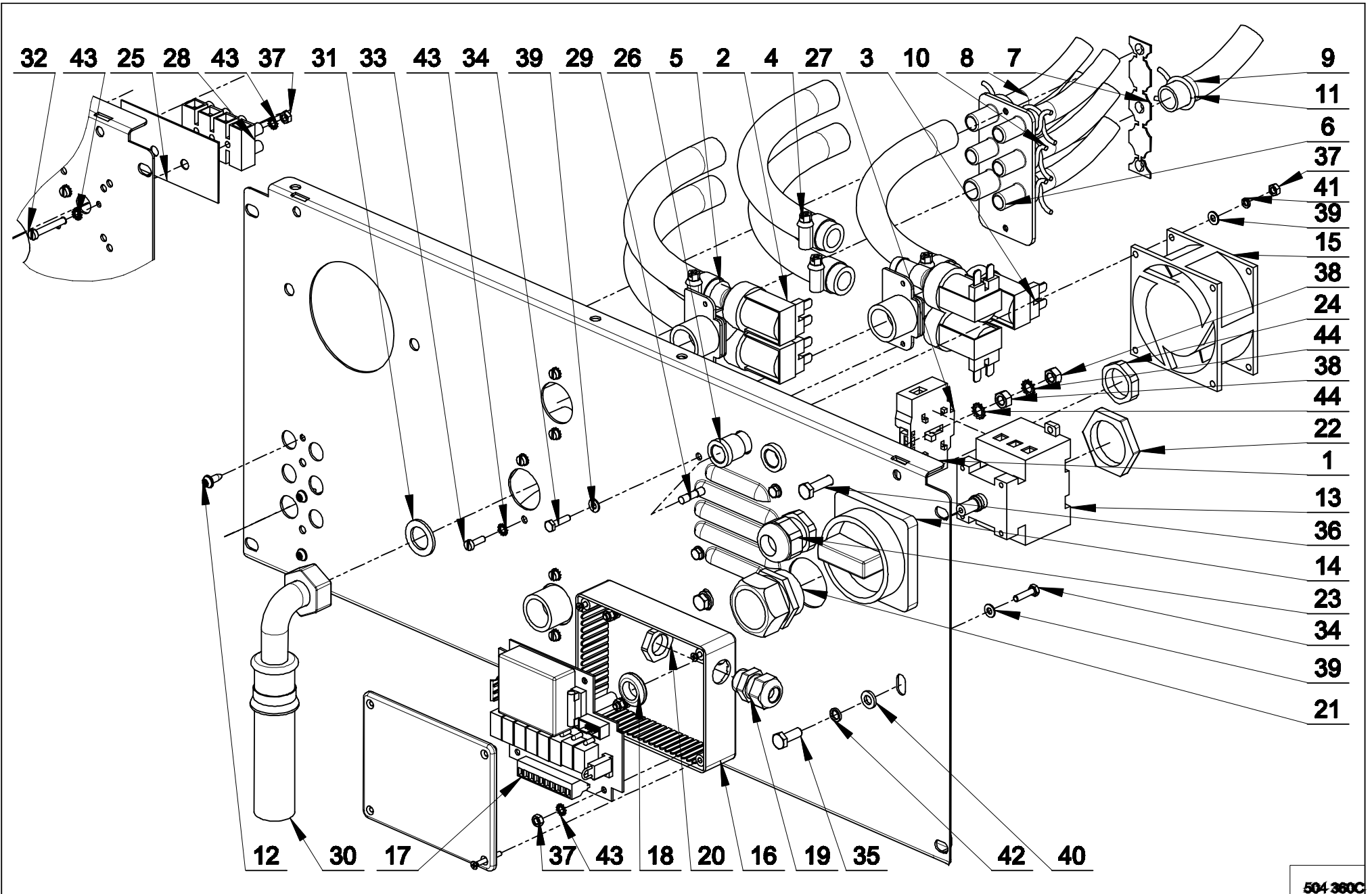

Rear panel: drawing nr. SP504360C

1	SP101269	Rear panel	Panneau arrière	Heckpaneel	Panel trasero
2	SPPRI340020035	Two way valve	Vanne à 2 voies	2-Weg-Ventil	Válvula de tres direcciones
3	SPPRI340030038	Three way valve	Vanne à 3 voies	3-Weg-Ventil	Válvula de dos direcciones
4	SPPRI240000002	Hose clamp 12-22	Collier 12-22	Schlauchschelle 12-22	Abrazadera de manguera 12-22
5	SPPRI540000014	Hose	Tuyau	Schlauch	Manguera
6	SP522090	Wall connection 6 hoses, applicable for export USA	Raccordement pour 6 lessives liquides, valable uniquement pour les USA	Anschluss von 6 flüssigen Waschmitteln, gültig nur für USA	Conexión de 6 detergentes líquidos, válido sólo para EEUU
7	SP526128	Plate with thread, applicable for export USA	Cale filetée, valable uniquement pour les USA	Gewindelasse, gültig nur für USA	Placa de rosca, válido sólo para EEUU
8	SPPRI540020005	Hose d10/14, applicable for export USA	Tuyau d10/14, valable uniquement pour les USA	Schlauch d10/14, gültig nur für USA	Manguera d10/14, válido sólo para EEUU
9	SP522200	Hose 14/18, applicable for export USA	Tuyau 14/18, valable uniquement pour les USA	Schlauch 14/18, gültig nur für USA	Manguera 14/18, válido sólo para EEUU
10	SP526133	Clip d15,5-16, applicable for export USA	Attache d15,5-16, concerne les exports vers les USA	Schelle d 15,5-16, gültig für US-Export	Hebilla d15,5-16, válido para el export USA
11	SP526134	Clip d18,5-19,5, applicable for export USA	Attache d18,5-19,5, concerne les exports vers les USA	Schelle d18,5-19,5, gültig für US-Export	Hebilla d18,5-19,5, válido para el export USA
12	SP510856	Screw M4x13, applicable for export USA	Clou à vis M4x13, valable uniquement pour les USA	Holzschraube M4x13, gültig nur für USA	Tornillo M4x13, válido sólo para EEUU
13	SPPRI404000097	Main switch 25A	Interrupteur général 25A	Hauptschalter 25A	Interruptor principal 25A
13	SPPRI404000098	Main switch 32A	Interrupteur général 32A	Hauptschalter 32A	Interruptor principal 32A
13	SPPRI404000099	Main switch 63A	Interrupteur général 63A	Hauptschalter 63A	Interruptor principal 63A
13	SPPRI404000100	Main switch 80A	Interrupteur général 80A	Hauptschalter 80A	Interruptor principal 80A
14	SPPRI404000095	Control	Tête de commande de l'interrupteur principal	Steuerkopf Hauptschalter	Cabezal de control del interruptor principal
15	SP337230802050	Ventilator	Ventilateur	Ventilator	Ventilador
16	SP522145	Plastic box - modification, applicable for export USA	Boîtier habillage de plastique, concerne les exports vers les USA	Dose Kunststoff Anpassung, gültig für US-Export	Caja de plástico modificada, válido para el export a USA
17	SP524656	Liquid soap board relay 24V for 8 pumps, applicable for export USA	Plaque du relais 24V pour 8 pompes, concerne les exports vers les USA	Relaisplatte 24V für 8 Pumpen, gültig für US-Export	Panel del relé de 24V para 8 bombas, válido para el export a USA
18	SP273121013002	Cable passage 13x2, applicable for export USA	Manchon de caoutchouc 13x2, concerne les exports vers les USA	Gummidurchführung 13x2, gültig für US-Export	Paso de goma 13x2, válido para el export a USA
19	SP101406	Bushing, applicable for export USA	Capuchon pour cable, concerne les exports vers les USA	Kabelausführung, gültig für US-Export	Penetración del cable, válido para el export a USA
20	SP101416	Swivel nut, applicable for export USA	Écrou du capuchon pour cable, concerne les exports vers les USA	Mutter der Kabelausführung, gültig für US-Export	Tuerca de la penetración del cable, válido para el export a USA
21	SP101409	Bushing, applicable for export USA	Manchon, concerne les exports vers les USA	Kabelausführung, gültig für US-Export	Tuerca del orificio de paso, válido para el export a USA
22	SP101419	Swivel nut	Écrou du manchon	Durchführung	Orificio de paso
23	SPPRI350000056	Bushing	Manchon	Mutter der Durchführung	Tuerca de la penetración del cable
24	SPPRI350001056	Swivel nut	Écrou du manchon	Durchführung	Tuerca del orificio de paso
25	SPPRI350012007	Isolation foil	Feuille de papier isolant	Isolierfolie	Folio de aislamiento
26	SPPRI401003020	Fuse holder	Porte fusible	Sicherungshalter	Soporte del fusible
27	SPPRI404001098	Main switch contact 25/32A	Pôle neutre 25/32A	Neutralpol 25/32A	Polo neutral 25/32A
28	SPPRI407002123	Terminal board of power supply	Planche à bornes pour l'alimentation	Speiseklemmleiste	Caja de bornes de la alimentación
29	SPPRI401022021	Fuse 0,5A	Fusible 0,5A	Sicherung 0,5A	Fusible 0,5A
30	SPPRI505000054	Inlet hose	Tuyau de remplissage	Einlassschlauch	Manguera de impregnación
30	SP101621	Inlet hose, valid for water approval	Tuyau de remplissage, valable pour l'approbation des eaux	Einlassschlauch, gültig für Wassergenehmigung	Manguera de impregnación, válido para la aprobación del agua
30	SPPRI505006055	Inlet hose, applicable for export USA	Tuyau de remplissage, concerne les exports vers les USA	Einlassschlauch, gültig für US-Export	Manguera de impregnación, válido para el export a USA
31	SPPRI520001009	Sealing	Dispositif d'étanchéité	Dichtung	Junta
32	SP506011	Bolt M4x28	Vis M4x28	Schraube M4x28	Tornillo M4x28
33	SP309084000412	Bolt M4x12	Vis M4x12	Schraube M4x12	Tornillo M4x12
34	SP309933000416	Bolt M4x16, applicable for export USA	Vis M4x16, valable uniquement pour les USA	Schraube M4x16, gültig nur für USA	Tornillo M4x16, válido sólo para EEUU
35	SP309933000616	Bolt M6x16	Vis M6x16	Schraube M6x16	Tornillo M6x16
36	SP309933100625	Bolt M6x25	Vis M6x25	Schraube M6x25	Tornillo M6x25
37	SP310934000004	Nut M4, applicable for export USA	Écrou M4, valable uniquement pour les USA	Mutter M4, gültig nur für USA	Tuerca M4, válido sólo para EEUU
38	SP310934100006	Nut M6	Écrou M6	Mutter M6	Tuerca M6
39	SP311125000004	Washer 4,3, applicable for export USA	Rondelle 4,3, valable uniquement pour les USA	Unterlegscheibe 4,3, gültig nur für USA	Arandela 4,3, válido sólo para EEUU
40	SP311125000006	Washer 6,4	Rondelle 6,4	Unterlegscheibe 6,4	Arandela 6,4
41	SP311127000004	Washer 4	Rondelle 4	Unterlegscheibe 4	Arandela 4
42	SP311127000006	Washer 6	Rondelle 6	Unterlegscheibe 6	Arandela 6
43	SP311679800004	Washer with external teeth M4, applicable for export USA	Rondelle à crans multiples M4, valable uniquement pour les USA	Unterlegscheibe M4, gültig nur für USA	Arandela M4, válido sólo para EEUU
44	SP311679824006	Washer with external teeth M6	Rondelle à crans multiples du bord interne M6	Fächerscheibe M6	Arandela en abanico M6

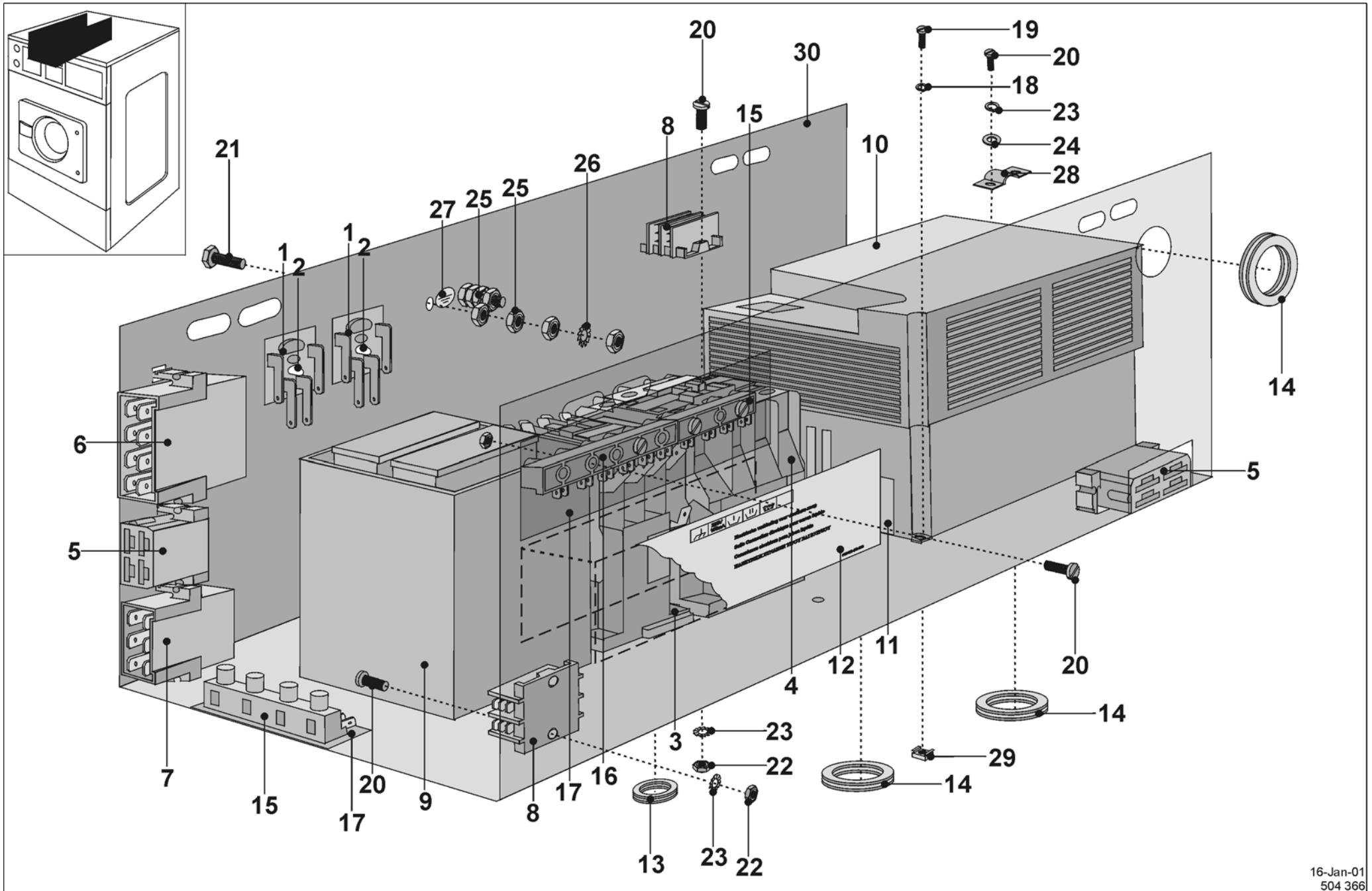

Box of electrical components MCB FC, MCB EC, MCB EC with mechanical buttons: drawing nr. SP504366

1	SPPRI610120077	Bridge rectifier	Redresseur	Gleichrichter	Rectificador
2	SPPRI326002004	Rectifier holder	Support	Halter	Sujetador
3	SP514038	Contact frequency inverter	Contacteur - Changeur de fréquence	Schütz – Frequenzwandler	Interrupor - Convertidor de frecuencias
4	SP514042	Contact, electrical heating, 380-415V	Contacteur, chauffage el., 380-415V	Schalterschütz, el. Heizung, 380-415V	Contact, calefacción eléctrica, 380-415V
4	SPPRI345000047	Contact, electrical heating	Contacteur, chauffage el.	Schalterschütz, el. Heizung	Contact, calefacción eléctrica
4	SPPRI345002019	Contact, electrical heating, 208-240V	Contacteur, chauffage el.	Schalterschütz, el. Heizung	Contact, calefacción eléctrica
5	SPPRI350010044	Terminal board 4-poles	Réglette de bornes à 4-pôles	Klemmleiste 4-polig	Panel de bornes de 4 polos
6	SP345000163007	Terminal board 8-poles	Réglette de bornes à 8-pôles	Klemmleiste 8-polig	Panel de bornes de 8 polos
7	SP345000180904	Terminal board 6-poles	Réglette de bornes à 6-pôles	Klemmleiste 6-polig	Panel de bornes de 6 polos
8	SPPRI350020007	Terminal board 2-poles	Réglette de bornes à 2-pôles	Klemmleiste 2-polig	Panel de bornes de 2 polos
9	SPPRI409000026	Transformer 208-240-480/220V	Transformateur 208-240-480/220V	Transformator 208-240-480/220V	Transformador 208-240-480/220V
9	SPPRI409000011	Transformer 415-440/220V	Transformateur 415-440/220V	Transformator 415-440/220V	Transformador 415-440/220V
10	SP101822	Frequency inverter 1-ph 230V, 10kg / 25 lb	Changeur de fréquence 1-ph 230V, 10kg	Frequenzwandler 1-ph 230V, 10kg	Convertidor de frecuencias 1-ph 230V, 10kg
10	SP102424	Frequency inverter fan, applicable for code 101822	Convertisseur de fréquence ventilateur	Frequenzwandler Ventilator	Convertidor de frecuencia, ventilador
10	SP101872	Frequency inverter 1-ph 230V, 6kg / 13lb, 7kg / 18lb	Changeur de fréquence 1-ph 230V, 6/7kg	Frequenzwandler 1-ph 230V, 6/7kg	Convertidor de frecuencias 1-ph 230V, 6/7kg
10	SP101279	Communication cable	Câble de communication	Kommunikationskabel	Cable de comunicación
11	SP100450	Filter 1-ph 230V, 10kg / 25lb	Filtre 1-ph 230V, 10kg	Filter 1-ph 230V, 10kg	Filtro 1-ph 230V, 10kg
11	SP100449	Filter, 6kg / 13lb, 7kg / 18lb	Filtre, 6/7kg	Filter, 6/7kg	Filtro, 6/7kg
12	SPPRI551026250	Index plate of soapoppers	Plaque de la trémie	Schüttkasten - Schild	Rótulo de tolvas
13	SPPRI501000069	Cable passage	Traversée	Durchführung	Paso
14	SPPRI501000071	Cable passage	Traversée	Durchführung	Paso
15	SPPRI350000007	Terminal board 4-poles	Plaque à bornes - 4 poles	Klemmleiste 4-polig	Panel de bornes de 4 polos
16	SPPRI350015007	Terminal board 6-poles	Plaque à bornes - 6 poles	Klemmleiste 6-polig	Panel de bornes de 6 polos
17	SPPRI350012007	Isolation paper	Papier isolant	Isolationspapier	Papel de aislamiento
18	SPPRI245000003	Washer M5	Rondelle M5	Unterlegscheibe M5	Arandela M5
19	SP309084000516	Bolt M5x16	Vis M5x16	Schraube M5x16	Tornillo M5x16
20	SP309084000416	Bolt M4x16	Vis M4x15	Schraube M4x15	Tornillo M4x15
21	SP309933100625	Bolt M6x25	Vis M6x25	Schraube M6x25	Tornillo M6x25
22	SP310934000004	Nut M4	Écrou M4	Mutter M4	Tuerca M4
23	SP311125000004	Washer M4	Rondelle M4	Unterlegscheibe M4	Arandela M4
24	SP311902100004	Washer M4	Rondelle M4	Unterlegscheibe M4	Arandela M4
25	SPPRI225000004	Nut M6	Écrou M6	Mutter M6	Tuerca M6
26	SP311679824006	Washer M6	Rondelle M6	Unterlegscheibe M6	Arandela M6
27	SPPRI551000001	Earthing index plate	Écusson - prise de terre	Erdungsschild	Rótulo de la conexión a tierra
28	SPPRI407000091	Holder	Support	Halter	Soporte
29	SPPRI229000011	Nut M5	Écrou M5	Mutter M5	Tuerca M5
30	SP100682	Contact box	Poutre du contacteur	Schaltschrank	Distribuidor

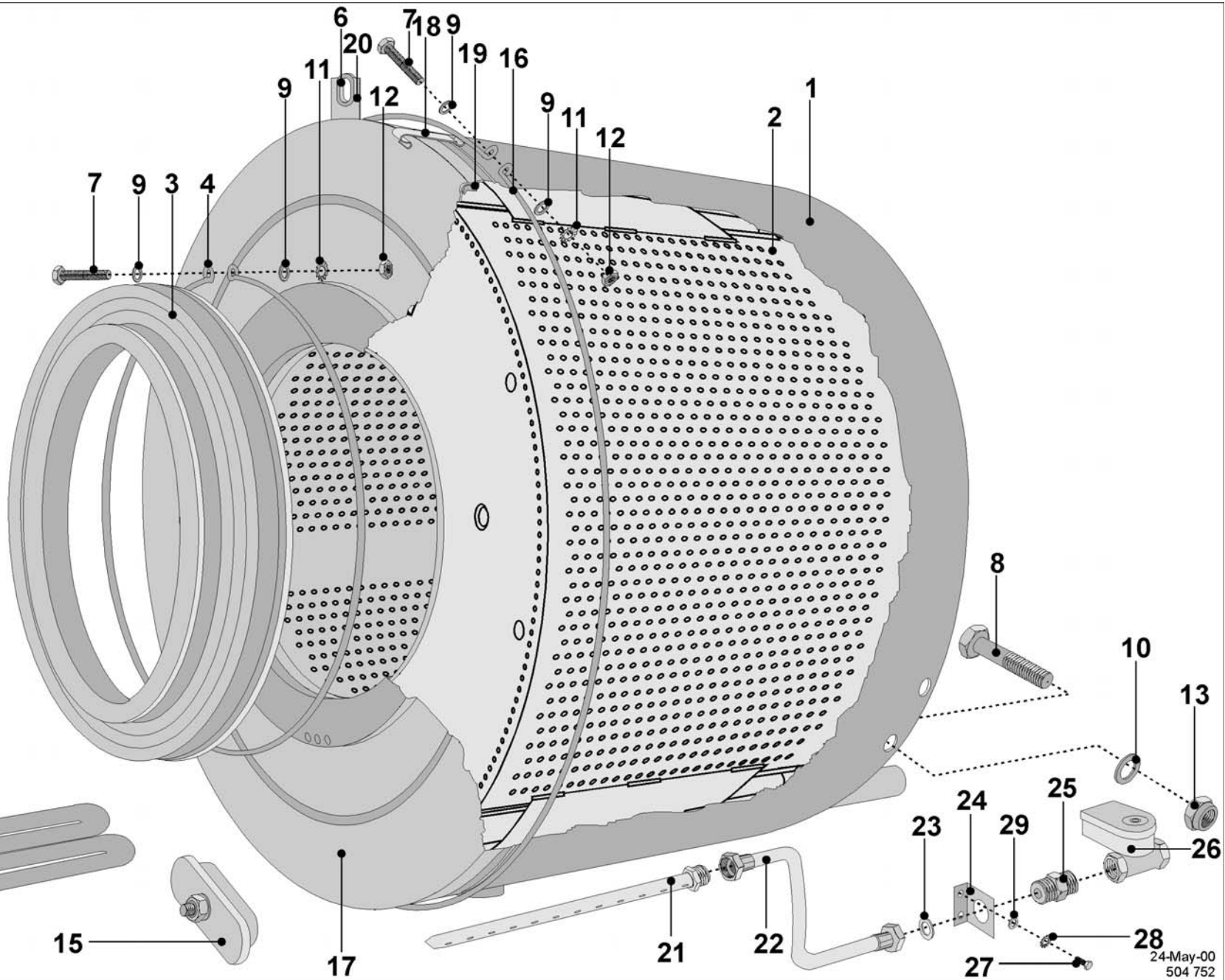
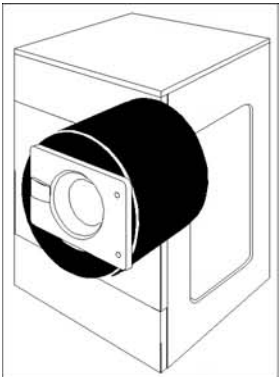

Tub and drum: drawing nr. SP504752

1	SP100184	Tub, 6kg / 13lbs	Tambour d'extérieur, 6kg	Außentrommel, 6kg	Tambor exterior, 6kg
1	SP100507	Tub, 7kg / 18lbs	Tambour d'extérieur, 7kg	Außentrommel, 7kg	Tambor exterior, 7kg
1	SP100508	Tub, 10kg / 25lbs	Tambour d'extérieur, 10kg	Außentrommel, 10kg	Tambor exterior, 10kg
1	SP101560	Tub, applicable for steam heating, 6kg / 13lb	Tambour d'extérieur, 6kg chauffage à vapeur	Außentrommel, 6kg für Dampfheizung	Tambor exterior, 6kg calefacción a vapor
1	SP101561	Tub, applicable for steam heating, 7kg / 18lb	Tambour d'extérieur, 7kg chauffage à vapeur	Außentrommel, 7kg für Dampfheizung	Tambor exterior, 7kg calefacción a vapor
1	SP101562	Tub, applicable for steam heating, 10kg / 25lb	Tambour d'extérieur, 10kg chauffage à vapeur	Außentrommel, 10kg für Dampfheizung	Tambor exterior, 10kg calefacción a vapor
2	SP100504	Drum, 6kg / 13lbs	Tambour d'intérieure, 6kg	Innentrommel, 6kg	Tambor interior, 6kg
2	SP100505	Drum, 7kg / 18lbs	Tambour d'intérieure, 7kg	Innentrommel, 7kg	Tambor interior, 7kg
2	SP100506	Drum, 10kg / 25lbs	Tambour d'intérieure, 10kg	Innentrommel, 10kg	Tambor interior, 10kg
3	SPPRI505000045	Rubber tub housing	Manchette	Manschette	Manguito
4	SPPRI185000112	Assembling ring ouoter tube	Anneau de montage pour le tambour extérieur	Montagering für Außentrommel	Anillo de montaje para el tambor exterior
6	SPPRI501001078	Rubber detection plate	Traversée pour câbles	Kabeldurchführung	Paso de cable
7	SP309933000660	Bolt M6x60	Vis M6x60	Schraube 6 x 60	Tornillo M6x60
8	SP309933001240	Bolt M12x40	Vis M12x40	Schraube M12x40	Tornillo M12x40
9	SP311734900006	Washer 6,4x17x3	Rondelle 6,4x17x3	Unterlegscheibe 6,4x17x3	Arandela 6,4x17x3
10	SP311902100012	Washer M12/13/37/3	Rondelle M12/13/37/3	Unterlegscheibe M12/13/37/3	Arandela M12/13/37/3
11	SP311679800006	Washer with external teeth M6	Rondelle à crans multiples du bord ext. M6	Fächerscheibe M6	Arandela en abanico M6
12	SP310934000006	Nut M6	Ecrou M6	Mutter M6	Tuerca M6
13	SP310934000012	Nut M12	Ecrou M12	Mutter M12	Tuerca M12
14	SPPRI342000011	Heating element 2000W 230V	Résistance de chauffage 2000W 230V	Heizkörper 2000W 230V	Calefactor 2000W 230V
14	SPPRI342000028	Heating element 3000W 230V	Résistance de chauffage 3000W 230V	Heizkörper 3000W 230V	Calefactor 3000W 230V
14	SPPRI342000031	Heating element 2x2000W 230V	Résistance de chauffage 2x2000W 230V	Heizkörper 2x2000W 230V	Calefactor 2x2000W 230V
15	SPPRI342001016	Heating element hole plug	Presse-étoupe du corps de chauffage	Stopfbuchse Heizkörper	Prensaestopas del calefactor
16	SPPRI185000224	Ring holder clamp	Agrafe	Schelle	Anillo de sujeción
17	SPPRI168000034	Front panel tub	Front de devant du tambour extérieur	Frontteil Außentrommel	Parte frontal del tambor exterior
18	SPPRI1611000051	Front panel tub clamp	Agrafe du front de devant	Schelle Frontteil	Anillo de sujeción de la parte frontal
19	SPPRI504000031	Joint base plate funnel	Etanchement du front de devant	Dichtung Frontteil	Empaquetadura de la parte frontal
20	SP100178	Support tilt-switch	Support interrupteur de balourd	Unterstützung Kippschalter	Soporte interruptor basculante
21	SPPRI185020015	Steam injector 1/2", high pressure	Injecteur à vapeur 1/2" haute pression	Dampfinjektor 1/2" Hochdruckdampf	Inyector de vapor 1/2" alta presión
21	SPPRI185023015	Steam injector 1/2", low pressure	Injecteur à vapeur 1/2" basse pression	Dampfinjektor 1/2" Niederdruckdampf	Inyector de vapor 1/2" baja presión
22	SP100979	Steam flexible 1/2"	Tuyau vapeur 1/2", l=400 mm	Dampfschlauch 1/2", l=400 mm	Manguera del vapor 1/2", l=400 mm
23	SP10SP1000	Sealing	Joint Metallo	Dichtung Metallo	Empaquetadura Metallo
24	SP100999	Support steam valve	Support de vanne vapeur	Halter Dampfventil	Sujetador del válvula de vapor
25	SPR22112000114	Screwing of steam tube 1/2"	Ecrou de raccord 1/2"	Verschraubung 1/2"	Atornillado 1/2"
26	SP514164	Steam valve 1/2" with coil	Soupape à vapeur 1/2" avec bobine	Dampfventil 1/2" mit Spule	Válvula de vapor de 1/2" con bobina
26	SP514165	Steam valve 1/2" without coil, valid for export USA	Soupape à vapeur 1/2" sans bobine, valable uniquement pour les USA	Dampfventil 1/2" ohne Spule, gültig nur für USA	Válvula de vapor de 1/2" sin bobina, válido sólo para EEUU
26	SP514167	Coil, valid for export USA	Bobine, valable uniquement pour les USA	Spule, gültig nur für USA	Bobina, válido sólo para EEUU
27	SP309933000616	Bolt M6x16	Vis M6x16	Schraube M6x16	Tornillo M6x16
28	SP311679800006	Washer 6	Rondelle 6	Unterlegscheibe 6	Arandela 6
29	SP311734900006	Washer 6,4x17x3	Rondelle 6,4x17x3	Unterlegscheibe 6,4x17x3	Arandela 6,4x17x3

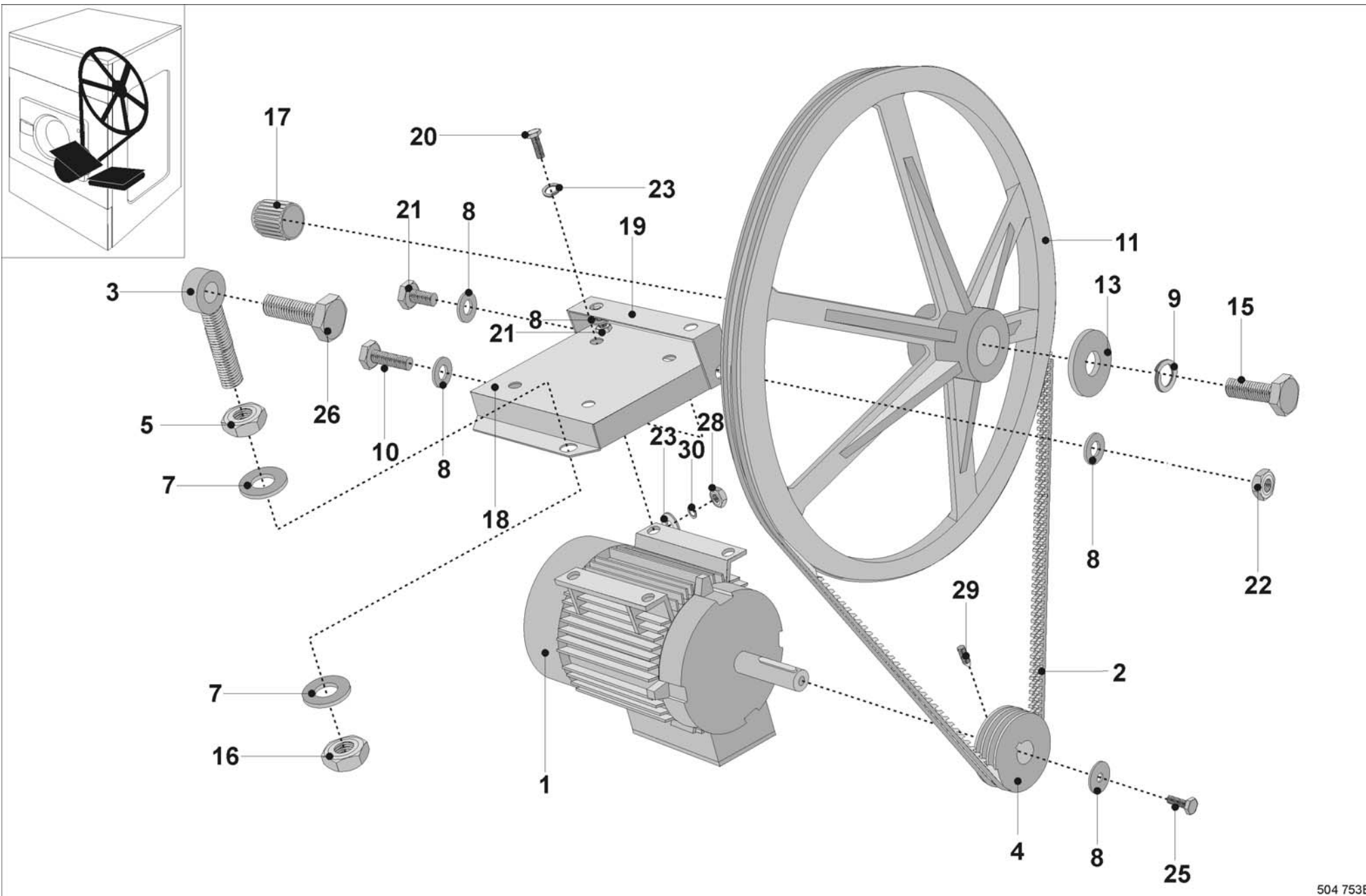

Drive: drawing nr. SP504753B

1	SPPRI320000012	Motor 0,75kW, 230/400V, 6kg / 13lbs, 7kg / 18lbs	Moteur 0,75kW 230/400V, 6/7 kg	Motor 0,75kW, 230/400V, 6/7 kg	Motor 0,75kW, 230/400V, 6/7 kg
1	SPPRI320000013	Motor 1,5kW 220/380V 10kg / 25lbs	Moteur 1,5kW 220/380V 10 kg	Motor 1,5kW 220/380V 10 kg	Motor 1,5kW 220/380V 10 kg
2	SP101175	V-belt, 6kg / 13lbs, 10kg / 25lbs	Courroie, 6/10 kg	Keilriemen, 6/10 kg	Correa achafianada, 6/10 kg
2	SPPRI607000093	V-belt, 7kg / 18lbs	Courroie, 7 kg	Keilriemen, 7 kg	Correa achafianada, 7 kg
3	SP527424	Bolt M16x90 with eye	Vis M16x90 à œil	Schraube M16x90 mit Auge	Tornillo M16x90 noc ojal
4	SP100792	V-pulley motor 6kg / 13lbs, 7kg / 18lbs	Poulie 6/7 kg	Motorriemensscheibe 6/7 kg	Polea del motor de 6/7 kg
4	SP100793	V-pulley motor 10kg / 25lbs	Poulie 10 kg	Motorriemensscheibe 10kg	Polea del motor de 10 kg
5	SP527426	Nut M16	Écrou M16	Mutter M16	Tuerca M16
7	SP311737000016	Washer 17x40x3	Rondelle 17x40x3	Unterlegscheibe17x40x3	Arandela17x40x3
8	SP311902100010	Washer 22x11x3	Rondelle 22x11x3	Unterlegscheibe22x11x3	Arandela22x11x3
9	SP311127000012	Washer M12	Rondelle M12	Unterlegscheibe M12	Arandela M12
10	SP309933001050	Bolt M10x50	Vis M10x50	Schraube M10x50	Tornillo M10x50
11	SPPRI606000001	V-pulley	Poulie	Riemenscheibe	Polea
13	SP311902100012	Washer 37x13x3	Rondelle 37x13x3	Unterlegscheibe37x13x3	Arandela37x13x3
14	SP311125000010	Washer M10	Rondelle	Unterlegscheibe	Arandela
15	SP309933001225	Bolt M12x25	Vis galvanisé M12x25	Schraube M12 x 25	Tornillo M12x25
16	SP310934000016	Nut M16	Ecrou M16	Mutter M16	Tuerca M16
17	SPPRI609000048	Tolerance ring	Douille d'écartement	Distanzbuchse	Casquillo distanciador
18	SPPRI185001090	Motor board, 6kg / 13lbs	Plaque du moteur, 6kg	Motorplatte, 6kg	Placa del motor, 6kg
18	SPPRI170000039	Motor board, 7kg / 18lbs	Plaque du moteur, 7kg	Motorplatte, 7kg	Placa del motor, 7kg
18	SPPRI185000090	Motor board, 10kg / 25lbs	Plaque du moteur, 10kg	Motorplatte, 10kg	Placa del motor, 10kg
19	SPPRI158000100	Motor board brace, 6kg / 13lbs, 7kg / 18lbs	Renforcement de la plaque du moteur 6/7 kg	Verstefigung Motorplatte 6/7 kg	Armadura de la placa de motor de 6/7 kg
19	SPPRI185000089	Motor board brace, 10kg / 25lbs	Renforcement de la plaque du moteur 10 kg	Verstefigung Motorplatte 10 kg	Armadura de la placa de motor de 10 kg
20	SP309933000825	Bolt M8x25	Vis M8x25	Schraube M8x25	Tornillo M8x25
21	SP309933001025	Bolt M10x25	Vis M10x25	Schraube M10x25	Tornillo M10x25
22	SP310934000010	Nut M10	Ecrou M10	Mutter M10	Tuerca M10
23	SP311125000008	Washer 8	Rondelle 8	Unterlegscheibe 8	Arandela 8
25	SP309933000820	Bolt M8x20, 10kg / 25 lbs	Vis M8x20, 10 kg	Schraube M8x20, 10 kg	Tornillo M8x20, 10 kg
25	SP309933000616	Bolt M6x16, 6kg / 13lbs, 7kg / 18lbs	Vis M6x16, 6/7 kg	Schraube M6x16, 6/7 kg	Tornillo M6x16, 6/7 kg
26	SP309933001650	Bolt M16x50	Vis M16x40	Schraube M16x40	Tornillo M16x40
28	SP310934000008	Nut M8	Ecrou M8	Mutter M8	Tuerca M8
29	SP309916000810	Screw M8x10	Rondelle M8x20	Unterlegscheibe M8x20	Arandela M8x20
30	SP311127000008	Washer 8	Rondelle 8	Unterlegscheibe 8	Arandela 8

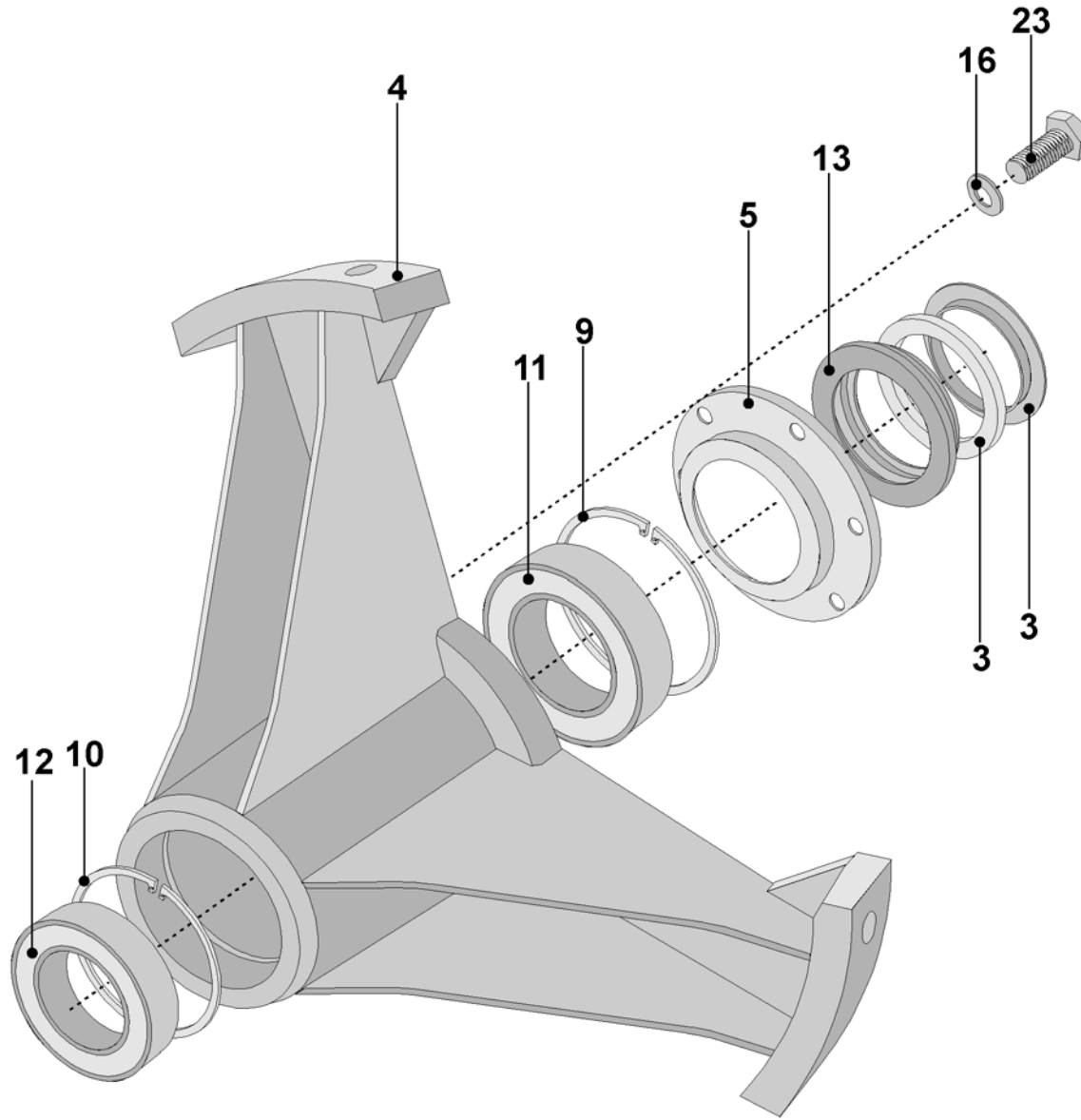
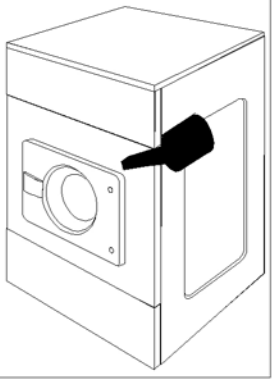

Trunnion: drawing nr. 505639

3	SPPRI530020013	Counter ring drum - shaft	Anneau de l'axe	Wellenring	Anillo del árbol
4	SPPRI615000062	Bearing housing, 6kg / 13lbs, 7kg / 18lbs	Coussinet 6/7 kg	Lagerbuchse 6/7 kg	Casquillo del cojinete 6/7 kg
4	SP100698	Bearing housing 10kg / 25lbs	Coussinet 10 kg	Lagerbuchse 10 kg	Casquillo del cojinete 10 kg
5	SPPRI158000040	Seal part bearing house	Etanchement du coussinet	Dichtung Lagerkörper	Empaque de la caja de cojinete
9	SP307732030100	Retaining ring	Anneau d'écartement	Sicherungsdistanzring	Anillo de seguridad distanciador
10	SP307732030080	Retaining ring	Anneau d'écartement	Sicherungsdistanzring	Anillo de seguridad distanciador
11	SPPRI608000048	Bearing	Roulement	Lager	Cojinete
12	SPPRI608001048	Bearing	Roulement	Lager	Cojinete
13	SPPRI530020012	Seal	Joint	Dichtung	Empaquetadura
16	SP311125200006	Washer 6,4x12x1,6	Plaque d'appui en cuivre 14x6,5x1	Kupferscheibe 14 x 6,5 x 1	Arandela de cobre 14x6,5x1
23	SP309933240620	Bolt M6x20	Vis M6x20	Schraube M6x20	Tornillo M6x20

