

Séchoirs

Capacité 190 litres (9 kg)

Capacité 195 litres (9 kg)

Capacité 250 litres (11 kg)

Capacité 285 litres (13 kg)

Capacité 345 litres (16 kg)

Capacité 530 litres (24 kg)

Capacité 680 litres (35 kg)

Capacité 285 litres (13 kg) Sèche-linges superposés

Capacité 285/285 litres (13/13 kg) Sèche-linges empilés

Voir l'identification des modèles à la page 10

Traduction des instructions originales

Conserver ce mode d'emploi pour toute consultation ultérieure.

ATTENTION : Veuillez lire les instructions avant d'utiliser la machine.

(En cas de changement de propriétaire, ce manuel doit accompagner la machine.)

Table des matières

Consignes de sécurité.....	5
Consignes de sécurité.....	5
Introduction.....	9
Emplacement de la plaque du numéro de série.....	9
Date de fabrication.....	10
Pièces de rechange.....	11
Le service client.....	11
Identification du modèle.....	11
Caractéristiques techniques et dimensions.....	22
Caractéristiques générales.....	22
Dimensions et composants de la machine.....	28
Exigences en matière d'espace.....	41
Installation.....	45
Informations importantes avant l'installation.....	45
Type machine.....	45
Matériels requis (à obtenir localement).....	45
Manipulation, transport et stockage.....	46
Mise en place de la machine.....	47
Installation de 9 kg / 20 lb / 195 L sur le châssis.....	47
Branchement électrique.....	49
Raccordement du gaz pour le chauffage au gaz.....	69
Spécifications des raccords de gaz.....	71
Conversion vers un autre gaz.....	116
Conversion vers un autre gaz.....	118
Raccordement de la vapeur pour le chauffage à la vapeur.....	120
Système d'évacuation.....	122
Conduit d'évacuation.....	123
Aération d'admission.....	124
Réglage de débit optimal.....	126
Mise en service de la machine.....	127
Fonctionnement.....	131
Symboles sur la machine.....	131
Instructions de séchage.....	131
Utilisation inappropriée de la machine.....	132
Démarrer la machine.....	132
Alimentation.....	132

Démarrage du processus de séchage.....	132
Full Control Version.....	133
Easy Control Version.....	134
Fin du cycle de séchage.....	135
Arrêt d'urgence de la machine.....	135
Comment procéder avec les messages d'erreur.....	135
Coupure de courant.....	135
Interruption de l'alimentation en gaz.....	136
Réinitialisation du chauffage au gaz.....	136
Maintenance et réglages.....	137
Consignes de sécurité pour l'entretien.....	137
Quotidien.....	137
Une fois par mois ou après 200 heures de fonctionnement.....	137
Tous les trois mois ou toutes les 500 heures de service.....	137
Tous les six mois ou toutes les 3000 heures de service.....	138
Embrayage de dépression.....	139
Interrupteur porte.....	139
Resserrage des courroies.....	140
Dépannage.....	141
Contrôle de l'humidité.....	141
Pièces de rechange recommandées.....	143
Mise au rebut de l'unité.....	144
Débranchement de la machine.....	144
Élimination de la machine.....	144
Chine Limitation de l'utilisation des substances dangereuses (RoHS)...	145

Consignes de sécurité

Consignes de sécurité

	AVERTISSEMENT
<p>Pour réduire les risques d'incendie, de décharge électrique ou de blessures graves voire mortelles lors de l'utilisation de votre sèche-linge à tambour, respecter les consignes suivantes.</p>	
W776R1	

	AVERTISSEMENT
<p>Conservez ces instructions pour un usage ultérieur. Le non-respect des instructions peut entraîner une mauvaise utilisation de l'appareil et engendrer un risque d'incendie, de blessures corporelles ou de mort et/ou des dommages sur le linge et/ou l'appareil.</p>	
C003	

	AVERTISSEMENT
<p>Lisez attentivement les consignes de sécurité importantes de ce manuel avant de faire fonctionner l'appareil. La mauvaise utilisation de l'appareil peut engendrer un risque d'incendie, de choc électrique ou de blessures corporelles graves ou la mort, ainsi que de sérieux dommages sur l'appareil.</p>	
C244	

- Si vous percevez une odeur de gaz, coupez immédiatement l'alimentation en gaz et aérez la pièce. Ne mettez pas sous tension des appareils électriques et ne manipulez pas les interrupteurs électriques. N'utilisez pas d'allumettes ni de briquets. N'utilisez pas le téléphone dans le bâtiment. Prévenez l'installateur, et si nécessaire, la compagnie du gaz, dès que possible.
 - Pour éviter tout incendie et toute explosion, maintenez les zones alentours exemptes de produits combustibles ou inflammables. Nettoyez régulièrement le tambour du sèche-linge et le tuyau d'évacuation doit être nettoyé régulièrement par un personnel de maintenance compétent. Retirez chaque jour les débris accumulés du filtre et de l'intérieur du compartiment de filtre.
 - Lisez toutes les instructions avant d'utiliser le sèche-linge. Suivez les instructions indiquées dans les manuels et conservez ceux-ci dans un endroit approprié près de la machine pour une utilisation ultérieure.
 - Avant l'installation, la mise en service et l'entretien de la machine, étudier attentivement les instructions complètes, c'est-à-dire ce « Manuel d'installation, de fonctionnement et d'entretien », le « Manuel de programmation » et le « Catalogue des pièces détachées ».
 - Installez le sèche-linge selon les instructions d'INSTALLATION. Sinon, le fournisseur et le fabricant ne sont pas responsables des blessures potentielles aux opérateurs ou des dommages. Toute modification concernant l'installation, qui n'est pas décrite dans le manuel d'installation et de maintenance, doit être approuvée par le fournisseur ou le fabricant.
 - La machine est conforme à la norme EN 60204-1 sur la Sécurité des machines mécaniques – équipements électriques des machines. La machine doit être raccordée à l'alimentation, la terre, la ventilation et l'alimentation de gaz/vapeur selon le manuel d'installation, conformément aux normes et codes locaux, par des techniciens qualifiés possédant l'autorisation appropriée. Il est recommandé de faire installer la machine par des techniciens qualifiés. Les normes en vigueur pour le raccordement au réseau électrique local (TT / TN / IT) doivent être respectées.
 - N'ignorez pas les instructions indiquées dans le manuel d'instructions et les avertissements sur les étiquettes.
 - Respectez toutes les consignes et les réglementations de sécurité de base en vigueur.
 - N'installez pas le sèche-linge, dans un endroit où il sera exposé à l'eau et/ou aux intempéries. L'évacuation du sèche-linge doit se faire vers l'extérieur et la zone environnante doit être exempte de peluches, car l'appareil produit des peluches combustibles.
 - Assurez l'aération minimale de la pièce recommandée par le fabricant.
 - Les vapeurs de solvants provenant des machines de nettoyage à sec produisent des acides lorsqu'elles passent dans l'élément
- Cette version en anglais est la version originale. Les instructions sont incomplètes sans cette version.
 - Installez la séchoir conformément aux instructions D'INSTALLATION. Reportez-vous aux instructions de MISE À LA TERRE pour connaître la méthode de mise à la terre appropriée à la séchoir. Toutes les connexions d'alimentation électrique, de mise à la terre et d'approvisionnement en gaz doivent respecter les codes en vigueur dans votre région et doivent être réalisées par un technicien qualifié au besoin. Il est recommandé de faire installer l'appareil par un technicien qualifié.
 - Ne pas installer ni entreposer le sèche-linge dans un endroit exposé à l'eau ou aux intempéries. Il ne faut pas utiliser la séchoir dans une pièce dont l'apport d'air est insuffisant. Au besoin, il est nécessaire d'installer des grilles d'aération dans les portes ou les fenêtres.
 - Cet appareil ne doit pas être mis en marche sans filtre à peluches / mousse.

- de chauffe de l'unité de séchage. Ces acides sont corrosifs pour le sèche-linge, ainsi que pour la quantité de linge en cours de séchage. Assurez-vous que l'entrée d'air est exempte de vapeurs de solvant.
- Ne retirez pas les panneaux d'avertissement placés sur l'appareil. Respectez les panneaux et les étiquettes pour éviter les blessures.
 - Pour éviter tout incendie ou toute explosion, maintenez les zones environnantes exemptes de produits inflammables et de combustibles. Nettoyez toujours le filtre à peluches chaque jour. Maintenez le dessus de la machine propre, sans matériaux inflammables. Maintenez la zone autour de l'ouverture d'évacuation et ses environs exempts de peluches et de poussière. Nettoyez toujours le filtre à peluches chaque jour. L'intérieur du tambour et du conduit d'évacuation doivent être nettoyés périodiquement par du personnel qualifié.
 - Ne séchez pas les articles qui ont été nettoyés, trempés, lavés ou éclaboussés avec de l'essence, des huiles de machine, des huiles végétales ou de cuisson, des huiles de massage, des cires de nettoyage, des solvants de nettoyage à sec, des diluants, des substances inflammables/explosives ou autres, car ils dégagent des vapeurs qui pourraient s'enflammer, exploser ou provoquer la combustion spontanée des tissus.
 - Le linge nettoyé avec des produits chimiques produisant de la vapeur chimique et du gaz évaporé pourrait entraîner un danger toxique et de la rouille. Il est nécessaire de faire extrêmement attention pour empêcher une telle situation.
 - Les divers produits chimiques utilisés dans le linge contiennent du chlore (certains liquides de nettoyage à sec, aérosols, décolorants). Lorsqu'ils sont décomposés dans une flamme, ces matériaux peuvent rapidement se corroder et détruire cet appareil.
 - Ne séchez pas de rideaux et draperies en fibre de verre, sauf si l'étiquette indique que cela est possible. Dans ce cas, essuyez le cylindre avec un chiffon humide pour enlever les particules de fibre de verre.
 - Les éléments tels que le caoutchouc mousse (mousse de latex), les bonnets de douche, les textiles imperméables, les matières plastiques ou les articles contenant du caoutchouc mousse ou du caoutchouc texturé similaire comme des articles et des vêtements doublés de caoutchouc ou des oreillers remplis avec des coussins en caoutchouc mousse ne doivent pas être séchés dans le sèche-linge. N'utilisez pas l'appareil pour des matériaux secs avec une faible température de fusion (PVC, caoutchouc, etc.).
 - Ne pas stocker de matériel inflammable autour de la machine.
 - Ne vaporisez ou ne stockez pas d'aérosols près de cet appareil lorsqu'il est en fonctionnement.
 - Les enfants ne peuvent pas utiliser cette machine. Avant de mettre la machine en marche, assurez-vous qu'il n'y a ni personnes, ni animaux dans ou à côté de la machine. Ne laissez pas les enfants jouer sur, autour ou dans le sèche-linge. Cet appareil n'est pas destiné à être utilisé par de jeunes enfants ou des personnes handicapées sans surveillance. Les jeunes enfants doivent être surveillés pour s'assurer qu'ils ne jouent pas avec l'appareil.
 - N'accédez PAS au tambour lorsqu'il tourne.
 - Utilisez le sèche-linge uniquement pour l'usage auquel il est destiné, à savoir le séchage de tissus lavés à l'eau. Suivez toujours les instructions d'entretien des tissus fournies par le fabricant de vêtements. Insérez uniquement du linge essoré dans le sèche-linge.
 - Suivez toujours les instructions du fabricant sur les emballages du linge et les produits de nettoyage. Respectez tous les avertissements ou toutes les consignes. Pour réduire le risque d'intoxication ou de brûlure chimique, conservez-les hors de portée des enfants en tout temps (de préférence dans une armoire verrouillée).
 - N'utilisez pas d'assouplissant ou de produit pour éliminer l'électricité statique sauf si cela est recommandé par le fabricant.
 - Respectez le taux de remplissage approprié selon le type de linge. Ne surchargez jamais la machine.
 - Retirez le linge immédiatement après l'arrêt du sèche-linge ou la fin du cycle de séchage. Ne laissez jamais de linge à l'intérieur du sèche-linge, même si la porte de chargement est ouverte.
 - N'arrêtez jamais la machine avant que le cycle de refroidissement complet ne soit terminé.
 - Ne modifiez pas le contrôle de la machine. N'ignorez PAS les dispositifs de sécurité. N'utilisez pas la machine avec des pièces cassées/manquantes, des couvercles ouverts. N'utilisez pas non plus une machine qui n'a pas été installée et mise en service conformément aux instructions indiquées dans le « Manuel d'installation et de maintenance ».
 - Le sèche-linge ne fonctionne pas lorsque la porte de chargement est ouverte. N'ignorez pas l'interrupteur de sécurité de la porte pour permettre au sèche-linge de fonctionner avec la porte ouverte ou de commencer à tourner sans appuyer sur le mécanisme START.
 - Le sèche-linge arrête de tourner lorsque la porte est ouverte. N'utilisez pas le sèche-linge s'il n'arrête pas de tourner lorsque la porte est ouverte. Mettez le sèche-linge hors service et appelez le réparateur.
 - Le sèche-linge ne fonctionne pas lorsque le panneau de filtre à peluches est ouvert. N'ignorez pas l'interrupteur de sécurité du panneau avant pour permettre au sèche-linge de fonctionner avec le panneau avant ouvert.
 - Ne modifiez pas cet appareil. Aucune intervention sur les fonctions de la machine n'est autorisée, et le fabricant décline toute responsabilité dans de tels cas.
 - La machine, version OPL (sans monnayeur), est destinée à un opérateur qualifié.
 - Le dispositif d'arrêt d'urgence n'est pas installé sur les machines prévues pour le paiement par pièces, jetons, paiement extérieur ou utilisation similaire dans une situation de self-service. Le propriétaire/installateur/utilisateur doit installer un dispositif d'arrêt d'urgence à distance et raccordé à chaque machine.

- Seul du personnel qualifié peut ouvrir l'appareil pour effectuer l'entretien.
- Débranchez toujours l'alimentation électrique avant l'entretien.
- Lorsque l'interrupteur principal est sur « OFF » (ARRÊT), les bornes d'alimentation sont encore sous tension.
- Ne réparez ou n'ajustez pas les entraînements à courroie lorsque la machine est en marche, éteignez l'interrupteur principal.
- Vérifiez régulièrement le bon fonctionnement de la terre, de la ventilation de la machine et de l'arrêt d'urgence.
- Le sèche-linge produit un niveau de puissance sonore continue équivalent (A pondéré) qui ne dépasse pas 70 dB (A).
- Suivez toutes les règles élémentaires de sécurité et lois en vigueur. Les instructions contenues dans ce manuel ne peuvent pas traiter toutes les situations dangereuses possibles. Elles doivent généralement être comprises. Les précautions sont des facteurs qui ne peuvent pas être incluses dans la conception de l'appareil et toutes les personnes qui installent, utilisent ou entretiennent l'appareil doivent être qualifiées et connaître les instructions d'utilisation. Il appartient à l'utilisateur de faire attention lors de l'utilisation de l'appareil.
- Le fabricant se réserve le droit d'apporter des modifications aux manuels sans préavis.
- En cas de problème ou de panne, contactez immédiatement votre revendeur, réparateur ou fabricant.
- À la fin de la journée, coupez toutes alimentations en gaz, en vapeur et en électricité.
- Ne réparez pas et ne remplacez pas des pièces de la séchoir, ne tentez pas de réparer la séchoir à moins qu'il soit spécifiquement indiqué de procéder à de telles réparations dans le manuel d'utilisation ou dans toutes autres instructions de réparation publiées que l'utilisateur comprends et pour laquelle vous possédez les connaissances techniques. Vous devez TOUJOURS débrancher et étiqueter l'alimentation électrique de la séchoir avant d'en faire l'entretien ou la réparation. Débrancher l'alimentation en coupant le disjoncteur ou fusible correspondant.
- Avant la mise hors service ou au rebut du séchoir, déposer la porte du tambour de séchage et le couvercle du compartiment à charpie.
- Le fait de ne pas installer, entretenir ou utiliser cette séchoir conformément aux instructions du fabricant peut entraîner des risques de blessures ou de dommages.

Version chauffage au gaz

- Fermer l'alimentation en gaz principale lorsque l'on décèle ou sent une fuite de gaz de la machine. Aérer bien le local, ne pas allumer d'appareils électriques, ne pas fumer, ne pas utiliser de flamme ouverte et faire appel à un technicien.
- Ne pas débrancher ou modifier les réglages du pressostat, du thermostat de sécurité, de l'aspiration d'air primaire ou de tout dispositif réglé à l'usine.

Modèles chauffés à la vapeur

- Si l'on constate une fuite de vapeur de la machine, couper la vapeur et faire appel à un technicien de service.

REMARQUE : Les AVERTISSEMENTS et INSTRUCTIONS DE SÉCURITÉ IMPORTANTES apparaissant dans ce manuel ne sont pas destinés à couvrir toutes les conditions et situations pouvant se produire. Il faut prendre connaissance des autres étiquettes et précautions posées sur la machine et les respecter. Elles sont conçues pour fournir des instructions permettant d'utiliser la machine en toute sécurité. Il est nécessaire de faire preuve de bon sens, de prudence et de soin lors de l'installation, de la maintenance et de l'utilisation du sèche-linge.



AVERTISSEMENT

L'installation et la réparation peuvent uniquement être réalisées par un technicien avec le consentement du fabricant. Si les instructions du présent manuel ne sont pas suivies, la garantie peut être annulée.

C307



AVERTISSEMENT

Le manquement à installer, entretenir et/ou opérer cette machine conformément aux instructions du fabricant peut entraîner des problèmes qui peuvent causer des blessures graves et/ou des dommages physiques.

C308



AVERTISSEMENT

Si l'appareil installé fonctionne avec des pièces, des jetons ou autre pour des utilisations en self-service, le propriétaire-installateur doit fournir un dispositif d'arrêt d'urgence situé à distance. Ce dispositif doit être placé de façon à ce que les utilisateurs y accèdent facilement et en toute sécurité. Le dispositif d'arrêt d'urgence garantit au minimum l'interruption du circuit de contrôle de l'appareil.

C309



AVERTISSEMENT

Il convient d'utiliser des pièces d'origine ou identiques pour les remplacements sur cette machine. Une fois la maintenance effectuée, remplacez et sécurisez tous les panneaux comme ils l'étaient à l'origine. Prenez ces mesures pour une protection continue contre les chocs électriques, les blessures, les incendies et/ou les dommages matériels.

C310

REMARQUE : Toutes les installations sont produites conformément à la directive EMC (Electro-Magnetic-Compatibility : compatibilité électromagnétique). Elles peuvent être utilisées uniquement dans des zones restreintes (a minima conformes aux exigences de la classe A). Pour des raisons de sécurité, les distances de sécurité requises doivent être respectées pour les appareils électriques ou électroniques sensibles. Ces machines ne sont pas conçues pour l'usage domestique par des consommateurs privés à leur domicile.

Introduction

Emplacement de la plaque du numéro de série

La plaque signalétique se trouve à l'arrière de la machine.

Emplacement de la plaque signalétique sur la machine - 9 kg / 20 lb / 190 L

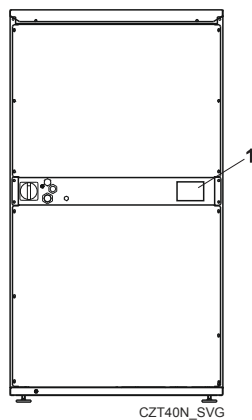

1. Emplacement de la plaque de série de la machine

Figure 1

Emplacement de la plaque de série sur la machine - 9 kg / 20 lb / 195 L

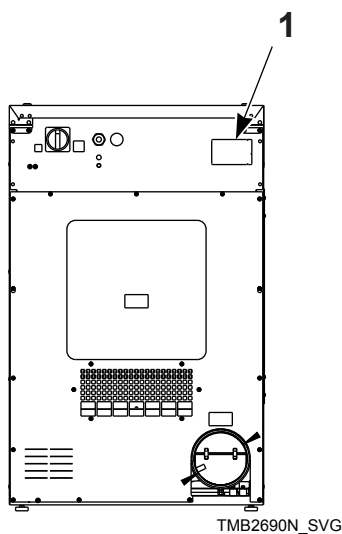

1. Emplacement de la plaque de série de la machine

Figure 2

Emplacement de la plaque signalétique sur la machine - 11-13-16 kg / 24-27-35 lb / 250-285-345 L

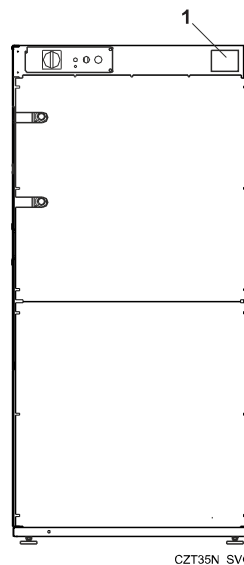

1. Emplacement de la plaque de série de la machine

Figure 3

Emplacement de la plaque signalétique sur la machine - 13 kg / 24 lb / 250 L - Unité de séchage supérieure

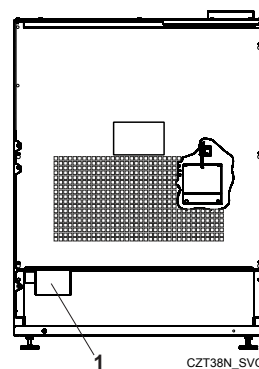

1. Emplacement de la plaque de série de la machine

Figure 4

Emplacement de la plaque signalétique sur la machine - 13 kg / 24 lb / 250 L - Sèche-linge à tambour superposable

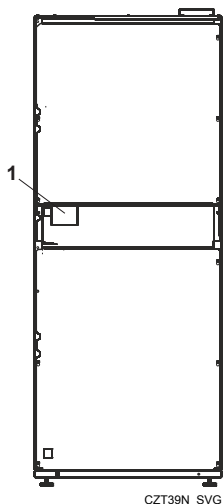

1. Emplacement de la plaque de série de la machine

Figure 5

Emplacement de la plaque de série sur la machine - 24-35 kg / 53-77 lb / 530-680 L

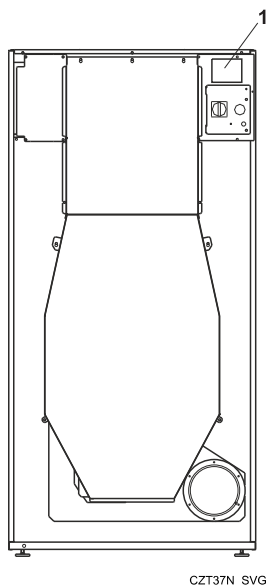

1. Emplacement de la plaque de série de la machine

Figure 6

Date de fabrication - Année	
Année	Caractère du numéro de série
2020	Q
2021	S
2022	U
2023	W
2024	Y

Tableau 1

Date de fabrication

La date de fabrication de votre unité se situe sur le numéro de série. Les deux derniers chiffres indiquent d'abord l'année, puis le mois. Voir *Tableau 1* et *Tableau 2*. Par exemple, une unité portant le numéro de série 520I000001QK a été fabriquée en mai 2020.

Date de fabrication - Mois	
Mois	Caractère du numéro de série
Janvier	A ou B
Février	C ou D
Mars	E ou F
Avril	G ou H
Mai	J ou K
Juin	L ou M
Juillet	N ou Q
Août	P ou S
Septembre	R ou U
octobre	T ou W
Novembre	V ou Y
Décembre	X ou Z

Tableau 2

Pièces de rechange

Si vous avez besoin de documentation ou de pièces de rechange, contactez le vendeur de la machine ou Alliance Laundry Systems au +1(920) 748-3950 pour obtenir le nom et l'adresse du fournisseur agréé de pièces le plus proche.

Le service client

Pour toute assistance technique, contactez votre distributeur local ou contactez :

Alliance Laundry Systems

Shepard Street

P.O. Box 990

Ripon, WI 54971-0990

États-Unis

www.alliancelandry.com

Téléphone : +1(920)748-3121

Ripon, Wisconsin

ou

Alliance Laundry CE s.r.o

Mistecka 1116

Pribosr, 742 58

République Tchèque, Europe

Identification du modèle

Les informations contenues dans ce manuel concernent les modèles suivants :

EC_HYDROS_ST11	LH530EF	PC285LE	PU345EE
EC_HYDROS_ST14	LH530LE	PC285LF	PU345EF
EC_HYDROS_ST16	LH530LF	PC285ME	PU345ME
EC_HYDROS_ST19	LH530ME	PC285MF	PU345MF
I195	LH530MF	PC285NE	PU345SE
I530_FLEX	LH530NE	PC285NF	PU345SF
I680_EASY	LH530NF	PC285SE	PU345WE
I680_FLEX	LH530SE	PC285SF	PU345WF
IC195EE	LH530SF	PC285TE	PU530EE
IC195ME	LH530TE	PC285TF	PU530EF
IC530EF	LH530TF	PC285WE	PU530ME
IC530LF	LH530WE	PC285WF	PU530MF
IC530MF	LH530WF	PC345EE	PU530SE
IC530NF	LH680EE	PC345EF	PU530SF
IC530SF	LH680EF	PC345LE	PU530WE
IC530TF	LH680LE	PC345LF	PU530WF
IC530WF	LH680LF	PC345ME	PU680EE
IC680EE	LH680ME	PC345MF	PU680EF
IC680EF	LH680MF	PC345NE	PU680ME
IC680LE	LH680NE	PC345NF	PU680MF
IC680LF	LH680NF	PC345SE	PU680SE
IC680ME	LH680SE	PC345SF	PU680SF
IC680MF	LH680SF	PC345TE	PU680WE
IC680NE	LH680TE	PC345TF	PU680WF
IC680NF	LH680TF	PC345WE	PUAE285E
IC680SE	LH680WE	PC345WF	PUAE285F
IC680SE	LH680WF	PC530EE	PUAG285E
IC680SF	LHD28EE	PC530EF	PUAG285F
IC680TE	LHD28EF	PC530LE	PUAL285E
IC680TF	LHD28LE	PC530LF	PUAL285F
IC680WE	LHD28LF	PC530ME	PUAS285E

Suite du tableau...

IC680WF	LHD28NE	PC530MF	PUAS285E
IDR190	LHD28NE	PC530NE	PUAS285F
IDR250	LHD28NF	PC530NF	PUD28EE
IDR285	LHD28SE	PC530SE	PUD28EF
IDR345	LHD28SF	PC530SF	PUD28SE
IDR530	LHD28TE	PC530TE	PUD28SF
IDR680	LHD28TF	PC530TF	PUD28WE
IH530EF	LHD28WE	PC530WE	PUD28WF
IH530LF	LHD28WF	PC530WF	PUDE190E
IH530NF	LHS28EE	PC680EE	PUDE190F
IH530SF	LHS28EF	PC680EF	PUDE250E
IH530TF	LHS28LE	PC680LE	PUDE250F
IH530WF	LHS28LF	PC680LF	PUDE285E
IH680EE	LHS28NE	PC680ME	PUDE285F
IH680EF	LHS28NF	PC680MF	PUDE345E
IH680LE	LHS28TE	PC680NE	PUDE345F
IH680LF	LHS28TF	PC680NF	PUDE530E
IH680ME	LS195	PC680SE	PUDE530F
IH680MF	LS195_START- ING_MARCH_2015	PC680SF	PUDE680E
IH680NE	LS195_START- ING_MARCH_24_2015	PC680TE	PUDE680F
IH680NF	LS195_START- ING_MAY_2013	PC680TF	PUDG190E
IH680SE	LS250_EASY	PC680WE	PUDG190F
IH680SF	LS250_FULL	PC680WF	PUDG250E
IH680TE	LS300_EASY	PCD28EE	PUDG250F
IH680TF	LS300_FULL	PCD28EF	PUDG285E
IH680WE	LS300_START- ING_13T005139DF	PCD28LE	PUDG285F
IH680WF	LS300_START- ING_13T005186DH	PCD28LF	PUDG345E
IR530EF	LS300_THROUGH_JANUA- RY_2010	PCD28NE	PUDG345F
IR530LF	LS300_THROUGH_MAY_201 3	PCD28NF	PUDG530E

Suite du tableau...

IR530MF	LS300_THROUGH_MAY_2015	PCD28SE	PUDG530F
IR530NF	LS350_EASY	PCD28SF	PUDG680E
IR530SF	LS350_FULL	PCD28TE	PUDG680F
IR530TF	LS350_START- ING_16T008413DD	PCD28TF	PUDL190E
IR530WF	LS350_START- ING_16T008559DH	PCD28WE	PUDL190F
IR680EE	LS350_THROUGH_JANUA- RY_2010	PCD28WF	PUDL250E
IR680EF	LS350_THROUGH_MAY_2013	PCS28EE	PUDL250F
IR680LE	LS530_EASY	PCS28EF	PUDL285E
IR680LF	LS530_FULL	PCS28LE	PUDL285F
IR680ME	LS680_EASY	PCS28LF	PUDL345E
IR680MF	LS680_FULL	PCS28NE	PUDL345F
IR680NE	LS680_START- ING_35T003218RE	PCS28NF	PUDL530E
IR680NF	LS680_START- ING_35T005504DQ	PCS28TE	PUDL530F
IR680SE	LSD300	PCS28TF	PUDL680E
IR680SF	LSMS13	PCT250T_FULL	PUDL680F
IR680TE	LU190EE	PGAE285E	PUDS250E
IR680TF	LU190EF	PGAE285F	PUDS250F
IR680WE	LU190FE	PGAG285E	PUDS285E
IR680WF	LU190FF	PGAG285F	PUDS285F
IU530EF	LU190LF	PGAL285E	PUDS345E
IU530MF	LU190ME	PGAL285F	PUDS345F
IU530SF	LU190MF	PGAS285E	PUDS530E
IU530WF	LU250EE	PGAS285F	PUDS530F
IU680EE	LU250EF	PGDE190E	PUDS680E
IU680EF	LU250FE	PGDE190F	PUDS680F
IU680ME	LU250FF	PGDE250E	PUS28EE
IU680MF	LU250ME	PGDE250F	PUS28EF
IU680SE	LU250MF	PGDE285E	PUSE285E
IU680SF	LU250SE	PGDE285F	PUSE285F
IU680WE	LU250SF	PGDE345E	PUSG285E

Suite du tableau...

IU680WF	LU250WE	PGDE345F	PUSG285F
IUHP250E	LU250WF	PGDE530E	PUSL285E
IX530EF	LU285EE	PGDE530F	PUSL285F
IX530LF	LU285EF	PGDE680E	PUSS285E
IX530MF	LU285FE	PGDE680F	PUSS285F
IX530NF	LU285FF	PGDG190E	PX190EE
IX530SF	LU285ME	PGDG190F	PX190EF
IX530TF	LU285MF	PGDG250E	PX190FE
IX530WF	LU285SE	PGDG250F	PX190FF
IX680EE	LU285SF	PGDG285E	PX190LE
IX680EF	LU285WE	PGDG285F	PX190LF
IX680LE	LU285WF	PGDG345E	PX190ME
IX680LF	LU345EE	PGDG345F	PX190MF
IX680ME	LU345EE	PGDG530E	PX190NE
IX680MF	LU345EE	PGDG530F	PX190NF
IX680NE	LU345MF	PGDG680E	PX190TE
IX680NF	LU345SE	PGDG680F	PX190TF
IX680SE	LU345SF	PGDL190E	PX250EE
IX680SF	LU345WE	PGDL190F	PX250EF
IX680TE	LU345WF	PGDL250E	PX250FE
IX680TF	LU530EE	PGDL250F	PX250FF
IX680WE	LU530EF	PGDL285E	PX250LE
IX680WF	LU530ME	PGDL285F	PX250LF
IX9	LU530MF	PGDL345E	PX250ME
IX9HP	LU530SE	PGDL345F	PX250MF
LC190EE	LU530SF	PGDL530E	PX250NE
LC190EF	LU530WE	PGDL530F	PX250NF
LC190FE	LU530WF	PGDL680E	PX250SE
LC190FF	LU680EE	PGDL680F	PX250SF
LC190LE	LU680EF	PGDS250E	PX250TE
LC190LF	LU680ME	PGDS250F	PX250TF
LC190ME	LU680MF	PGDS285E	PX250WE
LC190MF	LU680SE	PGDS285F	PX250WF
LC190NE	LU680SF	PGDS345E	PX285EE

Suite du tableau...

LC190NF	LU680WE	PGDS345F	PX285EF
LC190TE	LU680WF	PGDS530E	PX285FE
LC190TF	LUD26EF	PGDS530F	PX285FF
LC250EE	LUD28EE	PGDS680E	PX285LE
LC250EF	LUD28EF	PGDS680F	PX285LF
LC250FE	LUD28LF	PGSE285E	PX285ME
LC250FF	LUD28SE	PGSE285F	PX285MF
LC250LE	LUD28SF	PGSG285E	PX285NE
LC250LF	LUD28WE	PGSG285F	PX285NF
LC250ME	LUD28WF	PGSL285E	PX285SE
LC250MF	LUS28EE	PGSL285F	PX285SF
LC250NE	LUS28EF	PGSS285E	PX285TE
LC250NF	LX190EE	PGSS285F	PX285TF
LC250SE	LX190EF	PH190EE	PX285WE
LC250SF	LX190FE	PH190EF	PX285WF
LC250TE	LX190FF	PH190FE	PX345EE
LC250TF	LX190LE	PH190FF	PX345EF
LC250WE	LX190LF	PH190LE	PX345LE
LC250WF	LX190ME	PH190LF	PX345LF
LC285EE	LX190MF	PH190ME	PX345ME
LC285EF	LX190NE	PH190MF	PX345MF
LC285FE	LX190NF	PH190NE	PX345NE
LC285FF	LX190TE	PH190NF	PX345NF
LC285LE	LX190TF	PH190TE	PX345SE
LC285LF	LX250EE	PH190TF	PX345SF
LC285ME	LX250EF	PH250EE	PX345TE
LC285MF	LX250FE	PH250EF	PX345TF
LC285NE	LX250FF	PH250FE	PX345WE
LC285NF	LX250LE	PH250FF	PX345WF
LC285SE	LX250LF	PH250LE	PX530EE
LC285SF	LX250ME	PH250LF	PX530EF
LC285TE	LX250MF	PH250ME	PX530LE
LC285TF	LX250NE	PH250MF	PX530LF
LC285WE	LX250NF	PH250NE	PX530ME

Suite du tableau...

LC285WF	LX250SE	PH250NF	PX530MF
LC345EE	LX250SF	PH250SE	PX530NE
LC345EF	LX250TE	PH250SF	PX530NF
LC345LE	LX250TF	PH250TE	PX530SE
LC345LF	LX250WE	PH250TF	PX530SF
LC345ME	LX250WF	PH250WE	PX530TE
LC345MF	LX285EE	PH250WF	PX530TF
LC345NE	LX285EF	PH285EE	PX530WE
LC345NF	LX285FE	PH285EF	PX530WF
LC345SE	LX285FF	PH285FE	PX680EE
LC345SF	LX285LE	PH285FF	PX680EF
LC345TE	LX285LF	PH285LE	PX680LE
LC345TF	LX285ME	PH285LF	PX680LF
LC345WE	LX285MF	PH285ME	PX680ME
LC345WF	LX285NE	PH285MF	PX680MF
LC530EE	LX285NF	PH285NE	PX680NE
LC530EF	LX285SE	PH285NF	PX680NF
LC530LE	LX285SF	PH285SE	PX680SE
LC530LF	LX285TE	PH285SF	PX680SF
LC530ME	LX285TF	PH285TE	PX680TE
LC530MF	LX285WE	PH285TF	PX680TF
LC530NE	LX285WF	PH285WE	PX680WE
LC530NF	LX345EE	PH285WF	PX680WF
LC530SE	LX345EF	PH345EE	PXD28EE
LC530SF	LX345LE	PH345EF	PXD28EF
LC530TE	LX345LF	PH345LE	PXD28LE
LC530TF	LX345ME	PH345LF	PXD28LF
LC530WE	LX345MF	PH345ME	PXD28NE
LC530WF	LX345NE	PH345MF	PXD28NF
LC680EE	LX345NF	PH345NE	PXD28SE
LC680EF	LX345SE	PH345NF	PXD28SF
LC680LE	LX345SF	PH345SE	PXD28TE
LC680LF	LX345TE	PH345SF	PXD28TF
LC680ME	LX345TF	PH345TE	PXD28WE

Suite du tableau...

LC680MF	LX345WE	PH345TF	PXD28WF
LC680NE	LX345WF	PH345WE	PXS28EE
LC680NF	LX530EE	PH345WF	PXS28EF
LC680SE	LX530EF	PH530EE	PXS28LE
LC680SF	LX530LE	PH530EF	PXS28LF
LC680TE	LX530LF	PH530LE	PXS28NE
LC680TF	LX530ME	PH530LF	PXS28NF
LC680WE	LX530MF	PH530ME	PXS28TE
LC680WF	LX530NE	PH530MF	PXS28TF
LCD28EE	LX530NF	PH530NE	SQHP190F
LCD28EF	LX530SE	PH530NF	ST11
LCD28LE	LX530SF	PH530SE	ST14
LCD28LF	LX530TE	PH530SF	ST16
LCD28NE	LX530TF	PH530TE	ST19
LCD28NF	LX530WE	PH530TF	ST30
LCD28SE	LX530WF	PH530WE	ST30_EASY
LCD28SF	LX680EE	PH530WF	ST38
LCD28TE	LX680EF	PH680EE	SUHP190F
LCD28TF	LX680LE	PH680EF	T11_EASY
LCD28WE	LX680LF	PH680LE	T11_FULL
LCD28WF	LX680ME	PH680LF	T11_START- ING_11T004803DF
LCS28EE	LX680MF	PH680ME	T11_START- ING_11T004823DH
LCS28EF	LX680NE	PH680MF	T11_THROUGH_JANUA- RY_2010
LCS28LE	LX680NF	PH680NE	T11_THROUGH_MAY_2013
LCS28LF	LX680SE	PH680NF	T11E
LCS28NE	LX680SF	PH680SE	T11HP_START- ING_11T004803DF
LCS28NF	LX680TE	PH680SF	T11HP_START- ING_11T004823DH
LCS28TE	LX680TF	PH680TE	T11HP_THROUGH_JANUA- RY_2010
LCS28TF	LX680WE	PH680TF	T11HP_THROUGH_MAY_20 13
LH190EE	LX680WF	PH680WE	T13/13

Suite du tableau...

LH190EF	LXD28EE	PH680WF	T13/13_START- ING_13TD002310RV
LH190FE	LXD28EF	PHD2828EF	T13/13_THROUGH_OCTO- BER_2010
LH190FF	LXD28LE	PHD28EE	T13_EASY
LH190LE	LXD28LF	PHD28EF	T13_FULL
LH190LF	LXD28NE	PHD28LE	T13_START- ING_13T005139DF
LH190ME	LXD28NF	PHD28LF	T13_START- ING_13T005186DH
LH190MF	LXD28SE	PHD28NE	T13_THROUGH_JANUA- RY_2010
LH190NE	LXD28SF	PHD28NF	T13_THROUGH_MAY_2013
LH190NF	LXD28TE	PHD28SE	T13_THROUGH_MAY_2015
LH190TE	LXD28TF	PHD28SF	T1313
LH190TF	LXD28WE	PHD28TE	T13E
LH250EE	LXD28WF	PHD28TF	T13HP_START- ING_13T005139DF
LH250EF	LXS2828EE	PHD28WE	T13HP_START- ING_13T005186DH
LH250FE	LXS28EE	PHD28WF	T13HP_THROUGH_JANUA- RY_2010
LH250FF	LXS28EF	PHS28EE	T13HP_THROUGH_MAY_20 13
LH250LE	LXS28LE	PHS28EF	T13HP_THROUGH_MAY_20 15
LH250LF	LXS28LF	PHS28LE	T16
LH250ME	LXS28NE	PHS28LF	T16_START- ING_16T008413DD
LH250MF	LXS28NF	PHS28NE	T16_START- ING_16T008559DH
LH250NE	LXS28TE	PHS28NF	T16_THROUGH_JANUA- RY_2010
LH250NF	LXS28TF	PHS28TE	T16_THROUGH_MAY_2013
LH250SE	PC190EE	PHS28TF	T16E
LH250SF	PC190EF	PU190EE	T16HP_START- ING_16T008413DD
LH250TE	PC190FE	PU190EF	T16HP_START- ING_16T008559DH

Suite du tableau...

LH250TF	PC190FF	PU190FE	T16HP_THROUGH_JANUARY_2010
LH250WE	PC190LE	PU190FF	T16HP_THROUGH_MAY_2013
LH250WF	PC190LF	PU190LE	T24_EASY
LH285EE	PC190ME	PU190LF	T24_FULL
LH285EF	PC190MF	PU190ME	T24_STARTING_24T003900RE
LH285FE	PC190NE	PU190MF	T24_STARTING_24T007059DQ
LH285FF	PC190NF	PU190NE	T35_EASY
LH285LE	PC190TE	PU190NF	T35_FULL
LH285LF	PC190TF	PU190SE	T35_STARTING_35T003218RE
LH285ME	PC195EE	PU190SF	T35_STARTING_35T005504DQ
LH285MF	PC195FE	PU190TE	T9_EASY
LH285NE	PC195ME	PU190TF	T9_FULL
LH285NF	PC250EE	PU190WE	T9_STARTING_MARCH_2015
LH285SE	PC250EF	PU190WF	T9_STARTING_MARCH_24_2015
LH285SF	PC250FE	PU250EE	T9_STARTING_MAY_2013
LH285TE	PC250FF	PU250EF	T9E
LH285TF	PC250LE	PU250FE	T9E_CURRENT
LH285WE	PC250LF	PU250FF	T9E_STARTING_MARCH_2015
LH285WF	PC250ME	PU250ME	T9E_STARTING_MARCH_24_2015
LH345EE	PC250MF	PU250MF	T9E_STARTING_MAY_2013
LH345EF	PC250NE	PU250SE	T9HP_STARTING_MARCH_2015
LH345LE	PC250NF	PU250SF	T9HP_STARTING_MARCH_24_2015
LH345LF	PC250SE	PU250WE	T9HP_STARTING_MAY_2013
LH345ME	PC250SF	PU250WF	T9-JESS
LH345MF	PC250T_EASY	PU285EE	T9-JESS_STARTING_MARCH_24_2015

Suite du tableau...

LH345NE	PC250TE	PU285EF	T9-JESS_START- ING_MAY_2013
LH345NF	PC250TF	PU285FE	T9VP_START- ING_MARCH_2015
LH345SE	PC250WE	PU285FF	T9VP_START- ING_MARCH_24_2015
LH345SF	PC250WF	PU285ME	T9VP_START- ING_MAY_2013
LH345TE	PC285EE	PU285MF	TAMS13
LH345TF	PC285EF	PU285SE	TX9
LH345WE	PC285FE	PU285SF	
LH345WF	PC285FF	PU285WE	
LH530EE	PC285HF	PU285WF	

par ex. : ** peut être les caractères IC, SU, PU, UC, IH...etc.

**190EE	**190EF	**190FE	**190FF	**190LE	**190LF
**190ME	**190MF	**190NE	**190NF	**190TE	**190TF
I190	SDR190	UDR190	**195EE	**195FE	**195ME
**250EE	**250EF	**250LE	**250LF	**250ME	**250MF
**250NE	**250NF	**250SE	**250SF	**250TE	**250TF
**250WE	**250WF	I250	SDR250	UDR250	UDS285
**285EE	**285EF	**285FE	**285FF	**285LE	*285LF
**285ME	**285MF	**285NE	**285NF	**285SE	**285SF
**285TE	**285TF	**285WE	**285WF	SDR285	UDR285
**D28EE	**D28EF	**D28LE	**D28LF	**D28NE	**D28NF
**D28SE	**D28SF	**D28TE	**D28TF	**D28WE	**D28WF
I285	IDD285	SDD285	UDD285	IDS285	SDS285
**345EE	**345EF	**345LE	**345LF	**345ME	**345MF
**345NE	**345NF	**345SE	**345SF	**345TE	**345TF
**345WE	**345WF	I345	SDR345	UDR345	
**530EE	**530EF	**530LE	**530LF	**530ME	**530MF
**530NE	**530NF	**530SE	**530SF	**530TE	**530TF
**530WE	**530WF	SDR530	UDR530		
**680EE	**680EF	**680LE	**680LF	**680ME	**680MF
**680NE	**680NF	**680SE	**680SF	**680TE	**680TF
**680WE	**680WF	SDR680	UDR680		

Caractéristiques techniques et dimensions

Caractéristiques générales

Sèche-linges à tambour 9-11-13 kg / 20-24-27 lb / 190-250-285 L

Machine kg / lb / L	9 / 20 / 190	9 / 20 / 195	11 / 24 / 250	13 / 27 / 285
Poids et dimensions d'expédition				
Poids net, kg [lb]	170 [375]	125 [275,6]	225 [497]	225 [497]
Poids d'expédition, kg [lb]	180 [397]	135 [297,6]	245 [541]	250 [552]
Largeur à l'expédition, mm [po]	880 [34,64]	752 [29,61]	855 [33,66]	855 [33,66]
Profondeur à l'expédition, mm [po]	885 [34,84]	970 [38,19]	1100 [43,30]	1 190 [46,85]
Hauteur à l'expédition, mm [po]	1570 [61,81]	1253 [49,33]	1785 [70,28]	1785 [70,28]
Dimensions (standard) - dimensions maximales, y compris les parties en saillie				
Largeur mm [po]	795 [31,30]	710 [27,95]	795 [31,30]	795 [31,30]
Profondeur mm [po]	815 [32,08]	945 [37,20]	1070 [42,12]	1160 [45,66]
Hauteur mm [po]	1465 [57,68]	1150 [45,28]	1680 [66,14]	1680 [66,14]
Dimensions du tambour				
Diamètre, mm [po]	760 [29,92]	670 [26,38]	760 [29,92]	760 [29,92]
Profondeur, mm [po]	420 [16,54]	555 [21,85]	540 [21,26]	630 [24,8]
Capacité du tambour, dm ³ [pi ²]	190 [6,71]	195 [6,89]	250 [8,83]	285 [10,06]
Ouverture de la porte, mm [po]	600 [23,62]	500 [19,69]	600 [23,62]	600 [23,62]
Données électriques - Voir <i>Tableau 11</i>				
Puissances du moteur - Voir <i>Tableau 11</i>				
Système électrique - Voir <i>Tableau 11</i>				
Consommation - Voir <i>Système d'évacuation</i>				
Chauffage électrique				
Élément chauffant, kW	Se reporter à la <i>Tableau 11</i>			
Niveau de bruit (ISO 3744) - séquence de séchage, Db	55	55	51	53
Chauffage à la vapeur				

Tableau 3 suite...

Machine kg / lb / L	9 / 20 / 190	9 / 20 / 195	11 / 24 / 250	13 / 27 / 285
Puissance de vapeur, pression 3 - 6 bar [43,5 - 87 lb/po ²] s, kW [HP]	Sans objet	Sans objet	16,6 - 19,4 [22,26 - 26]	25,5 / 29,9 [34,19 - 40]
Puissance de vapeur, pression 7 - 10 bar [101,5 - 145 PSI], kW [HP]	Sans objet	Sans objet	20 - 23,3 [26,82 - 31,24]	21,5 / 24 [28,83 - 32,18]
Tuyauterie de vapeur, po	Sans objet	Sans objet	G ³ / ₄	
Purge du condensat	Sans objet	Sans objet	G ³ / ₄	
Niveau de bruit (ISO 3744) - séquence de séchage, Db	Sans objet	Sans objet	51	53
Chauffage au gaz				
Raccordement au gaz, po	G ³ / ₄ - Modèles jusqu'au n° de série : 9T011519QD G ¹ / ₂ - Modèles à partir du n° de série : 9T011520QD	Sans objet	G ³ / ₄ - Modèles jusqu'aux n° de série : 11T006658QB, 13T006723QB G ¹ / ₂ - Modèles à partir des n° de série : 11T006659QB, 13T006724QB	
Puissance de chauffage au gaz, kW [HP] (sur la base de la valeur calorifique nette)	12,5 [16,76]	Sans objet	16,5 [22,12]	19,5 [26,15]
Niveau de bruit (ISO 3744) - séquence de séchage, Db	58	Sans objet	51	53
Informations d'ordre général				
Température ambiante °C [°F]	15-59 [40-104]			
Température ambiante moyenne sur 24 heures °C [°F]	35 [95]			
Humidité relative	30 % à 90 % sans condensation			
Altitude, m [pi]	1000 [3280]			
Protection contre pénétration	IP 43			

Tableau 3

Sèche-linges à tambour 13 kg / 27 lb / 285 L Unité de séchage supérieure et sèche-linge à tambour superposable

Machine kg / lb / L	13 / 27 / 285 Unité de séchage supérieure	13 / 27 / 285 Sèche-linge à tambour superposable
Poids et dimensions d'expédition		
Poids net, kg [lb]	185 [408]	370 [816]
Poids d'expédition, kg [lb]	200 [441]	385 [849]
Largeur à l'expédition, mm [po]	880 [34,64]	880 [34,64]
Profondeur à l'expédition, mm [po]	1 325 [52,16]	1 325 [52,16]
Hauteur à l'expédition, mm [po]	1160 [45,66]	2120 [83,46]
Dimensions (standard) - dimensions maximales, y compris les parties en saillie		
Largeur mm [po]	795 [31,30]	795 [31,30]
Profondeur mm [po]	1240 [48,81]	1240 [48,81]
Hauteur mm [po]	1075 [42,32]	2030 [79,92]
Dimensions du tambour		
Diamètre, mm [po]	760 [29,92]	2x 760 [29,92]
Profondeur, mm [po]	630 [24,80]	2x 630 [24,80]
Capacité du tambour, dm ³ [pi ²]	285 [10,64]	2 x 285 [10,64]
Ouverture de la porte, mm [po]	600 [23,62]	2 x 600 [23,62]
Données électriques - Voir <i>Tableau 11</i>		
Puissances du moteur - Voir <i>Tableau 11</i>		
Système électrique - Voir <i>Tableau 11</i>		
Chauffage électrique - Voir <i>Tableau 11</i>		
Chauffage au gaz - Voir <i>Tableau 11</i>		
Chauffage à la vapeur - Voir <i>Tableau 11</i>		
Consommation - Voir <i>Système d'évacuation</i>		
Chauffage électrique		
Élément chauffant, kW	18	2x 18
Niveau de bruit (ISO 3744) - séquence de séchage, Db	< 70	55
Chauffage à la vapeur		
Puissance de vapeur, pression 3 - 6 bar [43,5 - 87 lb/po ²], kW [HP]	Sans objet	2 x 25,5 - 29,9 [22,26 - 26]
Puissance de vapeur, pression 7 - 10 bar [101,5 - 145 PSI], kW [HP]	Sans objet	2 x 21,5 - 24 [28,83 - 32,18]
Tuyauterie de vapeur, po	Sans objet	2 x G ³ / ₄
Purge du condensat	Sans objet	2 x G ³ / ₄

Tableau 4 suite...

Machine kg / lb / L	13 / 27 / 285 Unité de séchage supérieure	13 / 27 / 285 Sèche-linge à tambour superposable
Niveau de bruit (ISO 3744) - séquence de séchage, Db	< 70	55
Chauffage au gaz		
Raccordement au gaz, po	G ³ / ₄ - Modèles jusqu'au n° de série : 13TA000340QB G ¹ / ₂ - Modèles à partir du n° de série : 13TA000341QF	2 x G ³ / ₄ - Modèles jusqu'au numéro de série : 13TD005312QB 2 x G ¹ / ₂ - Modèles à partir du numéro de série : 13TD005313QB
Puissance de chauffage au gaz, kW [HP] (sur la base de la valeur calorifique nette)	19,5 [26,15]	2 x 16,5/19,5 [22,12/25,15]
Niveau de bruit (ISO 3744) - séquence de séchage, Db	< 70	55
Informations d'ordre général		
Température ambiante °C [°F]	5-40 [41-104]	
Température ambiante moyenne sur 24 heures °C [°F]	35 [95]	
Humidité relative	30 % à 90 % sans condensation	
Altitude, m [pi]	1000 [3280]	
Protection contre pénétration	IP 43	

Tableau 4

Sèche-linges à tambour 16-24-35 kg / 35-53-77 lb / 345-530-680 L

Machine kg / lb / L	16 / 35 / 345	24 / 53 / 530	35 / 77 / 680
Poids et dimensions d'expédition			
Poids net, kg [lb]	240 [530]	275 [606]	305 [673]
Poids d'expédition, kg [lb]	260 [574]	300 [661]	330 [728]
Largeur à l'expédition, mm [po]	855 [33,66]	1 040 [40,9]	1 040 [40,94]
Profondeur à l'expédition, mm [po]	1310 [51,60]	1320 [51,96]	1540 [60,62]
Hauteur à l'expédition, mm [po]	1785 [70,27]	2075 [81,69]	2075 [81,69]
Dimensions (standard) - dimensions maximales, y compris les parties en saillie			
Largeur mm [po]	795 [31,30]	965 [37,99]	965 [37,99]
Profondeur mm [po]	1280 [50,39]	1270 [49,99]	1490 [58,66]
Hauteur mm [po]	1680 [66,14]	1975 [77,75]	1975 [77,75]

Tableau 5 suite...

Machine kg / lb / L	16 / 35 / 345	24 / 53 / 530	35 / 77 / 680
Dimensions du tambour			
Diamètre, mm [po]	760 [29,92]	930 [36,61]	930 [36,61]
Profondeur, mm [po]	750 [29,53]	780 [30,70]	1 000 [39,36]
Capacité du tambour, dm ³ [pi ²]	345 [91]	530 [140]	680 [180]
Ouverture de la porte, mm [po]	600 [23,62]	810 [31,88]	810 [31,88]
Données électriques - Voir <i>Tableau 11</i>			
Puissances du moteur - Voir <i>Tableau 11</i>			
Système électrique - Voir <i>Tableau 11</i>			
Consommation - Voir <i>Système d'évacuation</i>			
Chauffage électrique			
Élément chauffant, kW	Se reporter à la <i>Tableau 11</i>		
Niveau de bruit (ISO 3744) - séquence de séchage, Db	53	60	60
Chauffage à la vapeur			
Puissance de vapeur, pression 3 - 6 bar [43,5 - 87 lb/po ²], kW [HP]	25,5 / 35,6 [34,19 - 47,74]	25,8 / 31,5 [34,59 - 42,24]	42,1 / 51,6 [56,45 - 69,19]
Puissance de vapeur, pression 7 - 10 bar [101.5 - 145 PSI], kW	24,8 / 27,7 [33,25 - 37,14]	32,9 / 36,5 [44,11 - 38,94]	53,8 / 59,9 [72,14 - 80,32]
Tuyauterie de vapeur, po	G ³ / ₄		
Purge du condensat	G ³ / ₄		
Niveau de bruit (ISO 3744) - séquence de séchage, Db	53	60	60
Chauffage au gaz			
Raccordement au gaz, po	G ³ / ₄ - Modèles jusqu'au n° de série : 16T014291QB G ¹ / ₂ - Modèles à partir du n° de série : 16T014292QB	G ³ / ₄	
Puissance de chauffage au gaz, kW [HP] (sur la base de la valeur calorifique nette)	25 [33,52] (G110 - 22,5)	33/39 [44,25/52,29] (G110-33)	46/50 [61,68/67] (G110-46)
Niveau de bruit (ISO 3744) - séquence de séchage, Db	53	60	60
Informations d'ordre général			
Température ambiante °C [°F]	15-59 [40-104]		

Tableau 5 *suite...*

Machine kg / lb / L	16 / 35 / 345	24 / 53 / 530	35 / 77 / 680
Température ambiante moyenne sur 24 heures °C [°F]	35 [95]		
Humidité relative	30 % à 90 % sans condensation		
Altitude, m [pi]	1000 [3280]		
Protection contre pénétration	IP 43		

Tableau 5

Dimensions et composants de la machine

Dimensions et composants de la Machine 9 kg / 20 lb / 190 L - Modèles jusqu'au numéro de série : 9T011519QD

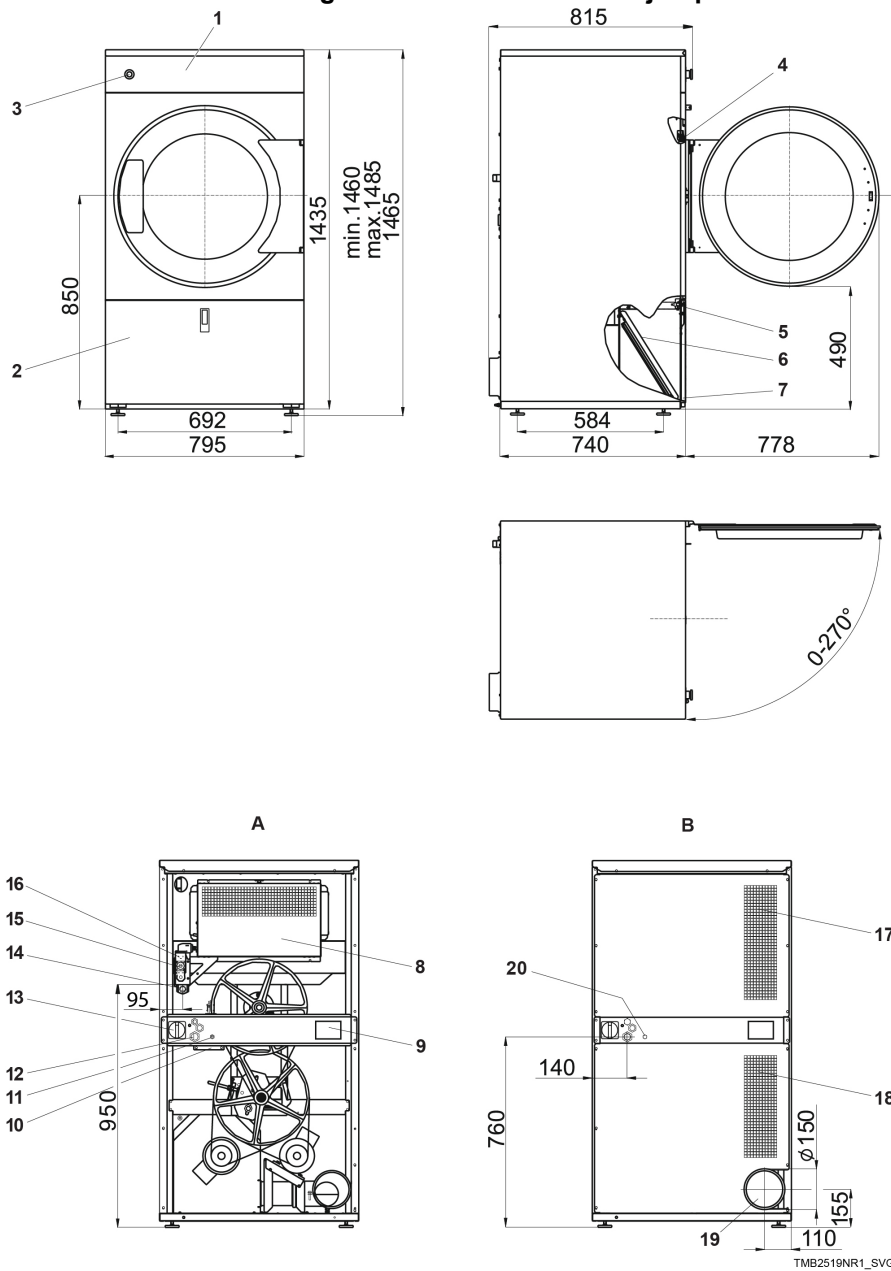

A - Chauffage au gaz

B - Chauffage électrique

REMARQUE : Voir le tableau qui suit pour la description des légendes.

Figure 7

Dimensions et composants de la Machine 9 kg / 20 lb / 190 L - Modèles à partir du numéro de série : 9T011520QD

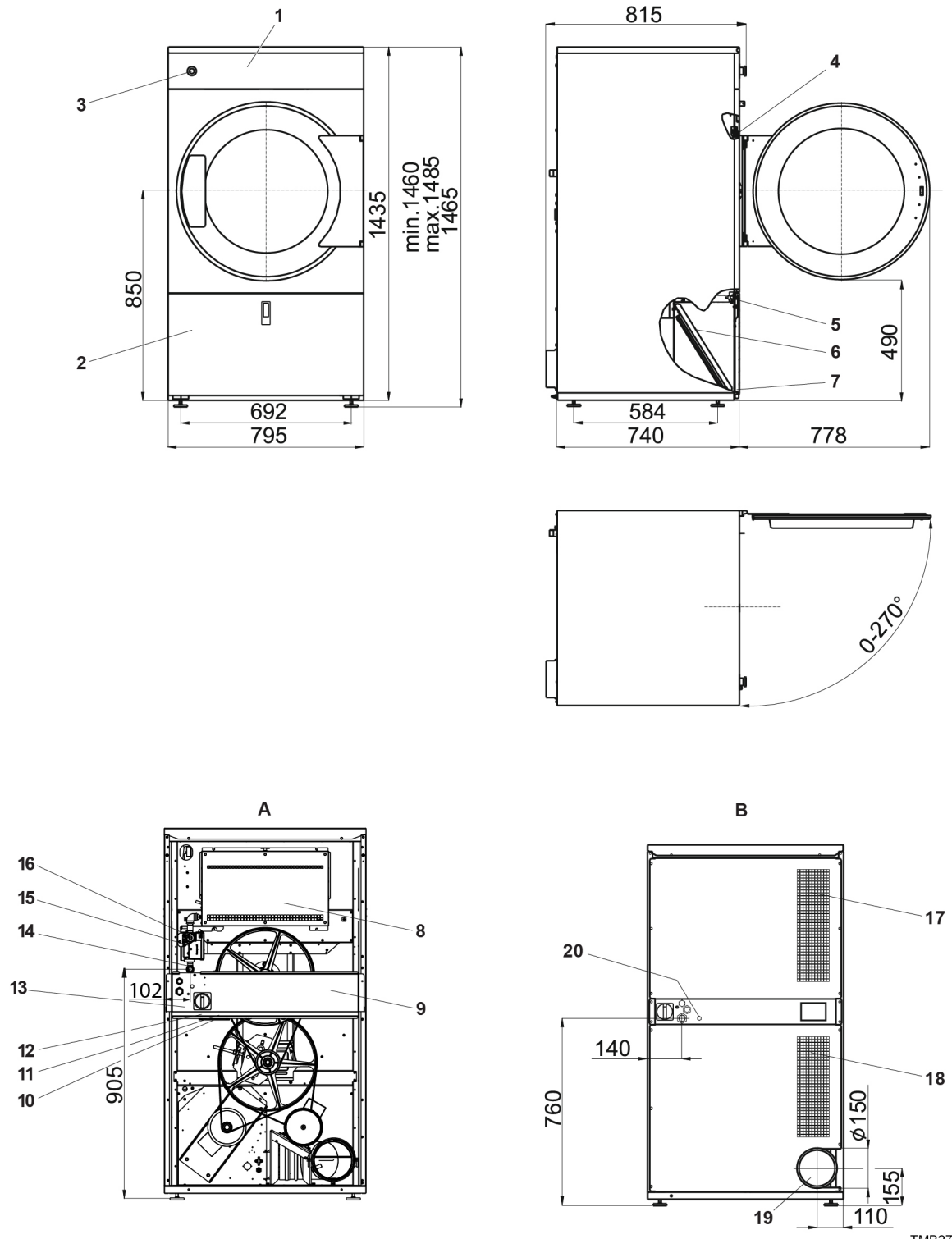

TMB2700N_SVG

REMARQUE : Voir le tableau qui suit pour la description des légendes.

Figure 8

Légende

1. Panneau de commande

Caractéristiques techniques et dimensions

- | | |
|---|---|
| 2. Trappe du filtre à peluches | 12. Alimentation électrique principale |
| 3. Bouton d'arrêt d'urgence (non applicable pour la version avec monnayeur) | 13. Interrupteur secteur |
| 4. Micro-rupteur de verrou de porte | 14. Alimentation en gaz (modèles G uniquement) |
| 5. Micro-interrupteur de la trappe du filtre | 15. Régulateur de pression (modèles G uniquement) |
| 6. Filtre à peluches | 16. Vanne de gaz (modèles G uniquement) |
| 7. Plaque dénominative | 17. Aspiration |
| 8. Chambre de réchauffage | 18. Aspiration |
| 9. Plaque dénominative | 19. Tuyauterie d'échappement |
| 10. Commutateur de ventilation | 20. Connexion au système de paiement externe |
| 11. Raccordement système de paiement externe | |

Dimensions et composants de la machine 9 kg / 20 lb / 195 L

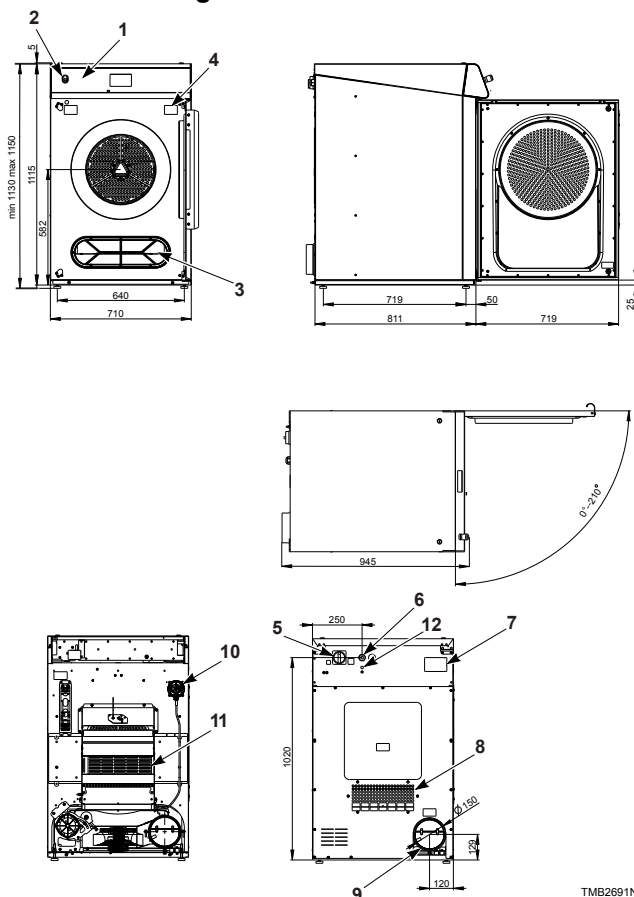

REMARQUE : Châssis en option avec une hauteur de 135 mm ou 200 mm (sur demande uniquement).
REMARQUE : Voir le tableau qui suit pour la description des légendes.

Figure 9

Légende

- | | |
|---|--|
| 1. Panneau de commande | 6. Alimentation électrique principale |
| 2. Bouton d'arrêt d'urgence (non applicable pour la version avec monnayeur) | 7. Plaque dénominative |
| 3. Filtre à peluches | 8. Aspiration |
| 4. Door Switch (interrupteur porte) | 9. Tuyauterie d'échappement |
| 5. Interrupteur secteur | 10. Commutateur de ventilation |
| | 11. Chambre de réchauffage |
| | 12. Raccordement système de paiement externe |

Dimensions et composants de la Machine 11 - 13 - 16 kg / 24 - 27 - 35 lb / 250 - 285 - 345 L - modèles jusqu'aux numéros de série : 11T006658QB; 13T006723QB, 16T014291QB

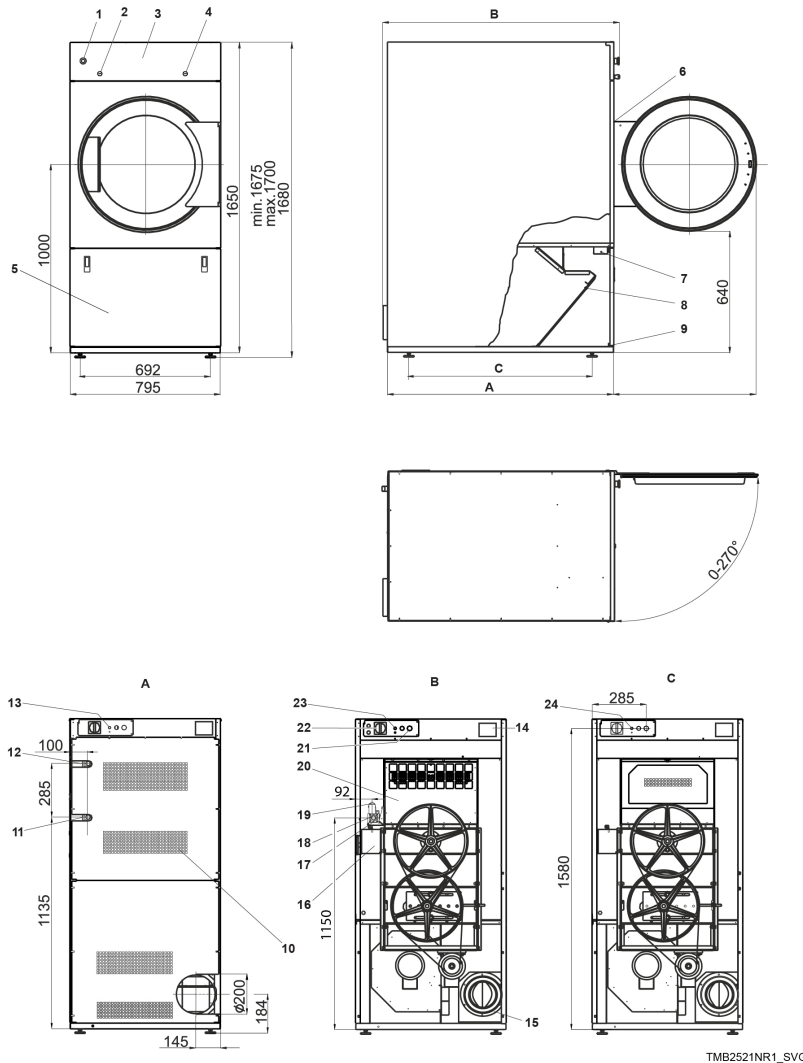

A - Chauffage à la vapeur

B - Chauffage au gaz

C - Chauffage électrique

REMARQUE : Voir le tableau qui suit pour la description des légendes.

Figure 10

Dimensions et composants de la Machine 11 - 13 - 16 kg / 24 - 27 - 35 lb / 250 - 285 - 345 L - modèles à partir des numéros de série : 11T006659QB; 13T006724QB, 16T014292QB

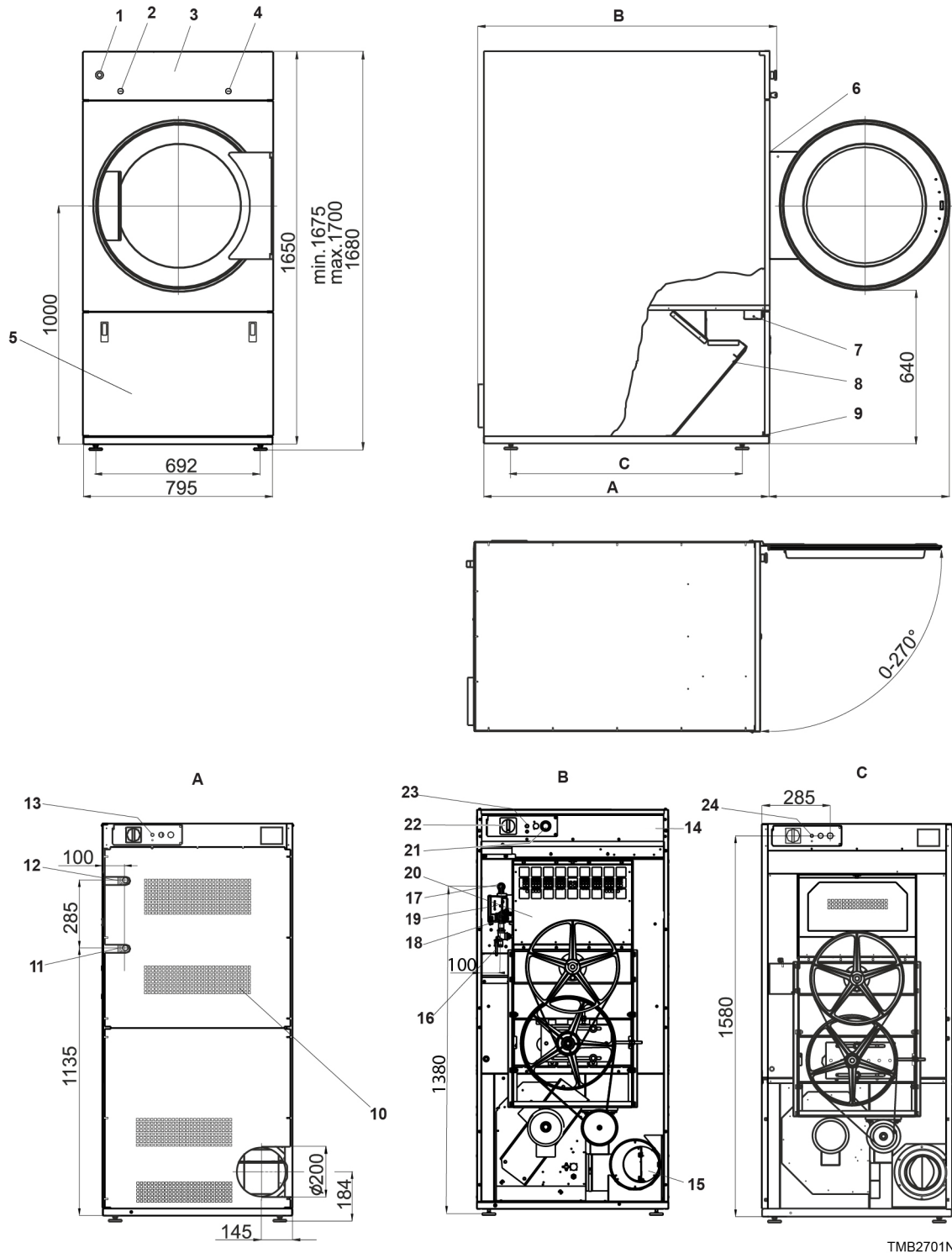

TMB2701N_SVG

Figure 11

Légende

- 1. Bouton d'arrêt d'urgence (non applicable pour la version avec monnayeur)
- 2. Verrouillage du panneau de commande
- 3. Bouton d'arrêt d'urgence (non applicable pour la version avec monnayeur)
- 4. Verrouillage du panneau de commande

- | | |
|--|---|
| 5. Trappe du filtre à peluches | 16. Commutateur de ventilation |
| 6. Microrupteur de verrou de porte | 17. Alimentation en gaz (modèles G uniquement) |
| 7. Micro-interrupteur de la trappe du filtre | 18. Régulateur de pression (modèles G uniquement) |
| 8. Filtre à peluches | 19. Vanne de gaz (modèles G uniquement) |
| 9. Plaque dénominative | 20. Chambre de réchauffage |
| 10. Aspiration | 21. Alimentation électrique principale |
| 11. Purge du condensat | 22. Interrupteur secteur |
| 12. Alimentation en vapeur | 23. Raccordement système de paiement externe |
| 13. Raccordement système de paiement externe | 24. Raccordement système de paiement externe |
| 14. Plaque dénominative | |
| 15. Tuyauterie d'échappement | |

Dimensions et composants de la machine, mm [po.]			
Caractéristique	Machine kg / lb / L		
	11 / 24 / 250	13 / 27 / 285	16 / 35 / 345
A	990 [38,97]	1080 [42,51]	1200 [47,24]
B	1070 [42,12]	1160 [45,66]	1280 [50,39]
C	762 [30]	852 [33,54]	972 [38,26]

Tableau 6

Dimensions et composants de la machine 24 - 35 kg / 53 - 77 lb / 530 - 680 L

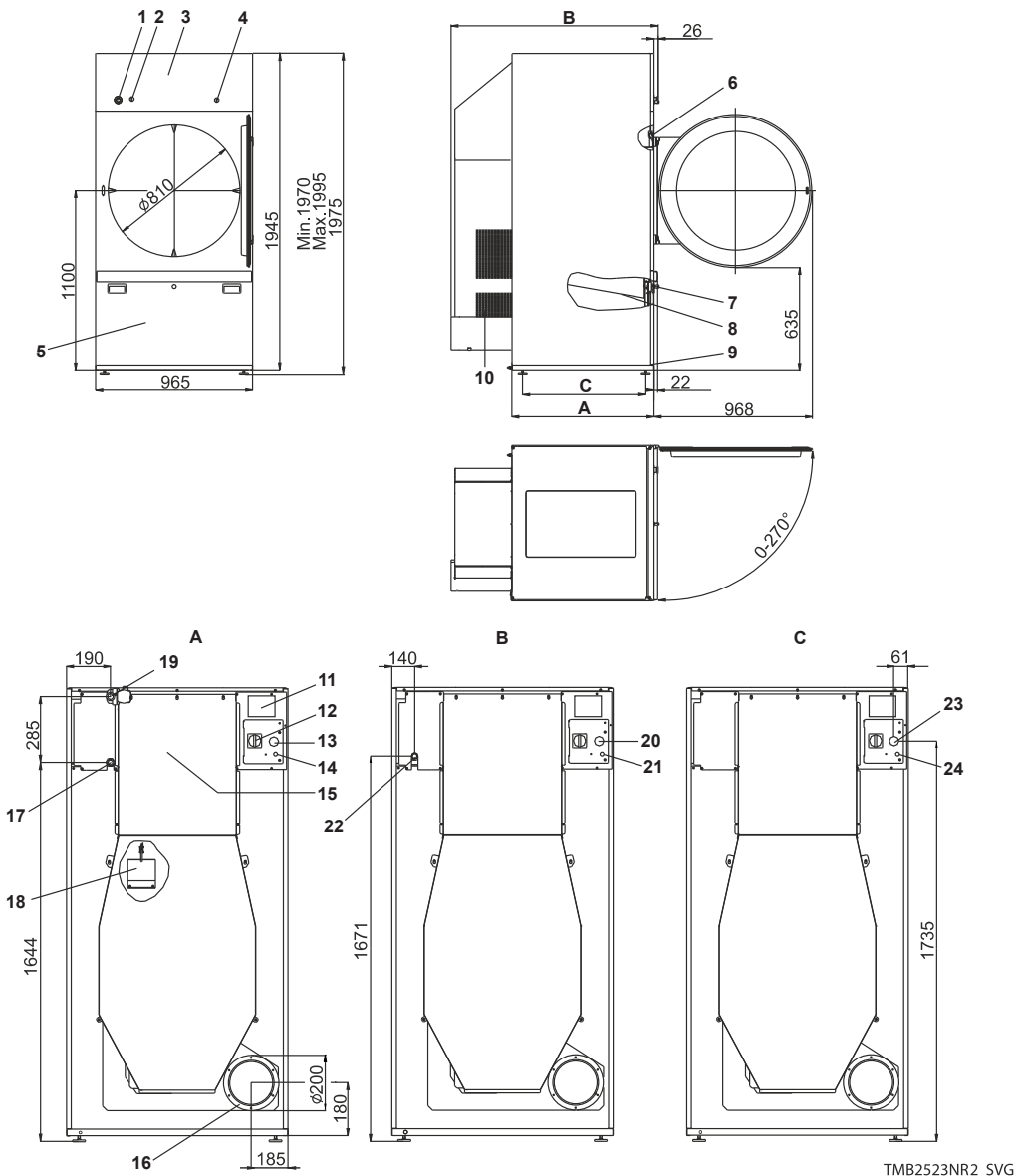

A - Chauffage à la vapeur

B - Chauffage au gaz

C - Chauffage électrique

REMARQUE : Voir le tableau qui suit pour la description des légendes.

Figure 12

Légende

- | | |
|--|---|
| <ul style="list-style-type: none"> 1. Bouton d'arrêt d'urgence (non applicable pour la version avec monnayeur) 2. Verrouillage du panneau de commande 3. Bouton d'arrêt d'urgence (non applicable pour la version avec monnayeur) 4. Verrouillage du panneau de commande | <ul style="list-style-type: none"> 5. Trappe du filtre à peluches 6. Microrupteur de verrou de porte 7. Micro-interrupteur de la trappe du filtre 8. Filtre à peluches 9. Plaque dénominative 10. Aspiration 11. Plaque dénominative |
|--|---|

- 12. Interrupteur secteur
- 13. Alimentation électrique principale
- 14. Raccordement système de paiement externe
- 15. Chambre de réchauffage
- 16. Tuyauterie d'échappement
- 17. Purge du condensat
- 18. Commutateur de ventilation
- 19. Alimentation en vapeur
- 20. Alimentation électrique principale
- 21. Raccordement système de paiement externe
- 22. Alimentation en gaz (modèles G uniquement)
- 23. Alimentation électrique principale
- 24. Raccordement système de paiement externe

Dimensions et composants de la machine, mm [po.]		
Caractéristique	Machine kg / lb / L	
	24 / 53 / 530	35 / 77 / 680
A	868 [34,17]	1088 [42,83]
B	1270 [50]	1490 [58,66]
C	753 [29,64]	973 [38,30]

Tableau 7

Dimensions et composants de la Machine 13 kg / 27 lb / 285 L - Essoreuse Top Pocket - Modèles jusqu'au numéro de série : 13TA000340QB

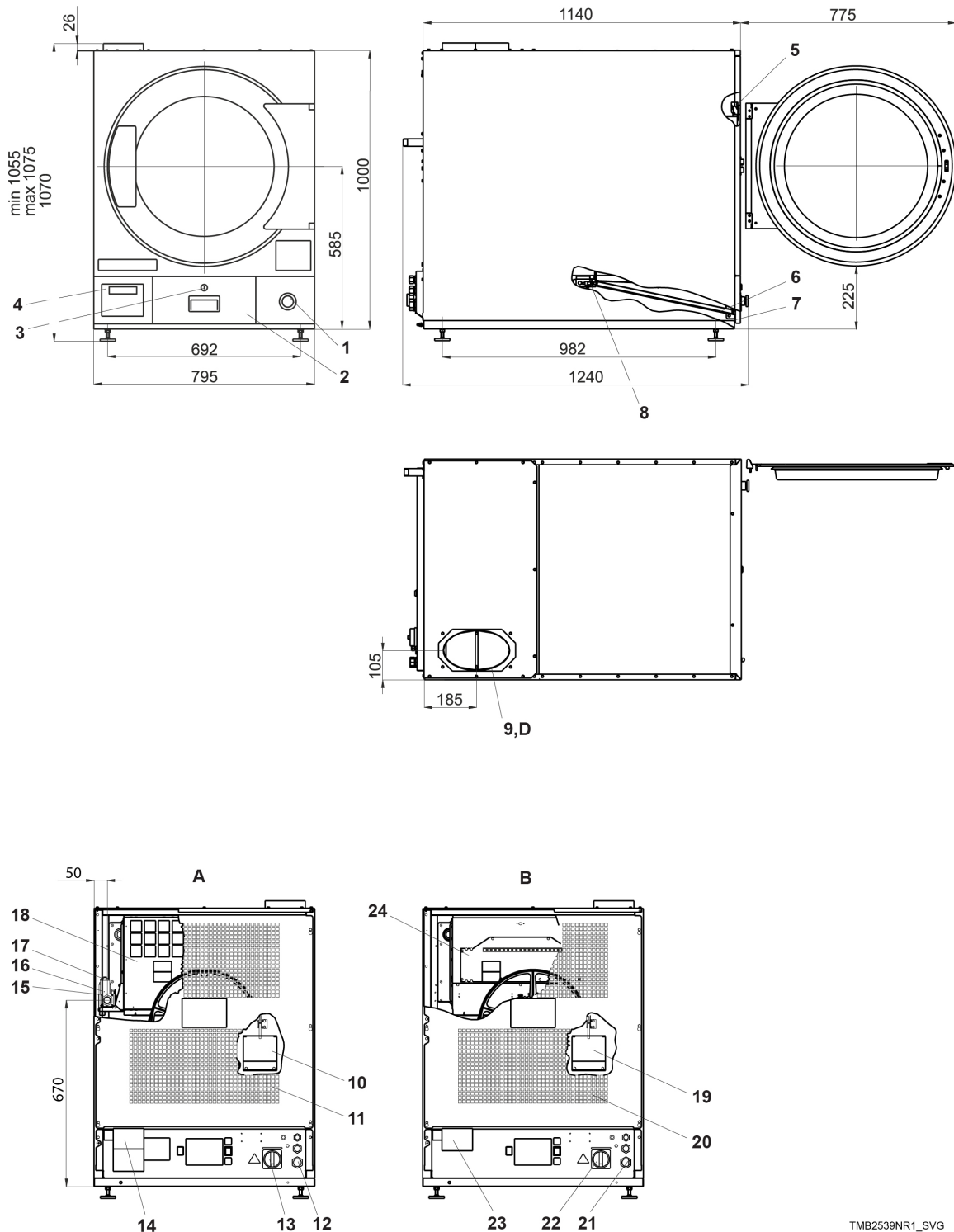

TMB2539NR1_SVG

- A - Chauffage au gaz
- B - Chauffage électrique

REMARQUE : Voir le tableau qui suit pour la description des légendes.

Figure 13

Dimensions et composants de la Machine 13 kg / 27 lb / 285 L - Essoreuse Top Pocket - Modèles à partir du numéro de série : 13TA000341QF

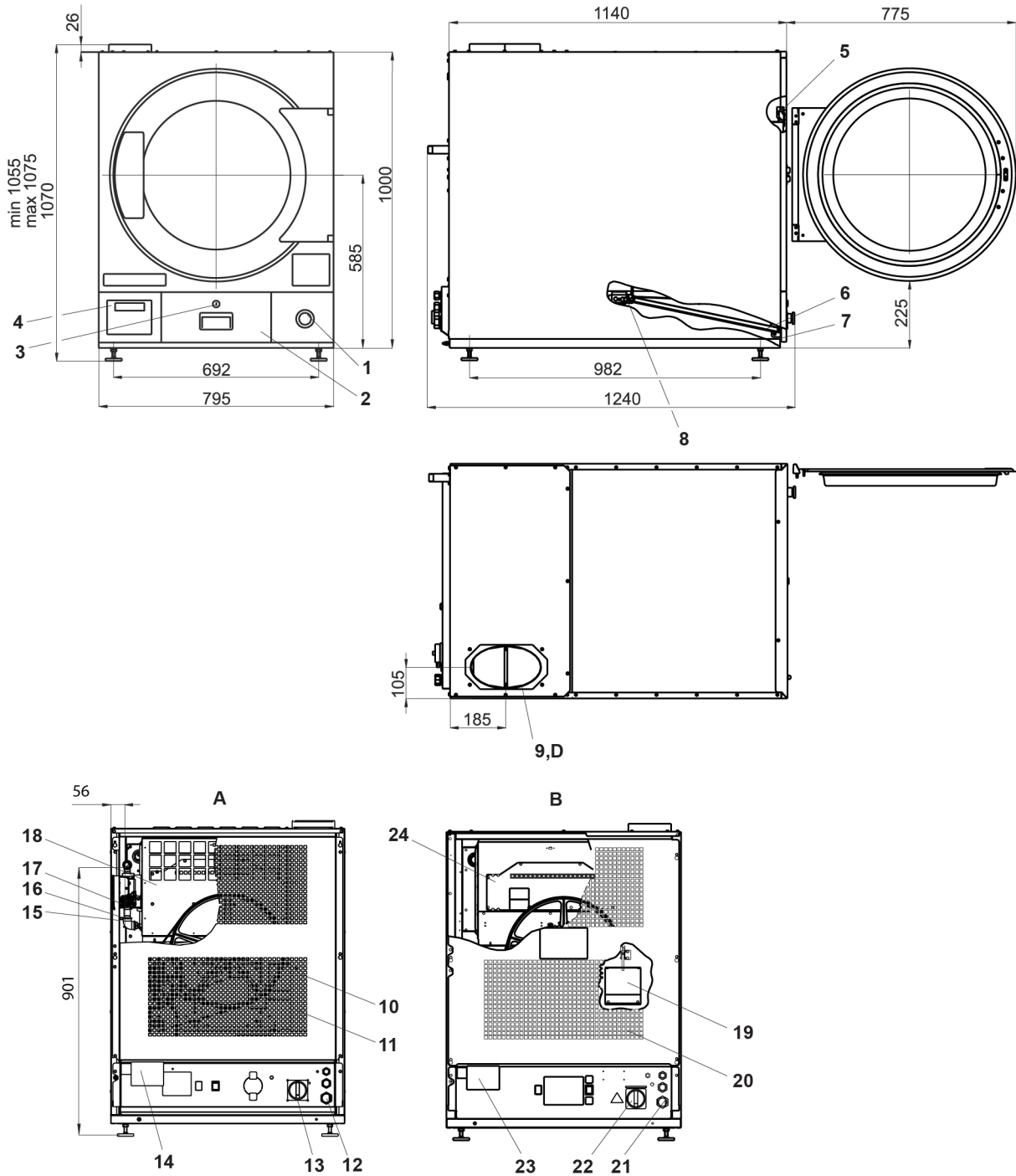

TMB2702N_SVG

Figure 14

Légende

- | | |
|---|--|
| 1. Bouton d'arrêt d'urgence (non applicable pour la version avec monnayeur) | 3. Verrouillage du panneau de commande |
| 2. Trappe du filtre à peluches | 4. Programmeur |
| | 5. Microrupteur de verrou de porte |
| | 6. Filtre à peluches |
| | 7. Plaque dénominative |

Caractéristiques techniques et dimensions

8. Micro-interrupteur de la trappe du filtre
9. Tuyauterie d'échappement
10. Commutateur de ventilation
11. Aspiration
12. Alimentation électrique principale
13. Interrupteur secteur
14. Plaque dénominative
15. Alimentation en gaz (modèles G uniquement)
16. Régulateur de pression (modèles G uniquement)

17. Vanne de gaz (modèles G uniquement)
18. Chambre de réchauffage
19. Commutateur de ventilation
20. Aspiration
21. Alimentation électrique principale
22. Interrupteur secteur
23. Plaque dénominative
24. Chambre de réchauffage

Dimensions et composants de la Machine 13 kg/13 kg / 27 lb/27 lb / 285 L/285 L - Modèles jusqu'au numéro de série : 13TD005312QB

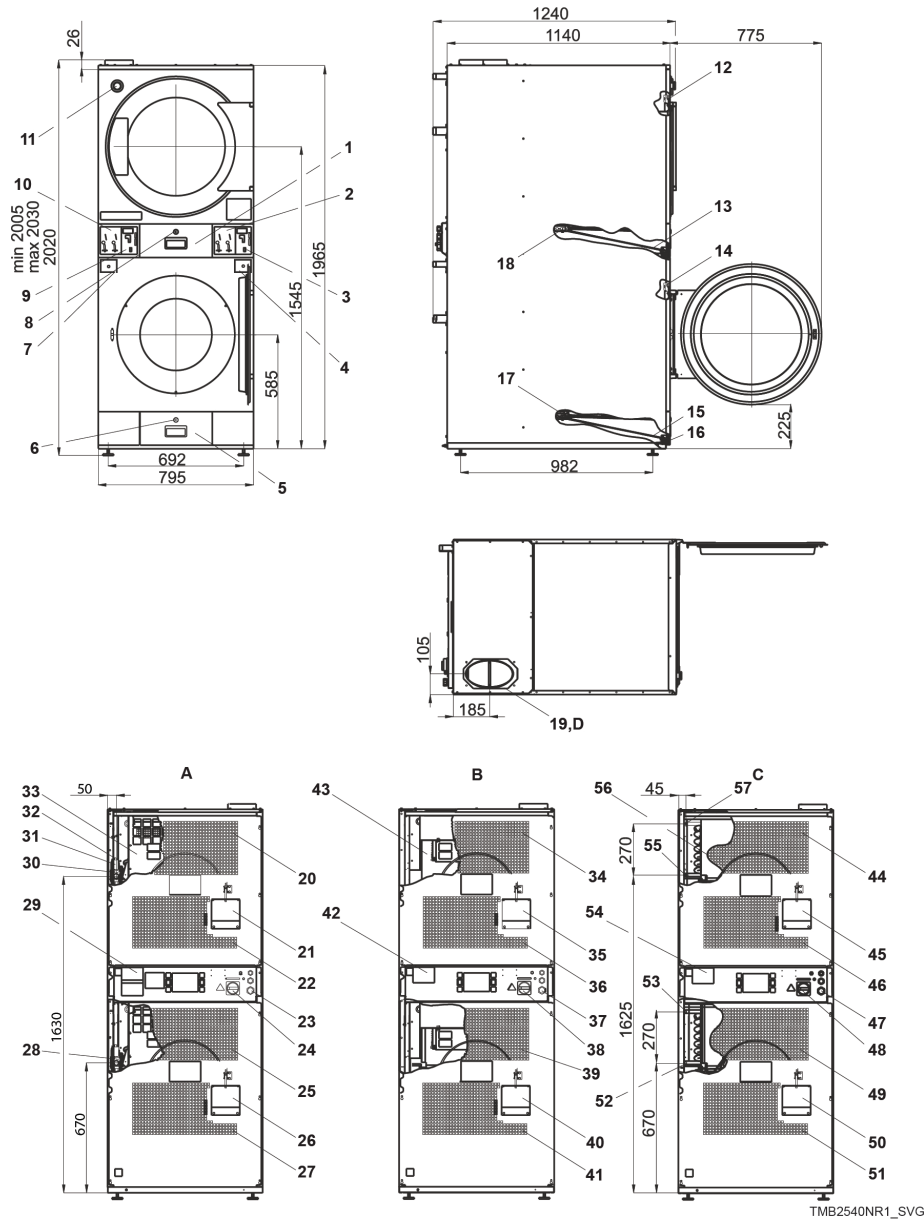

- A - Chauffage au gaz
- B - Chauffage électrique
- C - Chauffage à la vapeur

REMARQUE : Voir le tableau qui suit pour la description des légendes.

Figure 15

Dimensions et composants de la Machine 13 kg/13 kg / 27 lb/27 lb / 285 L/285 L - Modèles à partir du numéro de série : 13TD005313QB

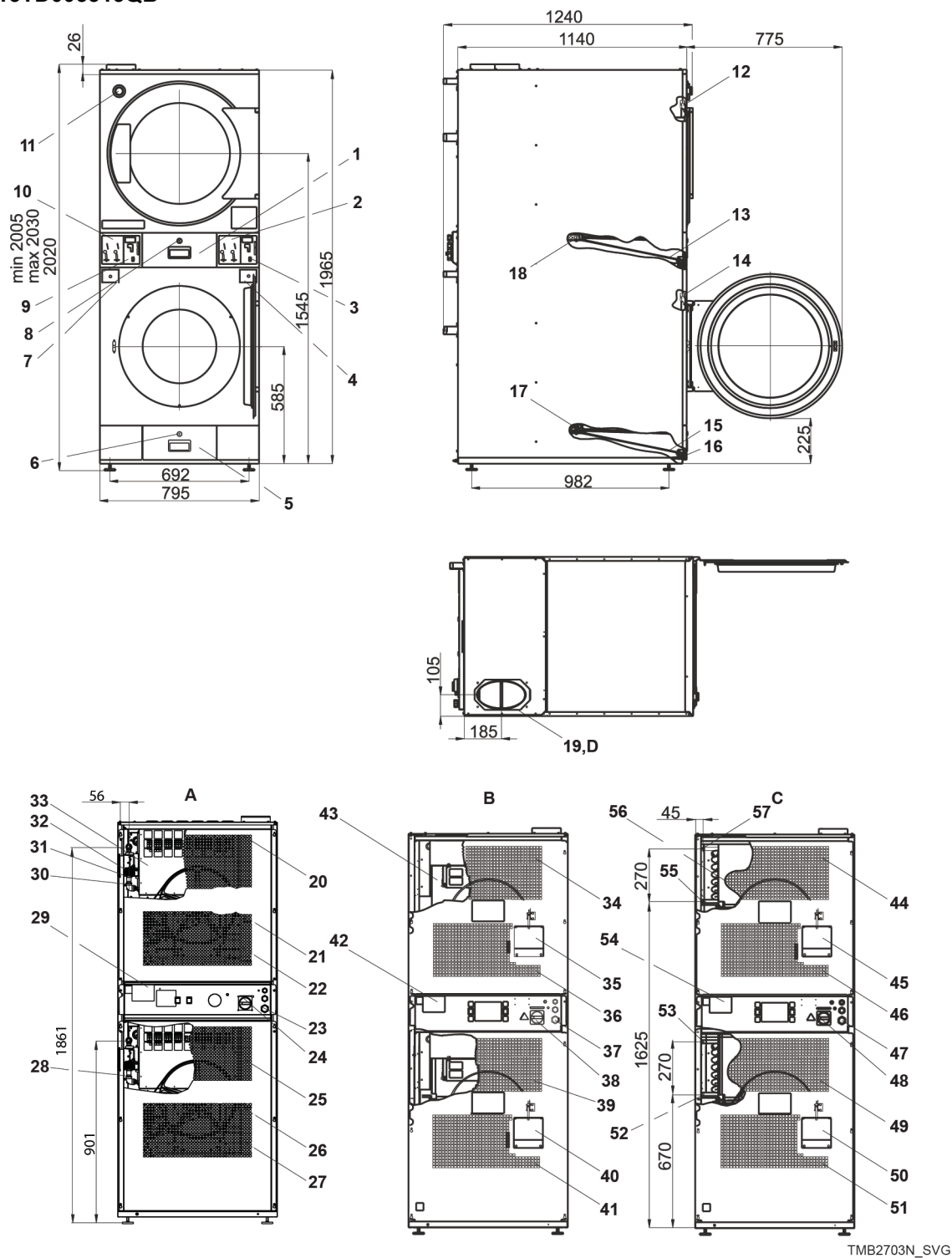

TMB2703N_SVG

REMARQUE : Voir le tableau qui suit pour la description des légendes.

Figure 16

Légende

1. Trappe du filtre à peluches
2. Monnayeur (version avec monnayeur)

3. Programmeur
4. Boîtier à monnaie (version avec monnayeur)
5. Trappe du filtre à peluches
6. Verrouillage du panneau de commande
7. Boîtier à monnaie (version avec monnayeur)
8. Verrouillage du panneau de commande
9. Programmeur
10. Monnayeur (version avec monnayeur)
11. Bouton d'arrêt d'urgence (non applicable pour la version avec monnayeur)
12. Microrupteur de verrou de porte
13. Filtre à peluches
14. Microrupteur de verrou de porte
15. Filtre à peluches
16. Plaque dénomminative
17. Micro-interrupteur de la trappe du filtre
18. Micro-interrupteur de la trappe du filtre
19. Tuyauterie d'échappement
20. Aspiration
21. Commutateur de ventilation
22. Aspiration
23. Alimentation électrique principale
24. Interrupteur secteur
25. Aspiration
26. Commutateur de ventilation
27. Aspiration
28. Alimentation en gaz (modèles G uniquement)
29. Plaque dénomminative
30. Alimentation en gaz (modèles G uniquement)
31. Régulateur de pression (modèles G uniquement)
32. Vanne de gaz (modèles G uniquement)
33. Chambre de réchauffage
34. Aspiration
35. Commutateur de ventilation
36. Aspiration
37. Alimentation électrique principale
38. Interrupteur secteur
39. Aspiration
40. Commutateur de ventilation
41. Aspiration
42. Plaque dénomminative

43. Chambre de réchauffage
44. Aspiration
45. Commutateur de ventilation
46. Aspiration
47. Alimentation électrique principale
48. Interrupteur secteur
49. Aspiration
50. Commutateur de ventilation
51. Aspiration
52. Purge du condensat
53. Alimentation en vapeur
54. Plaque dénomminative
55. Purge du condensat
56. Chambre de réchauffage
57. Alimentation en vapeur

Exigences en matière d'espace

L'espace total requis pour l'installation du système est généralement déterminé par un plan détaillé du bâtiment.

Laisser au moins 0,6 m [1,9 pi] (0,9 m [3 pi] recommandés) d'espace entre le sèche-linge et le mur arrière afin de permettre l'accès pour l'entretien. Laisser un espace minimum de 0,02 m [0,07 pi] entre les parois latérales de chaque machine. Laisser un espace libre minimum de 0,5 m [1,6 pi] au-dessus de la machine afin de permettre l'accès pour l'entretien. Prendre note qu'il peut y avoir des normes et précautions de sécurité locales auxquelles l'installation doit se conformer. Pour réduire les risques de blessures graves dans les laveries automatiques, installer des portes qui se verrouillent à l'arrière des sèche-linges afin de barrer l'accès au public.

IMPORTANT : Tenir les matériaux combustibles, l'essence, ainsi que les vapeurs et liquides inflammables loin du sèche-linge.

IMPORTANT : Ne pas bloquer la circulation d'air à l'arrière du sèche-linge, afin de prévenir une alimentation en air inadéquate de la chambre de combustion du sèche-linge.

IMPORTANT : Ne pas bloquer l'évacuation d'air à l'arrière du sèche-linge.

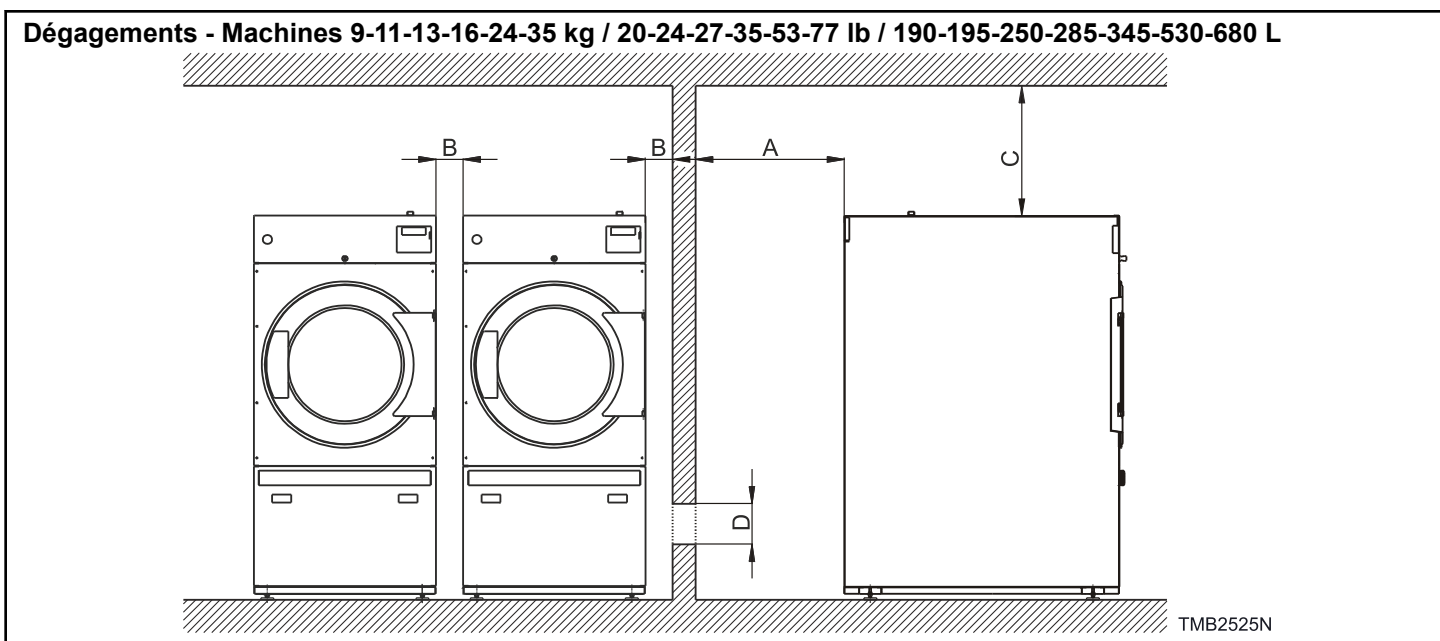

Figure 17

Dégagements minimaux - Machines 9-11-13-16-24-35 kg / 20-24-27-35-53-77 lb / 190-250-285-345-530-680 L							
Caractéristique	Machine kg / lb / L						
	9 / 20 / 190	9 / 20 / 195	11 / 24 / 250	13 / 27 / 285	16 / 35 / 345	24 / 53 / 530	35 / 77 / 680
A*, mm [po]	600 [23,62]						
B, mm [po]	20 [0,79]						
C, mm [po]	500 [19,68]						
D**, m ² [pi ²]	0,06 [0,65]	0,06 [0,65]	0,07 [0,75]	0,09 [0,97]	0,11 [1,18]	0,14 [1,51]	0,16 [1,72]
* 900 mm recommandés [35,42 po]							
** Zone d'ouverture minimale nécessaire pour l'air d'appoint pour un sèche-linge. S'il est impossible de prévoir l'ouverture exigée, l'accès à une quantité appropriée d'air forcé doit être prévu (voir le chapitre <i>Système d'évacuation</i>).							

Tableau 8

Dégagements - 13 kg / 27 lb / 285 L Unité de séchage supérieure, 13/13 kg / 27/27 lb / 285/285 L Sèche-linge à tambour superposable

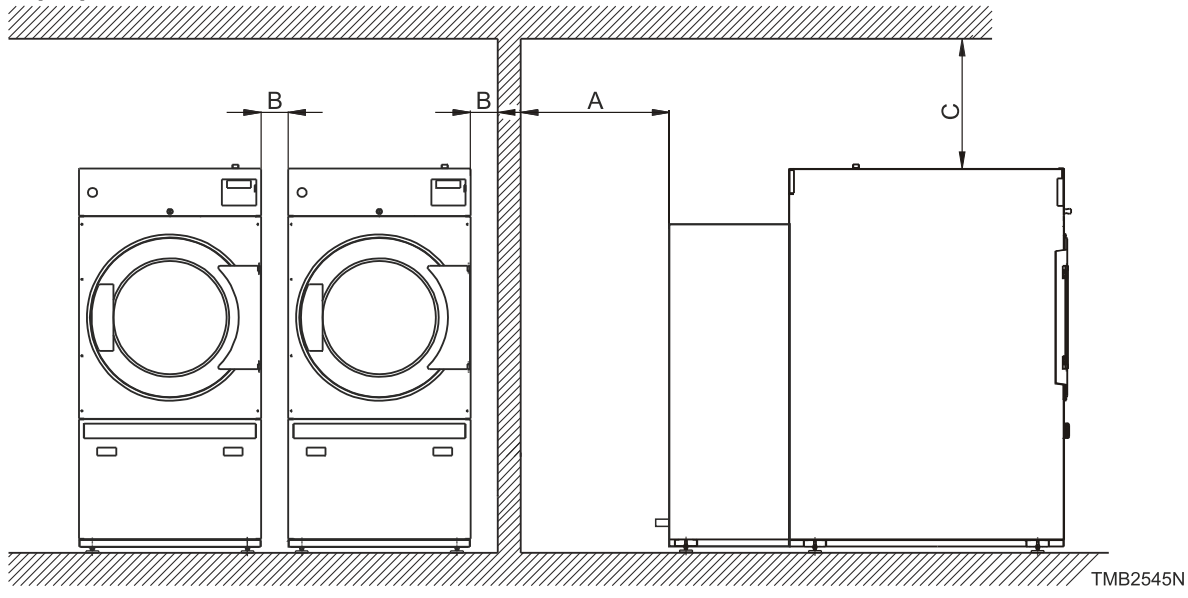

Figure 18

Dimensions de la pièce requises – 285 litres / 13 kg (27 lb) – Sèche-linge superposé, 285 litres / 13 kg/13 kg (27 lb/27 lb) – Sèche-linge empilé

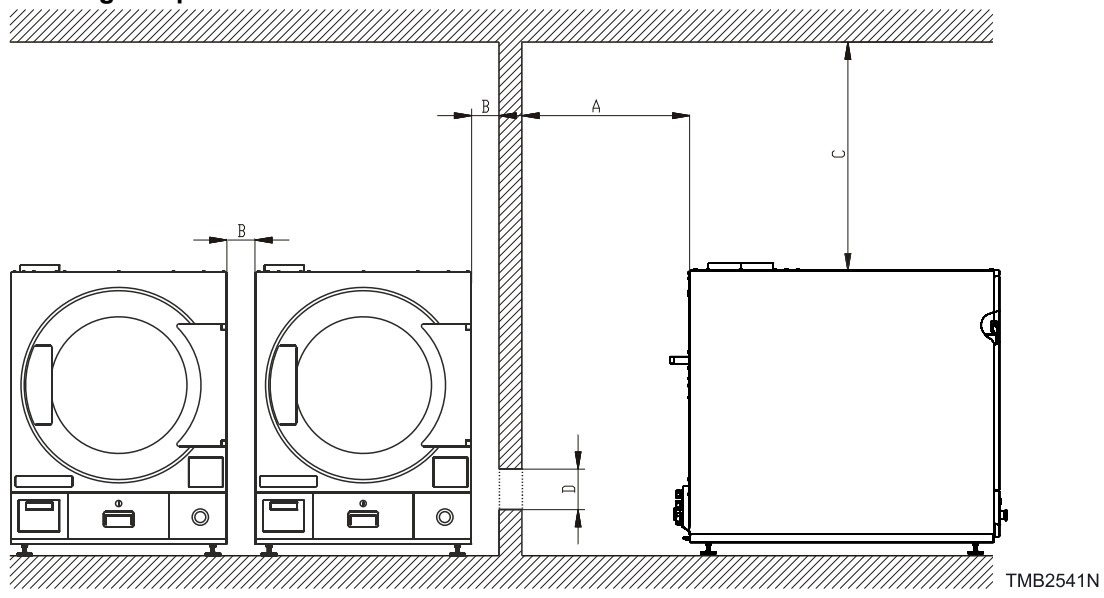

Figure 19

Dégagements minimaux, 13 kg / 27 lb / 285 L Unité de séchage supérieure, 13/13 kg / 27/27 lb / 285/285 L Sèche-linge à tambour superposable		
Caractéristique	Machine kg / lb / L	
	13 / 27 / 285 Unité de séchage supérieure	13/13 / 27/27 / 285/285 Sèche-linge à tambour superposable
A*, mm [po]	600 [23,62]	
B, mm [po]	20 [0,78]	
C, mm [po]	500 [19,68]	
D**, m ² [pi ²]	0,1 [1,076]	0,19 [2,045]
* 900 mm recommandés [35,42 po]		
** Zone d'ouverture minimale nécessaire pour l'air d'appoint pour un sèche-linge. S'il est impossible de prévoir l'ouverture exigée, l'accès à une quantité appropriée d'air forcé doit être prévu (voir le chapitre <i>Système d'évacuation</i>).		

Tableau 9

Installation

Informations importantes avant l'installation

Pour le transport, l'entreposage et l'installation

IMPORTANT : Lors du transport et de l'entreposage, prêter attention aux composants qui font saillie à l'extérieur de la ligne de contour de la machine (verrous de porte, etc.), afin d'éviter les blessures.

- Ne faites jamais pression en appui ou en traction sur les composants qui dépassent du corps de la machine (commandes, verrous de porte, etc.).
- Assurez-vous que ces composants sont protégés afin d'éviter tout dommage pendant la manipulation et l'installation de la machine.
- Dans le cas où la machine est transportée par le client, suivez les instructions du fabricant pour le transport, la manipulation et le stockage du produit. Dans le cas où la machine est transportée par le client, le fabricant n'est pas responsable des dommages possibles survenus à la machine au cours du transport.
- En cas de stockage de la machine dans un lieu exposé à l'air libre, celle-ci doit être protégée contre les dommages mécaniques, l'eau et les intempéries.
- La température ambiante lors du transport et de l'entreposage doit être comprise entre -25 °C [-13 °F] et 55 °C [131 °F]. Le taux d'humidité relative doit se situer entre 30 % et 80 % sans condensation.
- La machine n'est pas conçue pour des environnements offrant l'éventualité qu'elle soit directement aspergée par de l'eau. Ne pas entreposer la machine dans des lieux où elle serait exposée aux intempéries (pluie, vent) ou à une humidité excessive. Lorsque l'humidité se condense sur la machine suite à un changement soudain de température, l'eau ne doit pas s'écouler le long des parois et des caches ni recouvrir le sol sous et autour de la machine.
- Le fabricant n'est pas responsable d'une corrosion de la machine provoquée par une déficience de la ventilation de l'air dans la pièce (par exemple : vapeurs, éléments chimiques ou processus de nettoyage à sec).

Vérifier avant l'installation

1. À la livraison, inspecter visuellement la caisse et les pièces pour voir s'ils n'ont pas été endommagés pendant le transport.
2. Si la caisse ou le cache sont endommagés ou si des signes d'endommagement possible sont évidents, demander au transporteur d'en noter l'état sur les documents d'expédition avant de signer le reçu d'expédition, ou avertir le transporteur dès que le problème est découvert.

	AVERTISSEMENT
<p>POUR OBTENIR UN FONCTIONNEMENT SANS DÉFAILLANCE, LE SÈCHE-LINGE DOIT ÊTRE CORRECTEMENT MONTÉ, CONFORMÉMENT A CE MANUEL D'INSTALLATION. TOUTE MODIFICATION APPORTÉE A LA MACHINE ET NON DÉCRITE DANS CE MANUEL D'INSTALLATION DOIT ÊTRE APPROUVÉE PAR LE FOURNISSEUR OU LE FABRICANT DU SÈCHE-LINGE.</p>	
C320	

Type machine

Tous les modèles :

1. Avant d'entreprendre l'installation, vérifier de quel type de sèche-linge il s'agit et prendre connaissance des spécifications électriques de la machine sur la plaque signalétique. Voir *Emplacement de la plaque du numéro de série*.

Modèles au gaz :

1. Vérifier les données suivantes sur la plaque signalétique : le pays de destination, la pression et le type de gaz. Voir *Emplacement de la plaque du numéro de série*.

IMPORTANT :

Avant d'installer l'appareil, s'assurer qu'il soit compatible avec les conditions locales d'approvisionnement en gaz et réglé de manière compatible avec le type et la surpression de service du gaz fourni.

IMPORTANT :

La même catégorie, la même pression et le même type de gaz doivent être utilisés pour l'unité supérieure et inférieure des sèche-linges superposés 13/13 kg / 27/27 lb / 285/285 L.

Modèles à vapeur :

IMPORTANT :

Avant d'installer la machine, s'assurer que la pression de vapeur est conforme avec la valeur indiquée sur la plaque signalétique et que celle-ci ne dépasse en aucun cas la pression de vapeur maximale autorisée.

Matériels requis (à obtenir localement)

Tous modèles:

- Un fusible-sectionneur ou un disjoncteur de circuit.

Modèles à gaz:

- Un robinet d'arrêt du gaz pour la conduite d'alimentation de chaque sèche-linge.

Modèles à vapeur :

- Trois robinets d'arrêt de vapeur (une pour le conduit d'alimentation en amont de l'électrovanne pour applications vapeur, deux pour chaque conduite de retour de condensat).
- Deux flexibles à vapeur pour raccorder les serpentins de vapeur.
- Deux purgeurs de condensat pour les sorties du serpentin de vapeur vers la conduite de retour de condensat.
- Deux dispositifs antirefoulement pour les conduites de retour de condensat.
- Deux clapets antiretours pour chaque conduite de retour.

Utiliser un chariot élévateur ou un transpalette pour manipuler la machine dans son emballage de transport.

Lorsque possible, laisser la machine dans l'emballage de transport ou tout au moins sur la palette de transport en bois jusqu'au moment de l'installation finale sur la fondation selon les instructions.

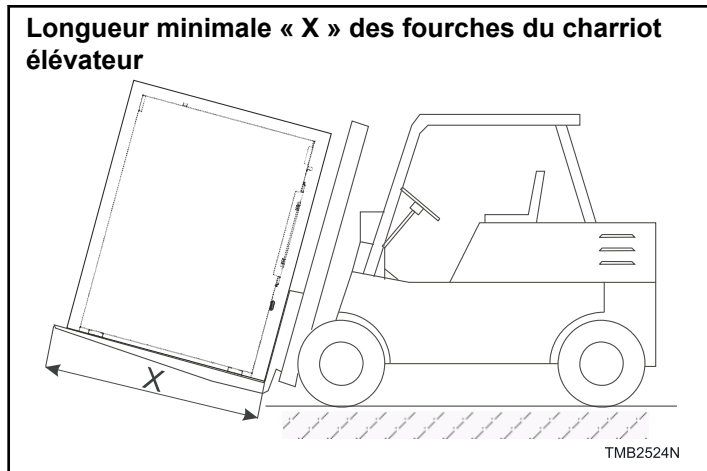

Figure 20

Manipulation, transport et stockage

Transport et stockage

	AVERTISSEMENT
<p>Les fourches du chariot élévateur doivent avoir une longueur suffisante.</p>	
W920	

Longueur minimum des fourches du chariot élévateur	
Machine kg / lb / L	Dimension, mm [po]
9 / 20 / 190	850 [33,46]
9 / 20 / 195	1 000 [39,37]
11 / 24 / 250	1200 [47,24]
13 / 27 / 285	1 250 [49,21]
13 / 27 / 285 Unité de séchage supérieure, sèche-linge à tambour superposable	1400 [55,12]
16 / 35 / 345	1400 [55,12]
24 / 53 / 530	1 300 [51,18]
35 / 77 / 680	1400 [55,12]

Tableau 10

Manipulation pendant l'installation

Toutes les procédures ne sont réalisables que par un employé connaissant toutes les informations à propos de la machine. La machine est fournie au client sur une palette en bois et protégée par un film en polyéthylène. La machine est fixée à la semelle par quatre boulons (M10). Les machines de 9 kg / 20 lb / 190-195 L sont attachées à la semelle par deux boulons (M10).

1. Tous les passages et les espaces menant au lieu d'installation doivent être de dimension suffisante, tant en largeur qu'en hauteur, pour permettre le passage de la machine emballée.
2. S'assurer que la porte de chargement est bien fixée en place afin d'éviter qu'elle ne s'ouvre lors de la manutention.
3. Soulever la machine fixée à une palette de bois à l'aide d'un charriot élévateur ou d'un transpalette.

Lors du déplacement de la machine vers son emplacement définitif, suivre ces précautions :

Déballage

1. Après le déballage, vérifiez si la machine n'a pas été endommagée et si tous les accessoires sont inclus conformément à votre commande. Les accessoires et les manuels sont situés à l'intérieur du tambour.
2. Retirer l'emballage.
3. Déplacer soigneusement la machine à l'aide d'un charriot élévateur ou d'un transpalette.

Mise en place de la machine

Capacité portante du sol

Le sèche-linge doit être installé sur un plancher qui est de niveau ayant une capacité portante de 450 kg/m² [992 lb/pi²]. Les matériaux de revêtement du sol tels que les tapis doivent être retirés. Afin d'assurer la conformité, consulter les exigences du code du bâtiment local.

Mettre en place et niveler la machine

1. Machines de 9 kg / 20 lb / 190 L et 9 kg / 20 lb / 195 L : Dévisser les deux boulons d'expédition (un à chaque coin).
2. Machines 11-35 kg / 24-77 lb / 250-680 L : Dévisser les quatre boulons d'expédition (un à chaque coin).
3. Machines 13kg / 27 lb / 385 L, 13/13 kg / 27/27 lb / 385/385 L : Dévisser les trois boulons d'expédition (un à chaque coin).
4. Retirer le sèche-linge de sur la palette en le déposant sur deux madriers de sorte qu'il soit possible de monter les pieds de nivellement avant et arrière sur le dessous du sèche-linge.
5. Monter les pieds de nivellement, y compris l'écrou de sécurité.
6. Boucher les trous des boulons d'expédition avec des bouchons.
7. Incliner le sèche-linge légèrement vers l'avant ou l'arrière afin de faciliter le montage.
8. Utiliser le charriot élévateur pour déplacer le sèche-linge vers l'emplacement désigné.
9. Déposer à nouveau le sèche-linge sur deux madriers.
10. Soulever/incliner la machine d'un côté, puis retirer un madrier de sous la machine. Puis, faire de même de l'autre côté de la machine.
11. Placer la machine sur le plancher.
12. Régler les pieds de nivellement de sorte que le sèche-linge soit en position horizontale le plus près du sol possible.

IMPORTANT : Maintenir le sèche-linge le plus près du sol possible. Le sèche-linge doit reposer fermement sur le sol de manière à assurer la répartition uniforme de son poids.

13. Vérifiez que la position est correcte avec un niveau à bulle placé sur le dessus de la machine. Le séchoir ne doit pas osciller.

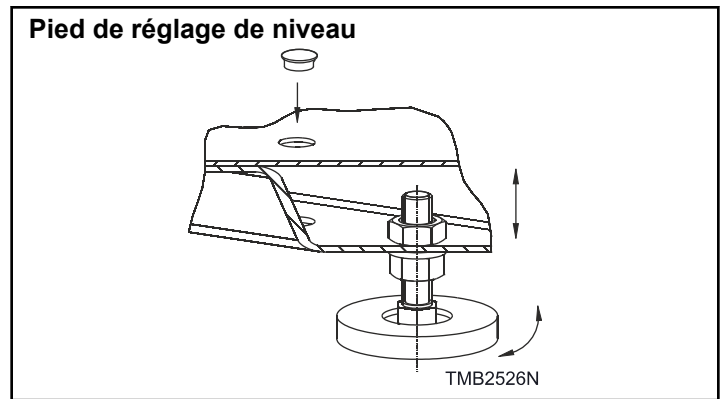

Figure 21

Installation de 9 kg / 20 lb / 195 L sur le châssis

Capacité portante du sol

Le sèche-linge doit être installé sur un plancher qui est de niveau ayant une capacité portante de 450 kg/m² [992 lb/pi²]. Les matériaux de revêtement du sol tels que les tapis doivent être retirés. Afin d'assurer la conformité, consulter les exigences du code du bâtiment local.

Installation de la machine sur le châssis

1. Desserrez les deux boulons de transport (un dans chaque coin).
2. Tirez le séchoir de la palette vers deux planches longitudinales préparées de manière à ce que les pieds avant et arrière puissent être montés sur la partie inférieure du séchoir dans la position correcte.
3. Pour simplifier l'assemblage des pieds, le séchoir peut être légèrement basculé vers l'avant ou vers l'arrière.
4. Démontez les pieds avant de la machine (en les dévissant). Vissez un écrou bas M10 et deux écrous standard M10 sur le pied. Serrez complètement les écrous. Revissez les pieds avant assemblés de telle sorte sur la machine. Serrez complètement les pieds. Le pied avant assemblé dans la machine est indiqué dans *Figure 22*.

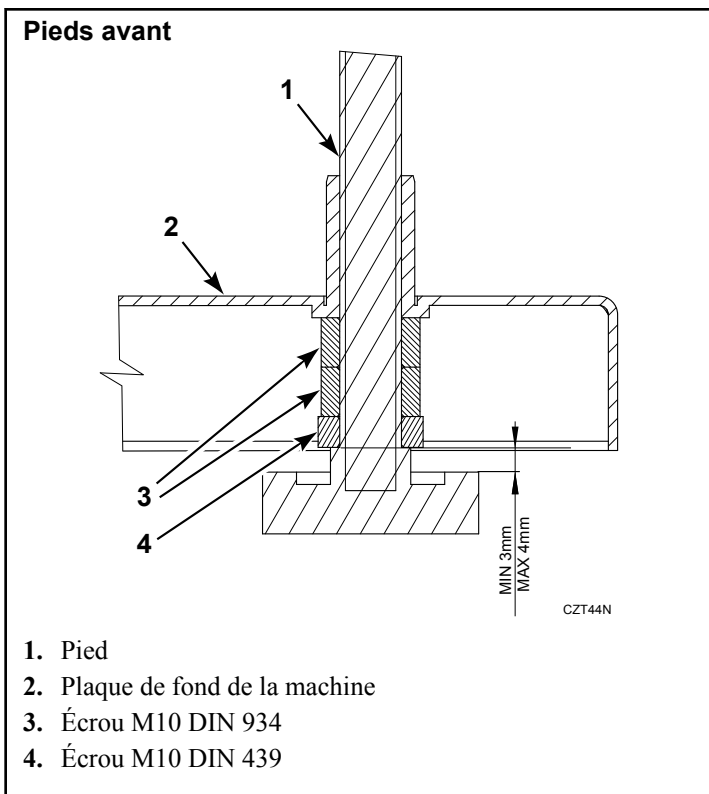

Figure 22

5. Démontez les pieds arrière de la machine (en les dévissant). Vissez l'écrou standard M10 sur le pied. Serrez complètement les écrous. Revissez les pieds arrière assemblés de telle sorte sur la machine. Serrez complètement les pieds. Le pied arrière assemblé dans la machine est indiqué dans *Figure 23*.

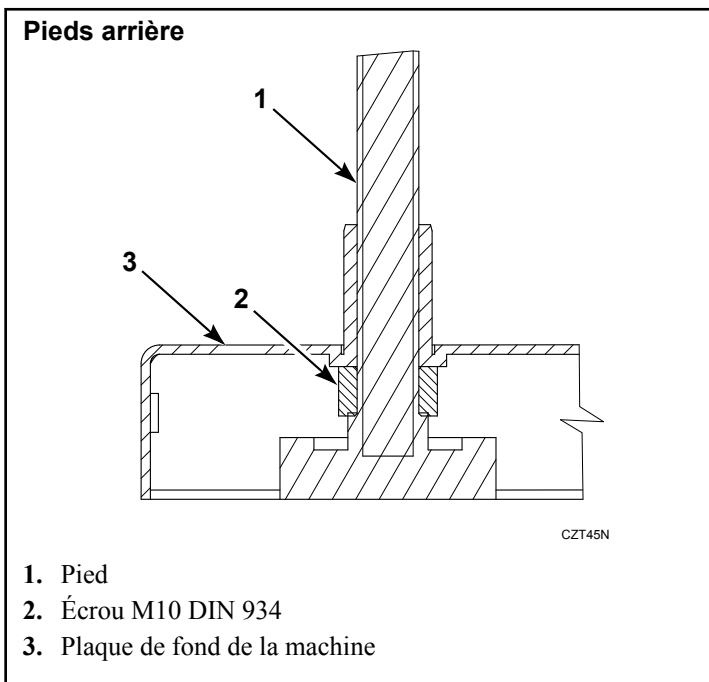

Figure 23

6. Une fois les boulons de transport retirés, obturez les orifices à l'aide de bouchons.
7. Déplacez le séchoir sur le châssis avec précaution. N'oubliez pas que les pieds avant dépassent sous le châssis de la machine. Voir *Figure 22*.
8. Déplacez le séchoir avec précaution dans la position correcte sur le châssis. Les pieds avant doivent s'insérer dans les orifices ronds du châssis, voir *Figure 24*.

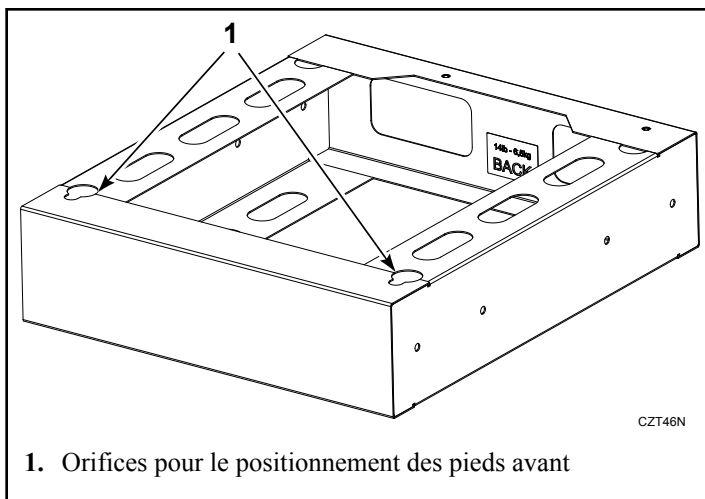

Figure 24

9. Puis, poussez le séchoir vers l'avant pour bloquer les pieds avant, voir *Figure 25*.

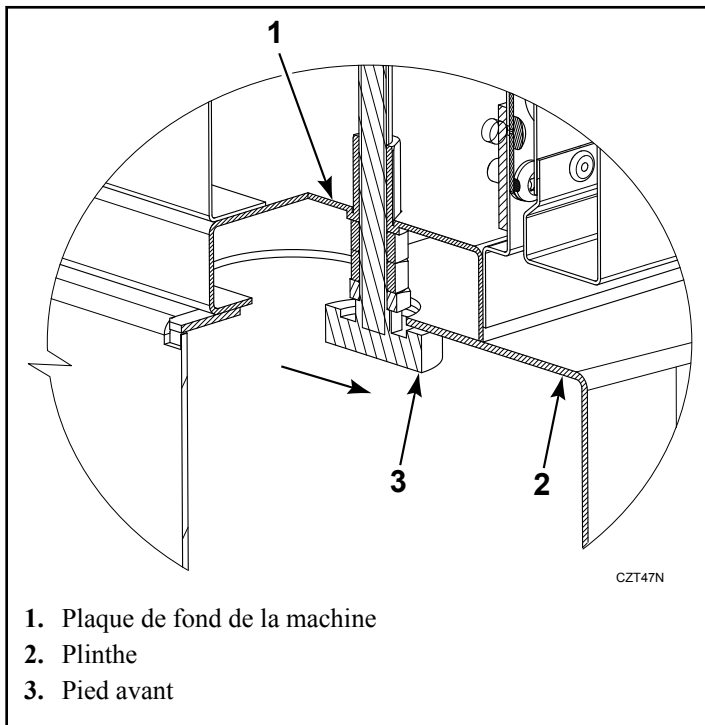

Figure 25

10. Vissez le séchoir sur le châssis à l'aide de deux boulons M10x40, voir *Figure 26*.

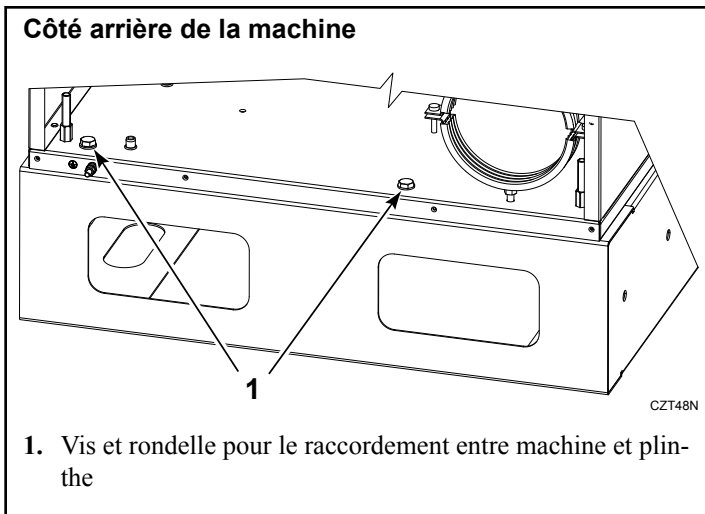

Figure 26

11. Vérifiez le positionnement correct à l'aide d'un niveau à bulle placé sur la partie supérieure de la machine. Le séchoir ne doit pas être bancal.

IMPORTANT : Assurez-vous que le séchoir est placé fermement sur le châssis de manière à ce que le poids soit reparti uniformément.

Branchement électrique



AVERTISSEMENT

LA MACHINE DOIT ÊTRE RACCORDÉE À L'ALIMENTATION ÉLECTRIQUE, À LA MISE À LA TERRE, À LA VENTILATION, À L'ARRIVÉE EN VAPEUR ET EN GAZ, CONFORMÉMENT AU MANUEL D'INSTALLATION ET AUX NORMES LOCALES EN VIGUEUR. CELA DOIT ÊTRE FAIT PAR DES TECHNICIENS QUALIFIÉS DOTÉS DES AUTORISATIONS NÉCESSAIRES. LES NORMES EN VIGUEUR POUR LE RACCORDEMENT AU RÉSEAU ÉLECTRIQUE LOCAL (TT / TN / IT / ETC.) DOIVENT ÊTRE RESPECTÉES. LE SÈCHER EST CONÇU POUR ÊTRE BRANCHÉ EN PERMANENCE À UN CÂBLAGE FIXE.

C330

Raccordement au réseau électrique

IMPORTANT : Les machines ont été conçues pour un branchement au réseau électrique selon les spécifications de votre commande. Avant de réaliser le branchement, s'assurer que les valeurs électriques indiquées sur la plaque signalétique sont compatibles avec votre réseau électrique.

IMPORTANT : Si l'appareil n'est pas équipé d'un interrupteur principal, toutes les arrivées électriques provenant de la source d'énergie électrique doivent être équipées d'un dispositif de déconnexion conformément au chapitre 5.3 de la norme EN 60204-1. Ce dispositif sert à déconnecter de l'alimentation les équipements électriques de la machine lorsqu'un entretien est requis, par exemple.

Dispositif d'arrêt d'urgence

Les machines sont équipées d'un bouton d'arrêt d'urgence conformément à la norme ISO13850 – fonction d'arrêt catégorie 0. Néanmoins, le bouton d'arrêt d'urgence est omis sur les machines fonctionnant avec pièces, jetons, système de paiement externe ou fonctionnement similaire dans les dispositions de libre-service. Le propriétaire-installateur-utilisateur doit fournir un/des dispositif(s) d'arrêt d'urgence à distance. Ce(s) dispositif(s) d'arrêt d'urgence doit/doivent arrêter chaque machine conformément à ISO13850 – catégorie 0. Le faisceau de câbles est établi de telle manière que l'on peut supprimer le courant vers les acteurs immédiatement. Reportez-vous aux schémas électriques de la machine pour brancher correctement ce dispositif.

Branchement électrique à 3 phases au réseau électrique

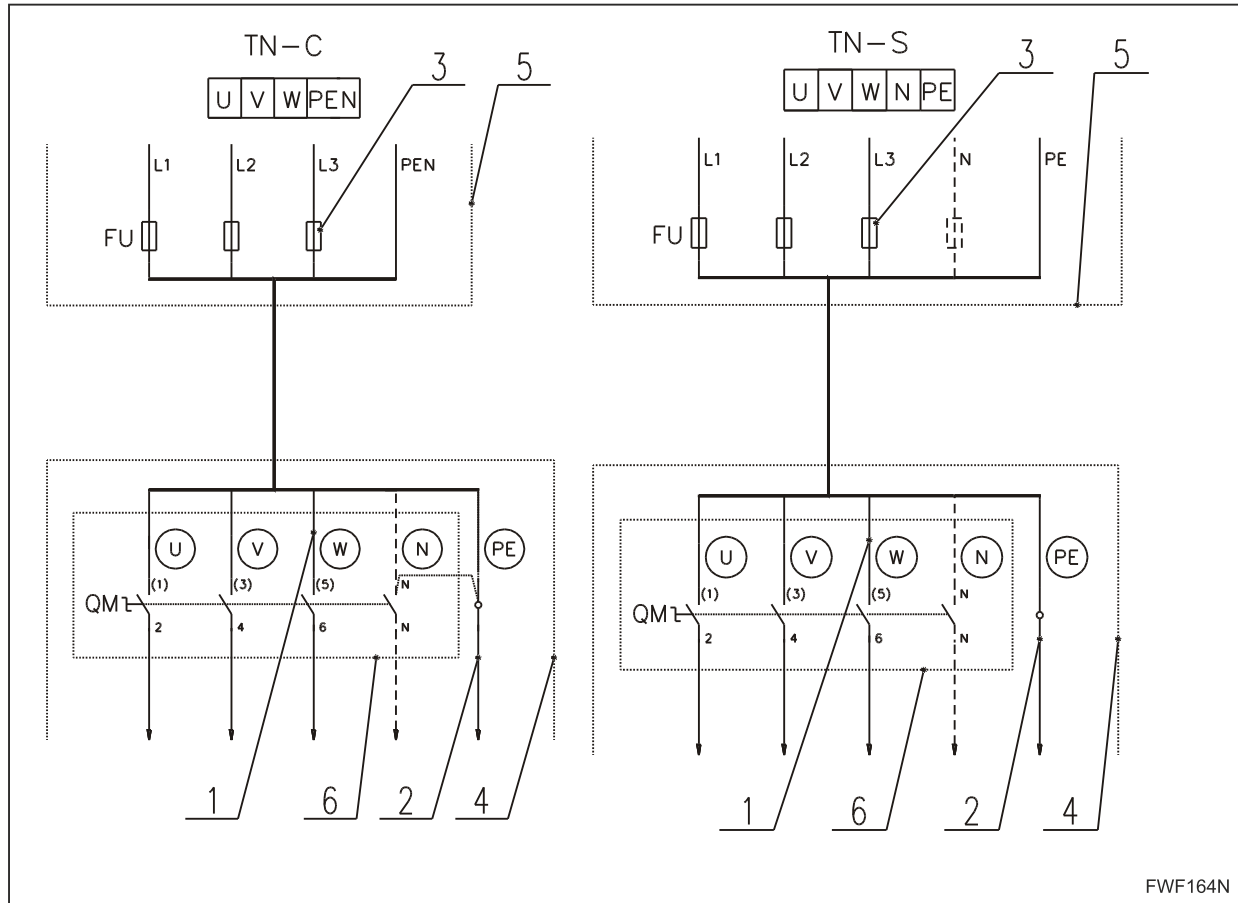

FWF164N

1. Conducteurs de phase
2. Conducteur de protection
3. Disjoncteur d'alimentation
4. Machine
5. Tableau de distribution de la laverie
6. Commutateur principal = bornier d'alimentation

Figure 27

Raccordement de la machine à un réseau disposant d'un dispositif différentiel à courant résiduel

Afin d'améliorer la sécurité pour les utilisateurs et les techniciens de service effectuant des tâches de réparation et d'entretien, le fabricant recommande d'installer un dispositif différentiel résiduel (mise à la terre) dans le tableau de distribution de la laverie (ay-

ant un courant de déclenchement de 30 mA). Les contacts de coupure doivent correspondre à la puissance indiquée de la machine. Voir le chapitre *Caractéristiques électriques*. Le raccordement de la machine et du dispositif différentiel résiduel au réseau est illustré à la figure *Figure 28*.

Raccordement triphasé de la machine au réseau électrique

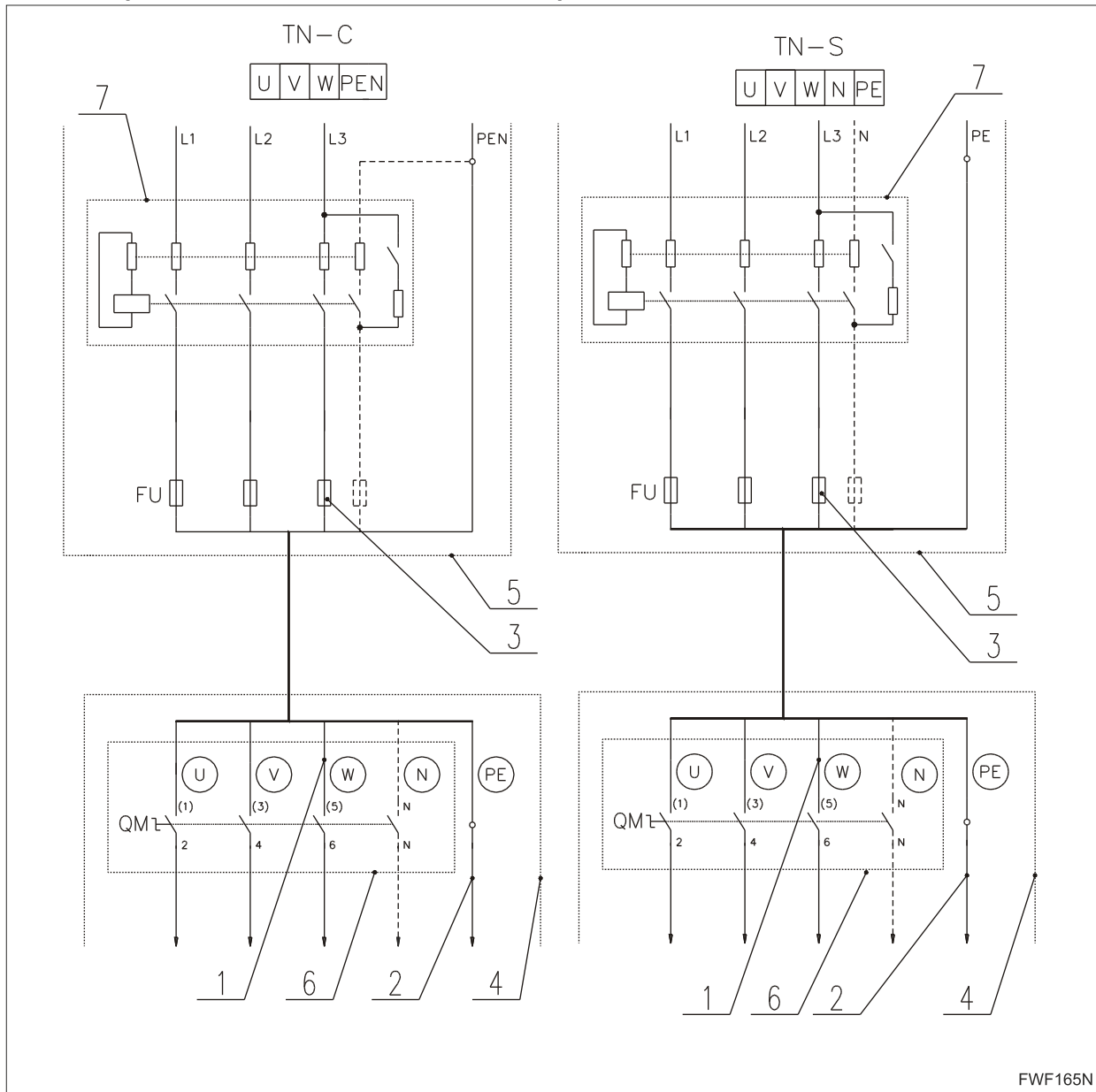

FWF165N

Figure 28



AVERTISSEMENT

SI LE RESPECT DE LA NORME EN 60519 EST NÉCESSAIRE SUR LE LIEU D'INSTALLATION, LA MACHINE DOIT ÊTRE RACCORDÉE VIA UN DISJONCTEUR DE FUITE DE TERRE.

C331

IMPORTANT : Vérifier le sens de rotation du moteur de la turbine.

Le moteur doit tourner dans la direction indiquée. Reportez-vous à la flèche au-dessus du moteur. Si le moteur tourne dans le sens inverse, la machine ne fonctionnera pas correctement. La roue ne peut pas créer le flux d'air requis dans ce cas. Si le sens de rotation est incorrect, remplacez les phases L1-L2.

IMPORTANT : Machines chauffées au gaz : Vérifier que les conducteurs de phase -L et neutre -N n'ont pas été croisés. Le croisement des conducteurs entrainerait la défaillance de l'étincelage automatique!

Câble d'alimentation et protection

Utiliser un câble ou un fil ayant des conducteurs en cuivre pour raccorder la machine au réseau électrique. La section transversale du câble d'alimentation dépend du type de chauffage du sèche-linge et de sa consommation d'électricité totale. Le tableau de distribution de la laverie doit être pourvu de fusibles ou de disjoncteurs afin de protéger le câble contre un court-circuit ou une surcharge. Les sections transversales des câbles d'alimentation et les valeurs recommandées pour les fusibles sont données dans le chapitre *Caractéristiques électriques*.

Préparation des câbles



AVERTISSEMENT

LE CONDUCTEUR DE PROTECTION DOIT ÊTRE PLUS LONG. AINSI, SI LE CÂBLE EST ACCIDENTELLEMENT DEBRANCHE, CE CONDUCTEUR SERA DEBRANCHE EN DERNIER.

C099

Dénuder les conducteurs (rigides en cuivre) du câble de manière à ce qu'aucune partie dénudée ne dépasse de la borne lorsque le conducteur est branché à l'appareil (*Figure 29*, (8) - dimension X). Lorsqu'on utilise un fil (conducteurs câblés en cuivre) dénuder chaque âme de la même manière qu'avec un câble ou bien utiliser des tubes de serrage (7). Dans ce cas, l'on doit utiliser des tubes à manche isolé afin que tout contact avec la partie sous tension soit impossible après avoir branché le fil conducteur.

Préparation du câble d'alimentation

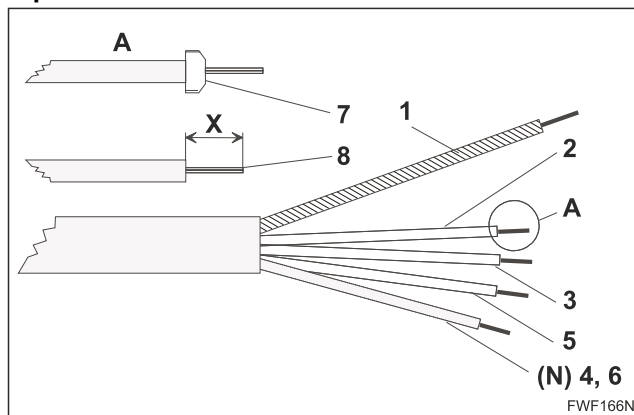

1. Conducteur de protection jaune-vert
2. Conducteur de phase noir
3. Conducteur de phase brun (modèle triphasé)
4. Conducteur neutre bleu (modèle monophasé)
5. Conducteur de phase noir (modèle triphasé)
6. Conducteur neutre bleu (modèle triphasé chauffé au gaz)
7. Le manche des tubes de serrage doit être isolé afin de prévenir tout contact avec toute pièce sous tension (conducteur) lorsque l'interrupteur principal est débranché.
8. La longueur de la partie dénudée des conducteurs ne doit pas dépasser la borne de l'interrupteur principal (tableau de distribution d'alimentation).

Figure 29

Fixation du câble d'alimentation

Le câble peut être raccordé à la machine de deux façons :

1. À partir d'une gouttière de câble (par dessous).
2. À partir d'un porte-câble (par dessus).
 - a. Si l'on fait passer le câble par dessus il est conseillé de faire une boucle d'égouttement en amont du manchon de câble (voir *Figure 30*). Cela afin d'éviter que l'eau condensée ne s'introduise dans le manchon de câble et éventuellement dans la machine.

Il est également possible de raccorder la machine à un relai d'alimentation électrique enfichable au moyen d'une fiche.

Fixation mécanique du câble et point de raccordement

Se reporter à la *Figure 30*.

Lorsque le câble est passé à travers le passe-câble (2), resserrez l'écrou de fermeture du passe-câble. De cette manière, la rondelle en caoutchouc du passe-câble est pressée, ce qui fixe le câble mécaniquement et le protège de l'eau. Si ce système de fermeture mécanique est insuffisant, utilisez la pince de fixation (3).

Le câble d'alimentation est branché au commutateur principal de la machine (1). Les bornes de phase sont identifiées par U, V, W ou L(L1) et A(L2). Branchez le conducteur de protection directe-

ment sur le bornier de protection sur le côté interne du pied gauche de la machine. La borne est identifiée par PE.

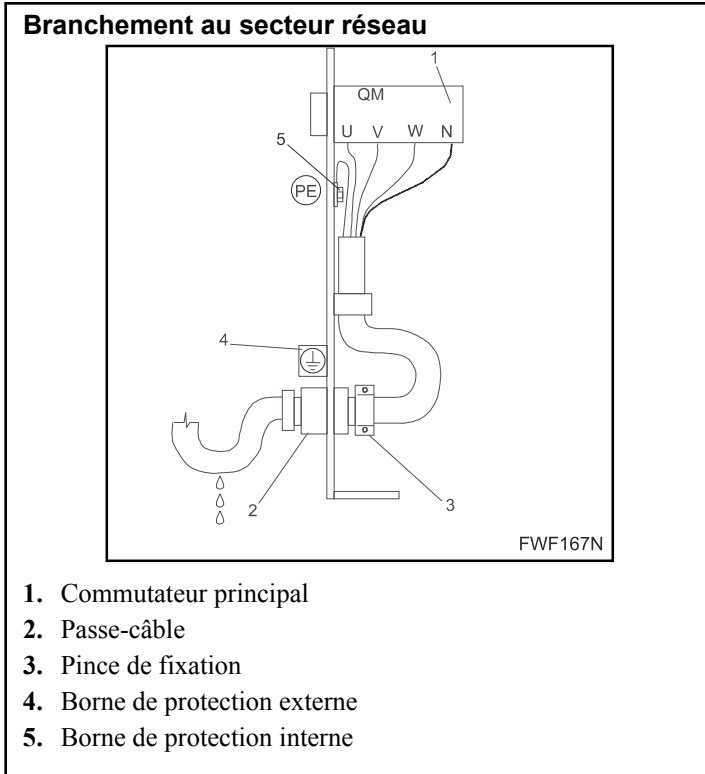

Figure 30

Raccordement de protection des machines de la salle de lavage

Pour des raisons de sécurité, il est nécessaire de brancher la machine au système de protection de la laverie. La borne de protection externe de la machine (M6) située à l'arrière du dessous de la machine (*Figure 31* – pos.4) est présente à cet effet et elle est marquée par un symbole de terre. Le conducteur de protection permettant ce branchement n'est pas livré avec la machine. La section transversale du conducteur de protection doit correspondre au moins aux chiffres décrits dans *Caractéristiques électriques*. Cependant, à des fins de protection, avec une section transversale du câble d'alimentation en-dessous de 2,5 mm² [0,004 po.²], nous recommandons de sélectionner un conducteur dont la section transversale est d'au moins 4 mm² [0,006 po.²]. La connexion de protection et la mise à la terre des machines empêchent un effet défavorable d'électricité statique qui pourrait affecter le fonctionnement de la machine de façon adverse.

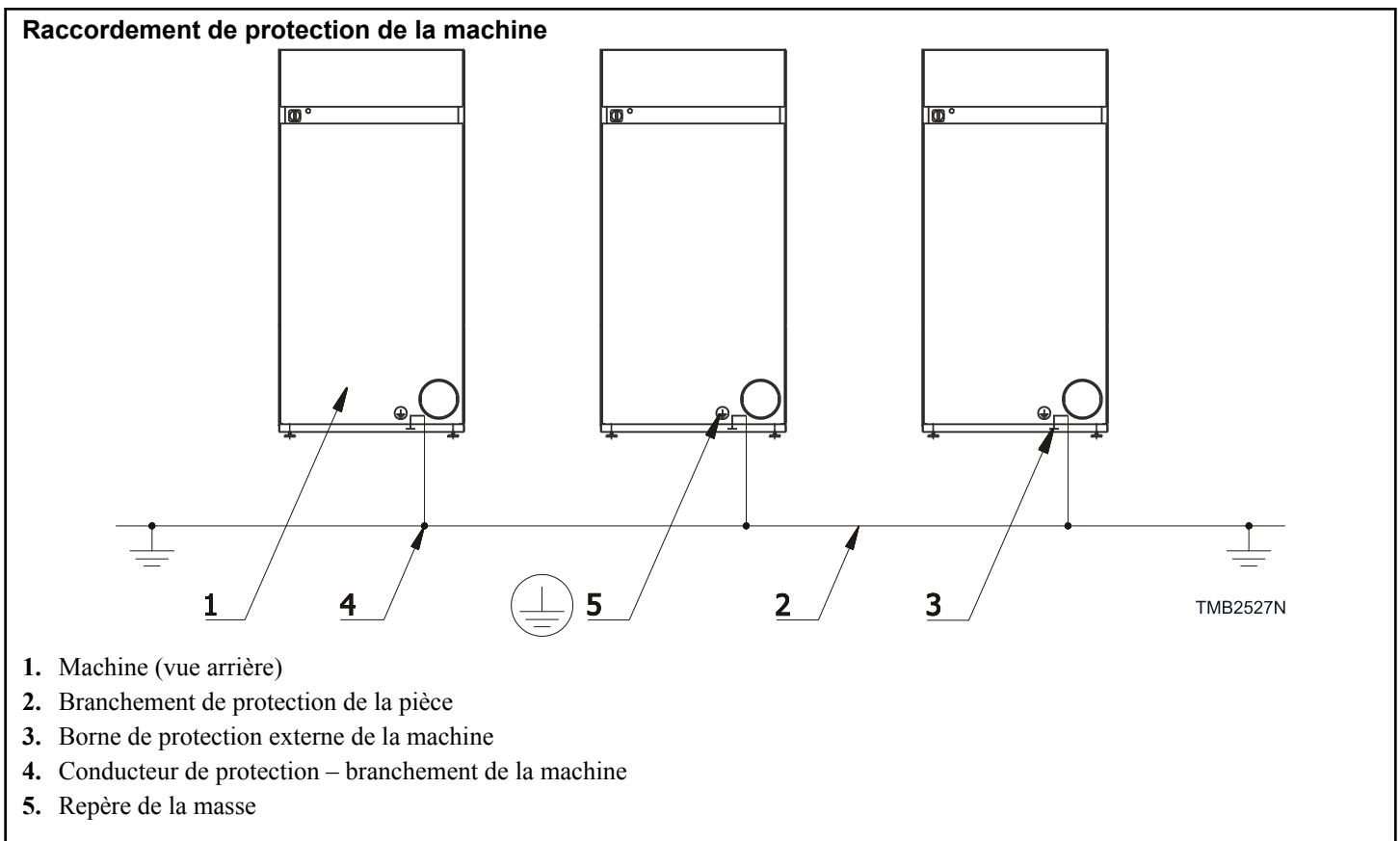

Figure 31

IMPORTANT : Si le raccordement de protection de la machine n'est pas autorisé par les normes nationales (locales) en vigueur, l'on doit procéder à la mise à la terre des machines selon les normes applicables.

Caractéristiques électriques

REMARQUE : Pour les tensions marquées 50/60 Hz, les machines sont produites en 50 Hz ou 60 Hz. Elles ne sont pas universelles pour les deux systèmes de fréquence.

Chauffage électrique							
Séchoir	Tension	Puissance du moteur (kW) ventilateur / entraînement	Puissance des éléments chauffants (kW)	Alimentation électrique totale (kW)	Courant nominal	Fusible	Section transversale du câble
3 phases – modèle à inversion							
9 kg (20 lb)	380 - 415 V, 50/60 Hz	0,75 / 0,18	6	7,1	12,6 A	16A	4 x 2,5
	380 - 415 V, 50/60 Hz		9	10,1	17 A	20A	4 x 2,5
	208 - 240 V, 50/60 Hz		30,2 A		32A	4 x 6	
	440 V, 60 Hz				15,2 A	20A	4 x 2,5
	480 V, 50/60 Hz		16,7 A	20A	4 x 2,5		
	380 - 415 V, 50/60 Hz			12	13,1	22,2 A	25 A
	208 - 240 V, 50/60 Hz		35,7 A			40 A	4 x 6
	440 V, 60 Hz		19,4 A			25 A	4 x 4
	480 V, 50/60 Hz		21,2A			25 A	4 x 4
9 kg (20 lb)	380 - 415 V, 50/60 Hz	0,37 / 0,18	6			6,8	13 A
208 - 240 V, 50/60 Hz	21,5 A			25 A	4 x 4		

Tableau 11 suite...

Chauffage électrique							
Séchoir	Tension	Puissance du moteur (kW) ventilateur / entraînement	Puissance des éléments chauffants (kW)	Alimentation électrique totale (kW)	Courant nominal	Fusible	Section transversale du câble
3 phases – modèle à inversion							
9 kg (20 lb) 195 L	380-415V +N	0,25/0,25	6	6,4	10,1A	16A	4 x 2,5
	380 - 415 V, 50/60 Hz				10,1A	16A	4 x 2,5
	220 - 230 V, 50/60 Hz				17,5A	25 A	4 x 4
	240 V, 50/60 Hz				17,6A	25 A	4 x 4
	440V 60Hz				13,3A	20A	4 x 2,5
	380 - 415 V +N, 50/60 Hz	0,25/0,25	9	9.4	14,4A	20A	4 x 2,5
	380 - 415 V, 50/60 Hz				14,4A	20A	4 x 2,5
	220 - 230 V, 50/60 Hz				24,9A	32A	4 x 6
	240 V, 50/60 Hz				25,1A	32A	4 x 6
	440V 60Hz				13,5A	20A	4 x 2,5
	380 - 415 V +N, 50/60 Hz	0,25/0,25	12	12,4	18,9A	25 A	4 x 4
	380 - 415 V, 50/60 Hz				18,9A	25 A	4 x 4
	220 - 230 V, 50/60 Hz				32,5A	40 A	4 x 6
	240 V, 50/60 Hz				32,7A	40 A	4 x 6
	440 V, 60 Hz				17,2A	25 A	4 x 4

Tableau 11 suite...

Chauffage électrique							
Séchoir	Tension	Puissance du moteur (kW) ventilateur / entraînement	Puissance des éléments chauffants (kW)	Alimentation électrique totale (kW)	Courant nominal	Fusible	Section transversale du câble
3 phases – modèle à inversion							
11 kg (24 lb)	380 - 415 V, 50/60 Hz	0,55 / 0,25	9	10,1	15,9 A	16A	4 x 2,5
	208 - 240 V, 50/60 Hz				31,8 A	32A	4 x 6
	440 V, 60 Hz				15,3 A	16A	4 x 2,5
11 kg-13 kg (24 lb-27 lb)	380 - 415 V, 50/60 Hz	0,55/0,25	13,5	14,2	23 A	25 A	4 x 4
	208 - 240 V, 50/60 Hz		13,5	14,2	42 A	50 A	4 x 10
	440 V, 60 Hz		13	13,7	24 A	32A	4 x 6
	480 V, 50/60 Hz		13	13,7	26,2 A	32A	4 x 6
13 kg – 16 kg (27 lb – 35 lb)	380 - 415 V, 50/60 Hz	0,55/0,25	12	12,7	21,3 A	25 A	4 x 4
	440 V, 60 Hz				20,9 A	25 A	4 x 4
13 kg – 16 kg (27 lb – 35 lb)	380 - 415 V, 50/60 Hz	0,55 / 0,25	18	18,7	30 A	32A	4 x 6
	208 - 240 V, 50/60 Hz				55 A	63 A	4 x 16
	440 V, 60 Hz				31 A	32A	4 x 6
	480 V, 50/60 Hz				34 A	40 A	4 x 6
16 kg (35 lb)	380 - 415 V, 50/60 Hz	0,55 / 0,25	24	24,7	39 A	40 A	4 x 6
	208 - 240 V, 50/60 Hz				72 A	80 A	4 x 16
	440 V, 60 Hz				35 A	40 A	4 x 6
	480 V, 50/60 Hz				38 A	40 A	4 x 6

Tableau 11 suite...

Chauffage électrique							
Séchoir	Tension	Puissance du moteur (kW) ventilateur / entraînement	Puissance des éléments chauffants (kW)	Alimentation électrique totale (kW)	Courant nominal	Fusible	Section transversale du câble
3 phases – modèle à inversion							
24 kg (53 lb)	380 - 415 V, 50/60 Hz	0,55 / 0,25	30	30,7	47 A	50 A	4 x 10
	208 - 240 V, 50/60 Hz				80 A	100 A	4 x 25
	440 V, 60 Hz				43 A	50 A	4 x 10
	480 V, 50/60 Hz				47 A	50 A	4 x 10
24 kg – 35 kg (53 lb – 77 lb)	380 - 415 V, 50/60 Hz	0,55 / 0,25	36	36,9	57 A	63 A	4 x 16
	208 - 240 V, 50/60 Hz				97 A	100 A	4 x 25
	440 V, 60 Hz				51 A	63 A	4 x 16
	480 V, 50/60 Hz				56 A	63 A	4 x 16
35 kg (77 lb)	380 - 415 V, 50/60 Hz	0,55 / 0,25	48	48,7	73 A	80 A	4 x 16
	440 V, 60 Hz				66 A	80 A	4 x 16
	480 V, 50/60 Hz				72 A	80 A	4 x 16
9 kg (20 lb)	380 - 415 V, 50/60 Hz	0,75 / 0,18	Gaz	1,28	4,4 A	6 A	5 x 1,5
	208 - 240 V, 50/60 Hz				6,6 A	10A	4 x 1,5
	440 V, 60 Hz, 480 V, 50/60 Hz				5,4 A	10A	4 x 1,5

Tableau 11 suite...

Chauffage électrique							
Séchoir	Tension	Puissance du moteur (kW) ventilateur / entraînement	Puissance des éléments chauffants (kW)	Alimentation électrique totale (kW)	Courant nominal	Fusible	Section transversale du câble
3 phases – modèle à inversion							
11 kg – 35 kg (24 lb – 77 lb)	380 - 415 V, 50/60 Hz	0,55 / 0,25	Gaz	1,2	5 A	6 A	5 x 1,5
	208 - 240 V, 50/60 Hz				7A	10A	4 x 1,5
	440 V, 60 Hz, 480 V, 50/60 Hz				5 A	6 A	4 x 1,5
11 kg – 16 kg, 35 kg (24 lb – 35 lb), (77 lb)	380 - 415 V, 50/60 Hz	0,55 / 0,25	Vapeur	0,9	3,5 A	6 A	4 x 1,5
	208 - 240 V, 50/60 Hz				5 A	6 A	4 x 1,5
	440 V, 60 Hz, 480 V, 50/60 Hz				3,5 A	6 A	4 x 1,5
24 kg – 35 kg (53 lb – 77 lb)	380 - 415 V, 50/60 Hz	0,55 / 0,25	Vapeur	1	3,6 A	6 A	4 x 1,5
	208 - 240 V, 50/60 Hz				5,2 A	6 A	4 x 1,5
	440 V, 60 Hz				4,1 A	6 A	4 x 1,5
13 kg (27 lb) – Sèche-linge superposé	380 - 415 V, 50/60 Hz	0,75 / 0,25	18	19,1	31 A	32A	4 x 6
	208 - 240 V, 50/60 Hz				54 A	63 A	4 x 16
	440 V, 60 Hz				31,5 A	32A	4 x 6
13/13 kg (27/27 lb) Sèche-linge empilé	380 - 415 V, 50/60 Hz	2 x (0,75 / 0,25)	2 x 12	26,3	44,6 A	50 A	4 x 10
	208 - 240 V, 50/60 Hz				77,9 A	100 A	4 x 25
	440 V, 60 Hz				41,3 A	50 A	4 x 10

Tableau 11 suite...

Chauffage électrique							
Séchoir	Tension	Puissance du moteur (kW) ventilateur / entraînement	Puissance des éléments chauffants (kW)	Alimentation électrique totale (kW)	Courant nominal	Fusible	Section transversale du câble
3 phases – modèle à inversion							
13/13 kg (27/27 lb) Sèche-linge empilé	380 - 415 V, 50/60 Hz	2 x (0,75 / 0,25)	2 x 18	38,3	62 A	63 A	4 x 16
	440 V, 60 Hz				57 A	63 A	4 x 16
13 kg (27 lb) – Sèche-linge superposé	380 - 415 V, 50/60 Hz	0,75 / 0,25	Gaz	1,6	5,4 A	6 A	5 x 1,5
	208 - 240 V, 50/60 Hz				7,7 A	10A	4 x 1,5
	440 V, 60 Hz				5,5 A	6 A	4 x 1,5
13/13 kg (27/27 lb) Sèche-linge empilé	380 - 415V +N, 50/60 Hz	2 x (0,75 / 0,25)	Gaz	3,2	12,1 A	16A	5 x 1,5
	208 - 240 V, 50/60 Hz				17,8 A	20A	4 x 2,5
13 kg (27 lb) – Sèche-linge superposé	380 - 415 V, 50/60 Hz	0,75 / 0,25	Vapeur	1,1	4 A	6 A	4 x 1,5
	208 - 240 V, 50/60 Hz				6 A	10A	4 x 1,5
	440 V, 60 Hz				4,5 A	6 A	4 x 1,5
13/13 kg (27/27 lb) Sèche-linge empilé	380 - 415 V, 50/60 Hz	2 x (0,75 / 0,25)	Vapeur	2.2	7,7 A	10A	4 x 1,5
	208 - 240 V, 50/60 Hz				13,1 A	16A	4 x 1,5
	440 V, 60 Hz				7,5 A	16A	4 x 1,5

Tableau 11

Chauffage électrique							
Séchoir	Tension	Puissance du moteur (kW) ventilateur / entraînement	Puissance des éléments chauffants (kW)	Alimentation électrique totale (kW)	Courant nominal	Fusible	Section transversale du câble
3 phases – modèle sans inversion							
9 kg (20 lb)	380 - 415 V, 50/60 Hz	1,1	6	7,3	12,5 A	16A	4 x 2,5
	380 - 415 V, 50/60 Hz	1,1	9	10.3	16,9 A	20A	4 x 2,5
	208 - 240 V, 50/60 Hz				31 A	40 A	4 x 6
	440 V, 60 Hz				15,5 A	20A	4 x 2,5
	480 V, 50/60 Hz				17 A	20A	4 x 2,5
	380 - 415 V, 50/60 Hz				1,1	12	13,3
	208 - 240 V, 50/60 Hz	36 A	40 A	4 x 6			
	440 V, 60 Hz	20A	25 A	4 x 4			
	480 V, 50/60 Hz	21,9 A	25 A	4 x 4			
	9 kg (20 lb)	380 - 415 V, 50/60 Hz	0,55	6	6,8	12 A	16A
208 - 240 V, 50/60 Hz		20,5 A				25 A	4 x 4

Tableau 12 *suite...*

Chauffage électrique							
Séchoir	Tension	Puissance du moteur (kW) ventilateur / entraînement	Puissance des éléments chauffants (kW)	Alimentation électrique totale (kW)	Courant nominal	Fusible	Section transversale du câble
3 phases – modèle sans inversion							
9 kg (20 lb) 195 L	380-415V +N	0,25/0,25	6	6,4	10,1A	16A	4 x 2,5
	380 - 415 V, 50/60 Hz				10,1A	16A	4 x 2,5
	220 - 230 V, 50/60 Hz				17,5A	25 A	4 x 4
	240 V, 50/60 Hz				17,6A	25 A	4 x 4
	440V 60Hz				13,3A	20A	4 x 2,5
	380 - 415 V +N, 50/60 Hz	0,25/0,25	9	9.4	14,4A	20A	4 x 2,5
	380 - 415 V, 50/60 Hz				14,4A	20A	4 x 2,5
	220 - 230 V, 50/60 Hz				24,9A	32A	4 x 6
	240 V, 50/60 Hz				25,1A	32A	4 x 6
	440V 60Hz				13,5A	20A	4 x 2,5
	380 - 415 V +N, 50/60 Hz	0,25/0,25	12	12,4	18,9A	25 A	4 x 4
	380 - 415 V, 50/60 Hz				18,9A	25 A	4 x 4
	220 - 230 V, 50/60 Hz				32,5A	40 A	4 x 6
	240 V, 50/60 Hz				32,7A	40 A	4 x 6
	440V 60Hz				17,2A	25 A	4 x 4

Tableau 12 suite...

Chauffage électrique										
Séchoir	Tension	Puissance du moteur (kW) ventilateur / entraînement	Puissance des éléments chauffants (kW)	Alimentation électrique totale (kW)	Courant nominal	Fusible	Section transversale du câble			
3 phases – modèle sans inversion										
11 kg (24 lb)	380 - 415 V, 50/60 Hz	1,1	9	10,3	15,8 A	16A	4 x 2,5			
	208-240 V 50/60 Hz				31,2 A	32A	4 x 6			
	440 V, 60 Hz				15,2 A	16A	4 x 2,5			
	380 - 415 V, 50/60 Hz	0,55	13,5	14,2	23 A	25 A	4 x 4			
					208 - 240 V, 50/60 Hz	13,5	14,2	41 A	50 A	4 x 10
					440 V, 60 Hz	13	13,7	24 A	25 A	4 x 4
					480 V, 50/60 Hz	13	13,7	26,1 A	25 A	4 x 4
13 kg – 16 kg (27 lb – 35 lb)	380 - 415 V, 50/60 Hz	0,55	12	12,7	21,3 A	25 A	4 x 4			
	440 V, 60 Hz				20,9 A	25 A	4 x 4			
13 kg – 16 kg (27 lb – 35 lb)	380 - 415 V, 50/60 Hz	0,55	18	18,7	30 A	32A	4 x 6			
	208 - 240 V, 50/60 Hz				54 A	63 A	4 x 16			
	440 V, 60 Hz				31 A	32A	4 x 6			
	480 V, 50/60 Hz				33,9 A	40 A	4 x 6			
16 kg (35 lb)	380 - 415 V, 50/60 Hz	0,55	24	24,7	39 A	40 A	4 x 6			
	208 - 240 V, 50/60 Hz				70 A	80 A	4 x 16			
	440 V, 60 Hz				35 A	40 A	4 x 6			
	480 V, 50/60 Hz				38 A	40 A	4 x 6			

Tableau 12 suite...

Chauffage électrique							
Séchoir	Tension	Puissance du moteur (kW) ventilateur / entraînement	Puissance des éléments chauffants (kW)	Alimentation électrique totale (kW)	Courant nominal	Fusible	Section transversale du câble
3 phases – modèle sans inversion							
24 kg (53 lb)	380 - 415 V, 50/60 Hz	0,55	30	30,7	46 A	50 A	4 x 10
	208 - 240 V, 50/60 Hz				80 A	100 A	4 x 25
	440 V, 60 Hz				43 A	50 A	4 x 10
	480 V, 50/60 Hz				46,8 A	50 A	4 x 10
24 kg – 35 kg (53 lb – 77 lb)	380 - 415 V, 50/60 Hz	0,55	36	36,7	56 A	63 A	4 x 16
	208 - 240 V, 50/60 Hz				96 A	100 A	4 x 25
	440 V, 60 Hz				50 A	63 A	4 x 16
	480 V, 50/60 Hz				55 A	63 A	4 x 16
35 kg (77 lb)	380 - 415 V, 50/60 Hz	0,55	48	48,7	71 A	80 A	4 x 16
	440 V, 60 Hz				66 A	80 A	4 x 16
	480 V, 50/60 Hz				72 A	80 A	4 x 16
9 kg (20 lb)	380 - 415 V, 50/60 Hz	1,1	Gaz	1,45	4,9 A	10A	5 x 1,5
	208 - 240 V, 50/60 Hz				7,7 A	10A	4 x 1,5
	440 V, 60 Hz, 480 V, 50/60 Hz				5,4 A	10A	4 x 1,5

Tableau 12 suite...

Chauffage électrique							
Séchoir	Tension	Puissance du moteur (kW) ventilateur / entraînement	Puissance des éléments chauffants (kW)	Alimentation électrique totale (kW)	Courant nominal	Fusible	Section transversale du câble
3 phases – modèle sans inversion							
11 kg – 35 kg (24 lb – 77 lb)	380 - 415 V, 50/60 Hz	0,55	Gaz	0,9	4 A	6 A	5 x 1,5
	208 - 240 V, 50/60 Hz				6 A	10A	4 x 1,5
	440 V, 60 Hz, 480 V, 50/60 Hz				4,5 A	6 A	4 x 1,5
11 kg – 16 kg, 35 kg (24 lb – 35 lb), (77 lb)	380 - 415 V, 50/60 Hz	0,55	Vapeur	0,7	3,5 A	6 A	4 x 1,5
	208 - 240 V, 50/60 Hz				5 A	6 A	4 x 1,5
	440 V, 60 Hz, 480 V, 50/60 Hz				3,5 A	6 A	4 x 1,5
24 kg – 35 kg (53 lb – 77 lb)	380 - 415 V, 50/60 Hz	0,55	Vapeur	0,8	3,1 A	6 A	4 x 1,5
	208 - 240 V, 50/60 Hz				4,7 A	6 A	4 x 1,5
	440 V, 60 Hz				3,4 A	6 A	4 x 1,5
13 kg (27 lb) – Sèche-linge superposé	380 - 415 V, 50/60 Hz	0,75 / 0,25	18	19,1	31 A	32A	4 x 6
	208 - 240 V, 50/60 Hz				54 A	63 A	4 x 16
	440 V, 60 Hz				31,5 A	32A	4 x 6
13/13 kg (27/27 lb) Sèche-linge empilé	380 - 415 V, 50/60 Hz	2 x (0,75 / 0,25)	2 x 12	26,3	44,6 A	50 A	4 x 10
	208 - 240 V, 50/60 Hz				77,9 A	100 A	4 x 25
	440 V, 60 Hz				41,3 A	50 A	4 x 10

Tableau 12 suite...

Chauffage électrique							
Séchoir	Tension	Puissance du moteur (kW) ventilateur / entraînement	Puissance des éléments chauffants (kW)	Alimentation électrique totale (kW)	Courant nominal	Fusible	Section transversale du câble
3 phases – modèle sans inversion							
13/13 kg (27/27 lb) Sèche-linge empilé	380 - 415 V, 50/60 Hz	2 x (0,75 / 0,25)	2 x 18	38,3	62 A	63 A	4 x 16
	440 V, 60 Hz				57 A	63 A	4 x 16
13 kg (27 lb) – Sèche-linge superposé	380 - 415 V, 50/60 Hz	0,75 / 0,25	Gaz	1,6	5,4 A	6 A	5 x 1,5
	208 - 240 V, 50/60 Hz				7,7 A	10A	4 x 1,5
	440 V, 60 Hz				5,5 A	6 A	4 x 1,5
13/13 kg (27/27 lb) Sèche-linge empilé	380 - 415V +N, 50/60 Hz	2 x (0,75 / 0,25)	Gaz	3,2	12,1 A	16A	5 x 1,5
	208 - 240 V, 50/60 Hz				17,8 A	20A	4 x 2,5
13 kg (27 lb) – Sèche-linge superposé	380 - 415 V, 50/60 Hz	0,75 / 0,25	Vapeur	1,1	4 A	6 A	4 x 1,5
	208 - 240 V, 50/60 Hz				6 A	10A	4 x 1,5
	440 V, 60 Hz				4,5 A	6 A	4 x 1,5
13/13 kg (27/27 lb) Sèche-linge empilé	380 - 415 V, 50/60 Hz	2 x (0,75 / 0,25)	Vapeur	2.2	7,7 A	10A	4 x 1,5
	208 - 240 V, 50/60 Hz				13,1 A	16A	4 x 1,5
	440 V, 60 Hz				7,5 A	16A	4 x 1,5

Tableau 12

Chauffage électrique							
Séchoir	Tension	Puissance du moteur (kW) ventilateur / entraînement	Puissance des éléments chauffants (kW)	Alimentation électrique totale (kW)	Courant nominal	Fusible	Section transversale du câble
1 phase – modèle à inversion							
9 kg (20 lb)	208 – 240 V/50 Hz	0,75 / 0,25	Gaz	1,35	8,5 A	16A	3 x 1,5
	208 – 240 V/60 Hz				8,5 A	16A	3 x 1,5
11 kg – 35 kg (24 lb – 77 lb)	208 – 240 V/50 Hz	0,55 / 0,25	Gaz	1,2	9,5 A	16A	3 x 1,5
	208 – 240 V/60 Hz				9,4 A	16A	3 x 1,5
11 kg – 16 kg, 35 kg (24 lb – 35 lb), (77 lb)	208 – 240 V/50 Hz	0,55 / 0,25	Vapeur	0,9	7,5 A	10A	3 x 1,5
	208 – 240 V/60 Hz				7,4 A	10A	3 x 1,5
24 kg – 35 kg (53 lb – 77 lb)	208 – 240 V/50 Hz	0,55 / 0,25	Vapeur	1	7,7 A	10A	3 x 1,5
	208 – 240 V/60 Hz				7,6 A	10A	3 x 1,5
13 kg (27 lb) – Sèche-linge superposé	208 – 240 V/50 Hz	0,75 / 0,25	Gaz	1,6	11,4 A	16A	3 x 1,5
	208 – 240 V/60 Hz				11,3 A	16A	3 x 1,5
13/13 kg (27/27 lb) Sèche-linge empilé	208 – 240 V/50 Hz	2 x (0,75 / 0,25)	Gaz	3,2	21,8 A	25 A	3 x 4
	208 – 240 V/60 Hz				21,8 A	25 A	3 x 4
13 kg (27 lb) – Sèche-linge superposé	208 – 240 V/50 Hz	0,75 / 0,25	Vapeur	1,1	9,6 A	10A	3 x 1,5
	208 – 240 V/60 Hz				9,5 A	10A	3 x 1,5
13/13 kg (27/27 lb) Sèche-linge empilé	208 – 240 V/50 Hz	2 x (0,75 / 0,25)	Vapeur	2.2	16,8 A	20A	3 x 2,5
	208 – 240 V/60 Hz				16,6 A	20A	3 x 2,5

Tableau 13

Chauffage électrique							
Séchoir	Tension	Puissance du moteur (kW) ventilateur / entraînement	Puissance des éléments chauffants (kW)	Alimentation électrique totale (kW)	Courant nominal	Fusible	Section transversale du câble
1 phase – modèle sans inversion							
9 kg (20 lb)	208 – 240 V/50 Hz	0,55	Gaz	0,9	7A	10A	3 x 1,5
	208 – 240 V/60 Hz				6,8 A	10A	3 x 1,5
11 kg – 35 kg (24 lb – 77 lb)	208 – 240 V/50 Hz	0,55	Gaz	0,9	7A	10A	3 x 1,5
	208 – 240 V/60 Hz				6,8 A	10A	3 x 1,5
11 kg – 16 kg, 35 kg (24 lb – 35 lb), (77 lb)	208 – 240 V/50 Hz	0,55	Vapeur	0,7	5 A	6 A	3 x 1,5
	208 – 240 V/60 Hz				4,8 A	6 A	3 x 1,5
24 kg – 35 kg (53 lb – 77 lb)	208 – 240 V/50 Hz	0,55	Vapeur	0,8	5,2 A	6 A	3 x 1,5
	208 – 240 V/60 Hz				5 A	6 A	3 x 1,5
13 kg (27 lb) – Sèche-linge superposé	208 – 240 V/50 Hz	0,75 / 0,25	Gaz	1,6	11,4 A	16A	3 x 1,5
	208 – 240 V/60 Hz				11,3 A	16A	3 x 1,5
13/13 kg (27/27 lb) Sèche-linge empilé	208 – 240 V/50 Hz	2 x (0,75 / 0,25)	Gaz	3,2	21,8 A	25 A	3 x 4
	208 – 240 V/60 Hz				21,8 A	25 A	3 x 4
13 kg (27 lb) – Sèche-linge superposé	208 – 240 V/50 Hz	0,75 / 0,25	Vapeur	1,1	9,6 A	6 A	3 x 1,5
	208 – 240 V/60 Hz				9,5 A	6 A	3 x 1,5
13/13 kg (27/27 lb) Sèche-linge empilé	208 – 240 V/50 Hz	2 x (0,75 / 0,25)	Vapeur	2.2	16,8 A	20A	3 x 2,5
	208 – 240 V/60 Hz				16,8 A	20A	3 x 2,5

Tableau 14

Raccordement du gaz pour le chauffage au gaz



AVERTISSEMENT

AVANT INSTALLATION, VÉRIFIER QUE LES CONDITIONS D'ALIMENTATION LOCALE, LA QUALITÉ ET LA PRESSION DU GAZ AINSI QUE LE RÉGLAGE SONT COMPATIBLES. IL EST OBLIGATOIRE QUE L'INSTALLATION DE GAZ ET SES RÉPARATIONS ULTÉRIEURES SOIENT EFFECTUÉES PAR UNE ENTREPRISE AGRÉÉE. L'ENSEMBLE DU MATÉRIEL D'INSTALLATION UTILISÉ (SOUPAPE DE RÉDUCTION, SOUPAPE MANUELLE, ETC.) DOIT SATISFAIRE AUX NORMES EN VIGUEUR DANS LE PAYS D'UTILISATION DE LA MACHINE.

C334

IMPORTANT : Pour les machines ayant une capacité de 13/13 kg / 27/27 lb / 285/285 L, on doit multiplier la consommation de gaz par deux.

Les sèche-linges sont conçus pour utiliser le type de gaz indiqué sur la plaque signalétique. Aucun autre type de gaz ne doit être utilisé. Pour chaque type de machine et de gaz, utiliser la buse et la pression de gaz correspondante. Le schéma illustrant ces paramètres se trouve à la section *Spécifications des raccords de gaz*. En général, il n'est pas permis d'installer les machines au gaz dans des sous-sols ou dans des locaux peu ventilés. Voir le chapitre *Exigences en matière d'espace*. Il est impératif de consulter le fournisseur de gaz. La machine doit être installée en conformité avec les normes du pays en question. Pour des raisons de sécurité, il est obligatoire de prévoir un détecteur de fuites de gaz placé auprès de la machine.

REMARQUE : Il est obligatoire d'installer de manière visible et accessible dans les locaux un extincteur d'incendie à poudre sèche ayant une capacité d'au moins 12 kg [26,45 lb].

Le raccordement de la machine au gaz doit être effectué par l'entreprise responsable de l'installation de la machine. La bouche de raccordement se trouve à l'arrière du sèche-linge. Pour les dimensions de raccordement, voir *Dimensions et composants de la machine*.



AVERTISSEMENT

NE JAMAIS PROCÉDER A UNE MODIFICATION ARBITRAIRE DES PRESSIONS UTILISÉES, DU TYPE DE BUSES, DES DIAMÈTRES DES BUSES OU DU TYPE DE GAZ. CELA POURRAIT ENTRAÎNER DE GRAVES DOMMAGES. LE FABRICANT DÉCLINE TOUTE RESPONSABILITÉ DANS DE TELS CAS.

C335

Machines avec vanne de gaz sans régulateur de pression

1. Afin de s'assurer une pression de service correcte, installer à proximité de chaque machine un détendeur-régulateur de pression externe qui permet de réguler la pression dans le conduit au niveau prescrit.
2. Le détendeur-régulateur n'est pas fourni avec la machine. Il est important de maintenir la pression égale au niveau de tous les raccords des sèche-linges à gaz.

Toutes les machines

1. Installer un robinet d'arrêt de gaz manuel facilement accessible en amont de chaque sèche-linge et s'assurer que la longueur de canalisation entre celui-ci et la machine soit inférieure à 2000 mm [78,74 po].
2. Installer un piège à sédiments et à vapeur d'eau sur chaque conduit d'approvisionnement de gaz. Voir *Figure 32*.

Installation d'un piège à sédiments et à vapeur d'eau

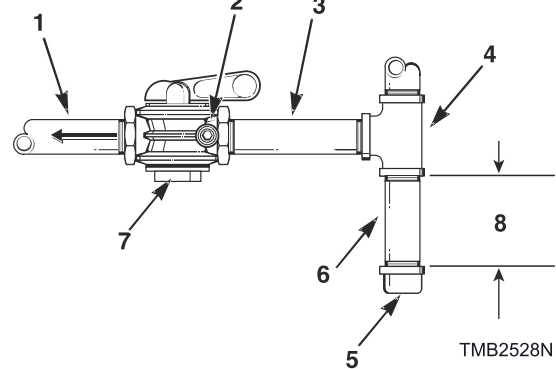

1. Conduit d'alimentation de gaz à la commande du sèche-linge
2. Fiche
3. Système de conduits d'alimentation en gaz
4. Raccord en « T » pour le gaz
5. Capuchon de conduit de gaz
6. Piège à sédiments et à vapeur d'eau
7. Robinet d'arrêt
8. 152,4 mm [6 po] minimum conduit de gaz

Figure 32

3. Interposer un manomètre entre le détendeur-régulateur et le robinet d'arrêt de gaz manuel afin de vérifier la pression du gaz utilisé ou une soupape avec manomètre et un bouton-poussoir de protection permettant d'évacuer le trop-plein.
4. Le conduit entre le robinet manuel et la machine doit être rigide et permettre un débit de gaz suffisant pour chaque machine et tous les raccords doivent être étanchéifiés avec un scellant résistant aux gaz utilisés.



AVERTISSEMENT

IL EST NÉCESSAIRE DE VÉRIFIER L'ÉTANCHÉITÉ À L'AIR SUR LES JOINTS DÉJÀ RÉALISÉS. NE PAS DÉMARRER LA MACHINE SI LE GAZ FOURNI OU LA PRESSION UTILISÉE NE CORRESPONDENT PAS AUX CARACTÉRISTIQUES TECHNIQUES MENTIONNÉES SUR L'ÉTIQUETTE DE LA MACHINE. POUR S'ASSURER QUE L'ÉCHAPPEMENT DE GAZ EST BIEN ÉVACUÉ, VÉRIFIER LE SENS DE ROTATION DU VENTILATEUR.

C267

Spécifications des raccords de gaz

9 kg [20 lb] (12,5 kW, sur la base de la valeur calorifique nette) Modèles CE à Injecteur unique										
Pays de destination _(état)	Code de pays	Catégorie	Gaz	Pression d'entrée _(mbar)	Régulateur de pression Y - YES D - Désactivé	CODE INJECTEUR	« d » (mm x 100)	Pression injecteur (mbar)	Consommation de gaz (m3/h) (Conditions 15 °C, 101 325 kPa)	Consommation de gaz (kg/h)
DANEMARK	DK	II2H3B/P	G20	20	Y	SP517252	310	9,5	1,35	-
FINLANDE	FI									
SUÈDE	SE									
GRÈCE	GR									
RÉPUBLIQUE TCHÈQUE	CZ									
SLOVAQUIE	SK									
SLOVÉNIE	SI									
NORVÈGE (NO)			G30 – G31	30	Y	SP525465	165	29	-	0,95
ITALIE	IT									
LETTONIE	LV									
LITUANIE	LT									
ESTONIE	EE									
CROATIE	HR									
BULGARIE	BG									
ROUMANIE	RO									

Tableau 15 suite...

9 kg [20 lb] (12,5 kW, sur la base de la valeur calorifique nette) Modèles CE à Injecteur unique										
Pays de destination _(état)	Code de pays	Catégorie	Gaz	Pression d'entrée_(mbar)	Régulateur de pression Y - YES D - Désactivé	CODE INJECTEUR	« d » (mm x 100)	Pression injecteur (mbar)	Consommation de gaz (m3/h) (Conditions 15 °C, 101 325 kPa)	Consommation de gaz (kg/h)
AUTRICHE	AT	II 2H3B/P	G20	20	Y	SP517252	310	9,5	1,35	-
SUISSE	CH									
			G30 – G31	50	Y	SP525466	130	50	-	0,96
IRELANDE	IE	II 2H3+	G20	20	Y	SP517252	310	9,5	1,35	-
ESPAGNE	ES									
PORTUGAL	PT									
GRANDE-BRETAGNE	GB									
ITALIE	IT		G30+G31	28 – 30/37	D	SP525465	165	29	-	0,95
SUISSE	CH									
LETTONIE	LV									
GRANDE-BRETAGNE	GB	II 2H3P	G20	20	Y	SP517252	310	9,5	1,35	-
			G31	37	Y	SP525465	165	37	-	0,97
BELGIQUE	BE	I 2E+	G20+G25	20/25	D	SP517246	260	20	1,50	-
BELGIQUE	BE	I 3+	G30+G31	28 – 30/37	D	SP525465	165	29	-	0,95
CHYPRE	CY									
FRANCE	FR	II 2E3+	G20+G25	20/25	D	SP517246	260	20	1,50	-
			G30+G31	28 – 30/37	D	SP525465	165	29	-	0,95

Tableau 15 suite...

9 kg [20 lb] (12,5 kW, sur la base de la valeur calorifique nette) Modèles CE à Injecteur unique										
Pays de destination_(état)	Code de pays	Catégorie	Gaz	Pression d'entrée_(mbar)	Régulateur de pression Y - YES D - Désactivé	CODE INJECTEUR	« d » (mm x 100)	Pression injecteur (mbar)	Consommation de gaz (m3/h) (Conditions 15 °C, 101 325 kPa)	Consommation de gaz (kg/h)
FRANCE	FR	II 2E +3B/P	G20+G25	20/25	D	SP517246	260	20	1,50	-
			G30 – G31	50	D	SP525466	130	50	-	0,96
ALLEMAGNE	DE	II 2ELL3B/ P	G20	20	Y	SP517252	310	9,5	1,35	-
			G25	20	Y	SP517252	310	13,5	1,52	-
			G30 – G31	50	Y	SP525466	130	50	-	0,96
ALLEMAGNE	DE	II 2E3B/P	G20	20	Y	SP517252	310	9,5	1,35	-
LUXEMBOURG	LU		G30 – G31	50	Y	SP525466	130	50	-	0,96
ISLANDE	IS	I 3B/P	G30 – G31	30	Y	SP525465	165	29	-	0,95
CHYPRE	CY									
MALTE	MT									
LITUANIE	LT									
PAYS-BAS	NL	II 2L3B/P	G25	25	Y	SP517252	310	13,5	1,52	-
			G30 – G31	30	Y	SP525465	165	29	-	0,95

Tableau 15 suite...

9 kg [20 lb] (12,5 kW, sur la base de la valeur calorifique nette) Modèles CE à Injecteur unique										
Pays de destination _(état)	Code de pays	Catégorie	Gaz	Pression d'entrée_(mbar)	Régulateur de pression Y - YES D - Désactivé	CODE INJECTEUR	« d » (mm x 100)	Pression injecteur (mbar)	Consommation de gaz (m3/h) (Conditions 15 °C, 101 325 kPa)	Consommation de gaz (kg/h)
HONGRIE	HU	II 2H3B/P	G20	25	Y	SP517252	310	9,5	1,36	-
			G25.1	25	Y	SP517252	310	14,5	1,55	-
			G30 – G31	30	Y	SP525465	165	29	-	0,95
			G30 – G31	30	Y	SP525466	130	50	-	0,96
POLOGNE	PL	II 2E3B/P	G20	20	Y	SP517252	310	9,5	1,35	-
			G30 – G31	36	Y	SP525465	165	29	-	0,95
ESTONIE	EE	I2H	G20	20	Y	SP517252	310	9,5	1,35	-
DANEMARK	DK	II1a2H	G20	20	Y	SP517252	310	9,5	1,34	-
			G110	8	Y	SP517337	530	5,0	3,25	-
DANEMARK	DK	III1a2H3 B/P	G20	20	Y	SP517252	310	9,5	1,34	-
			G110	8	Y	SP517337	530	5,0	3,25	-
			G30 – G31	30	Y	SP525465	165	29	-	0,95

Tableau 15

11 kg [24 lb] (16,5 kW, sur la base de la valeur calorifique nette) Modèles CE à Injecteur unique										
Pays de destination _(état)	Code de pays	Catégorie	Gaz	Pression d'entrée_(mbar)	Régulateur de pression Y - YES D - Désactivé	CODE INJECTEUR	« d » (mm x 100)	Pression injecteur (mbar)	Consommation de gaz (m3/h) (Conditions 15 °C, 101 325 kPa)	Consommation de gaz (kg/h)
DANEMARK	DK	II2H3B/P	G20	20	Y	SP517225	350	9,5	1,72	-
FINLANDE	FI									
SUÈDE	SE									
GRÈCE	GR									
RÉPUBLIQUE TCHÈQUE	CZ									
SLOVAQUIE	SK									
SLOVÉNIE	SI									
NORVÈGE (NO)			G30 – G31	30	Y	SP517222	200	29	-	1,28
ITALIE	IT									
LETTONIE	LV									
LITUANIE	LT									
ESTONIE	EE									
CROATIE	HR									
BULGARIE	BG									
ROUMANIE	RO									
AUTRICHE	AT	II 2H3B/P	G20	20	Y	SP517225	350	9,5	1,72	-
SUISSE	CH									
			G30 – G31	50	Y	SP517327	175	50	-	1,34

Tableau 16 suite...

11 kg [24 lb] (16,5 kW, sur la base de la valeur calorifique nette) Modèles CE à Injecteur unique										
Pays de destination _(état)	Code de pays	Catégorie	Gaz	Pression d'entrée_(mbar)	Régulateur de pression Y - YES D - Désactivé	CODE INJECTEUR	« d » (mm x 100)	Pression injecteur (mbar)	Consommation de gaz (m3/h) (Conditions 15 °C, 101 325 kPa)	Consommation de gaz (kg/h)
IRELANDE	IE	II 2H3+	G20	20	Y	SP517225	350	9,5	1,72	-
ESPAGNE	ES									
PORTUGAL	PT									
GRANDE-BRETAGNE	GB									
ITALIE	IT		G30+G31	28 – 30/37	D	SP517222	200	29	-	1,27
SUISSE	CH									
LETTONIE	LV									
GRANDE-BRETAGNE	GB	II 2H3P	G20	20	Y	SP517225	350	9,5	1,72	-
			G31	37	Y	SP517222	200	37	-	1,23
BELGIQUE	BE	I 2E+	G20+G25	20/25	D	SP517250	290	20	1,77	-
BELGIQUE	BE	I 3+	G30+G31	28 – 30/37	D	SP517222	200	29	-	1,27
CHYPRE	CY									
FRANCE	FR	II 2E3+	G20+G25	20/25	D	SP517250	290	20	1,77	-
			G30+G31	28 – 30/37	D	SP517327	200	29	-	1,27
FRANCE	FR	II 2E +3B/P	G20+G25	20/25	D	SP517246	290	20	1,77	-
			G30 – G31	50	D	SP525466	175	50	-	1,34

Tableau 16 suite...

11 kg [24 lb] (16,5 kW, sur la base de la valeur calorifique nette) Modèles CE à Injecteur unique										
Pays de destination _(état)	Code de pays	Catégorie	Gaz	Pression d'entrée_(mbar)	Régulateur de pression Y - YES D - Désactivé	CODE INJECTEUR	« d » (mm x 100)	Pression injecteur (mbar)	Consommation de gaz (m3/h) (Conditions 15 °C, 101 325 kPa)	Consommation de gaz (kg/h)
ALLEMAGNE	DE	II 2ELL3B/ P	G20	20	Y	SP517225	350	9,5	1,72	-
			G25	20	Y	SP517225	350	13,5	2,07	-
			G30 – G31	50	Y	SP517327	175	50	-	1,34
ALLEMAGNE	DE	II 2E3B/P	G20	20	Y	SP517225	350	9,5	1,72	-
LUXEMBOURG	LU		G30 – G31	50	Y	SP517327	130	50	-	1,34
ISLANDE	IS	I 3B/P	G30 – G31	30	Y	SP517222	200	29	-	1,28
CHYPRE	CY									
MALTE	MT									
LITUANIE	LT									
PAYS-BAS	NL	II 2L3B/P	G25	25	Y	SP517225	350	13,5	2,07	-
			G30 – G31	30	Y	SP517222	200	29	-	1,28
HONGRIE	HU	II 2H3B/P	G20	25	Y	SP517225	350	9,5	1,72	-
			G25.1	25	Y	SP517257	360	14,5	2,17	-
			G30 – G31	30	Y	SP517222	200	29	-	1,28
			G30 – G31	30	Y	SP517327	175	50	-	1,34

Tableau 16 suite...

11 kg [24 lb] (16,5 kW, sur la base de la valeur calorifique nette) Modèles CE à Injecteur unique										
Pays de destination _(état)	Code de pays	Catégorie	Gaz	Pression d'entrée_(mbar)	Régulateur de pression Y - YES D - Désactivé	CODE INJECTEUR	« d » (mm x 100)	Pression injecteur (mbar)	Consommation de gaz (m3/h) (Conditions 15 °C, 101 325 kPa)	Consommation de gaz (kg/h)
POLOGNE	PL	II 2E3B/P	G20	20	Y	SP517225	350	9,5	1,72	-
			G30 – G31	36	Y	SP517222	200	29	-	1,28
ESTONIE	EE	I2H	G20	20	Y	SP517225	350	9,5	1,72	-
DANEMARK	DK	III1a2H	G20	20	Y	SP517225	350	9,5	1,72	-
			G110	8	Y	SP520237	650	4,2	4,17	-
DANEMARK	DK	III1a2H3 B/P	G20	20	Y	SP517225	350	9,5	1,72	-
			G110	8	Y	SP520237	650	4,2	4,17	-
			G30 – G31	30	Y	SP517222	200	29	-	1,28

Tableau 16

13 kg [27 lb] (19,5 kW*) ; 13 kg/13 kg [27 lb/27 lb] (2 x 19,5 kW*) Modèles CE à Injecteur unique
Pour les machines ayant une capacité de 13 kg/13 kg [27 lb/27 lb], il est nécessaire de multiplier par deux la consommation de gaz.

***sur la base de la valeur calorifique nette**

Pays de destination _(état)	Code de pays	Catégorie	Gaz	Pression d'entrée_(mbar)	Régulateur de pression Y - YES D - Désactivé	CODE INJECTEUR	« d » (mm x 100)	Pression injecteur (mbar)	Consommation de gaz (m3/h) (Conditions 15 °C, 101 325 kPa)	Consommation de gaz (kg/h)
DANEMARK	DK	II2H3B/P	G20	20	Y	SP517226	380	9,5	2,03	-
FINLANDE	FI									
SUÈDE	SE									
GRÈCE	GR									
RÉPUBLIQUE TCHÈQUE	CZ									
SLOVAQUIE	SK									
SLOVÉNIE	SI									
NORVÈGE (NO)			G30 – G31	30	Y	SP517223	215	29	-	1,48
ITALIE	IT									
LETTONIE	LV									
LITUANIE	LT									
ESTONIE	EE									
CROATIE	HR									
BULGARIE	BG									
ROUMANIE	RO									

Tableau 17 suite...

13 kg [27 lb] (19,5 kW*) ; 13 kg/13 kg [27 lb/27 lb] (2 x 19,5 kW*) Modèles CE à Injecteur unique
Pour les machines ayant une capacité de 13 kg/13 kg [27 lb/27 lb], il est nécessaire de multiplier par deux la consommation de gaz.

***sur la base de la valeur calorifique nette**

Pays de destination _(état)	Code de pays	Catégorie	Gaz	Pression d'entrée_(mbar)	Régulateur de pression Y - YES D - Désactivé	CODE INJECTEUR	« d » (mm x 100)	Pression injecteur (mbar)	Consommation de gaz (m3/h) (Conditions 15 °C, 101 325 kPa)	Consommation de gaz (kg/h)
AUTRICHE	AT	II 2H3B/P	G20	20	Y	SP517226	380	9,5	2,03	-
SUISSE	CH									
			G30 – G31	50	Y	SP517328	185	49	-	1,50
IRELANDE	IE	II 2H3+	G20	20	Y	SP517226	380	9,5	2,03	-
ESPAGNE	ES									
PORTUGAL	PT									
GRANDE-BRETAGNE	GB									
ITALIE	IT									
SUISSE	CH									
LETONIE	LV									
			G30+G31	28 – 30/37	D	SP517223	215	29/36	-	1,47/1, 49
GRANDE-BRETAGNE	GB	II 2H3P	G20	20	Y	SP517226	380	9,5	2,03	-
BELGIQUE	BE	I 2E+	G20+G25	20/25	D	SP517252	310	19/24	2,03/2,44	-
BELGIQUE	BE	I 3+	G30+G31	28 – 30/37	D	SP517223	215	29/36	-	1,47/1, 49
CHYPRE	CY									

Tableau 17 suite...

13 kg [27 lb] (19,5 kW*) ; 13 kg/13 kg [27 lb/27 lb] (2 x 19,5 kW*) Modèles CE à Injecteur unique
Pour les machines ayant une capacité de 13 kg/13 kg [27 lb/27 lb], il est nécessaire de multiplier par deux la consommation de gaz.

***sur la base de la valeur calorifique nette**

Pays de destination_(état)	Code de pays	Catégorie	Gaz	Pression d'entrée_(mbar)	Régulateur de pression Y - YES D - Désactivé	CODE INJECTEUR	« d » (mm x 100)	Pression injecteur (mbar)	Consommation de gaz (m3/h) (Conditions 15 °C, 101 325 kPa)	Consommation de gaz (kg/h)
FRANCE	FR	II 2E3+	G20+G25	20/25	D	SP517252	310	19/24	2,03/2,44	-
			G30+G31	28 – 30/37	D	SP517223	215	29/36	-	1,47/1, 49
FRANCE	FR	II 2E +3B/P	G20+G25	20/25	D	SP517252	310	19/24	2,03/2,44	-
			G30 – G31	50	D	SP517328	185	49	-	1,50
ALLEMAGNE	DE	II 2ELL3B/ P	G20	20	Y	SP517226	380	9,5	2,03	-
			G25	20	Y	SP517226	380	13,5	2,44	-
			G30 – G31	50	Y	SP517328	185	49	-	1,50
ALLEMAGNE	DE	II 2E3B/P	G20	20	Y	SP517226	380	9,5	2,03	-
LUXEMBOURG	LU		G30 – G31	50	Y	SP517328	185	49	-	1,50
ISLANDE	IS	I 3B/P	G30 – G31	30	Y	SP517223	215	29	-	1,48
CHYPRE	CY									
MALTE	MT									
LITUANIE	LT									

Tableau 17 suite...

13 kg [27 lb] (19,5 kW*) ; 13 kg/13 kg [27 lb/27 lb] (2 x 19,5 kW*) Modèles CE à Injecteur unique
Pour les machines ayant une capacité de 13 kg/13 kg [27 lb/27 lb], il est nécessaire de multiplier par deux la consommation de gaz.

***sur la base de la valeur calorifique nette**

Pays de destination _(état)	Code de pays	Catégorie	Gaz	Pression d'entrée_(mbar)	Régulateur de pression Y - YES D - Désactivé	CODE INJECTEUR	« d » (mm x 100)	Pression injecteur (mbar)	Consommation de gaz (m3/h) (Conditions 15 °C, 101 325 kPa)	Consommation de gaz (kg/h)
PAYS-BAS	NL	II 2L3B/P	G25	25	Y	SP517226	380	13,5	2,44	-
			G30 – G31	30	Y	SP517223	215	29	-	1,48
HONGRIE	HU	II 2H3B/P	G20	25	Y	SP517226	380	9,5	2,03	-
			G25.1	25	Y	SP517226	380	14,5	2,42	-
			G30 – G31	30	Y	SP517223	215	29	-	1,48
			G30 – G31	50	Y	SP517328	185	49	-	1,50
POLOGNE	PL	II 2E3B/P	G20	20	Y	SP517226	380	9,5	2,03	-
			G30 – G31	36	Y	SP517223	215	29	-	1,48
ESTONIE	EE	I2H	G20	20	Y	SP517226	380	9,5	2,03	-
DANEMARK	DK	II1a2H	G20	20	Y	SP517226	380	9,5	2,03	-
			G110	8	Y	SP520236	700	4,2	4,84	-
DANEMARK	DK	III1a2H3 B/P	G20	20	Y	SP517226	380	9,5	2,03	-
			G110	8	Y	SP520236	700	4,2	4,84	-
			G30 – G31	30	Y	SP517223	215	29	-	1,48

Tableau 17

16 kg [35 lb] (25 kW, sur la base de la valeur calorifique nette) Modèles CE à Injecteur unique										
Pays de destination _(état)	Code de pays	Catégorie	Gaz	Pression d'entrée_(mbar)	Régulateur de pression Y - YES D - Désactivé	CODE INJECTEUR	« d » (mm x 100)	Pression injecteur (mbar)	Consommation de gaz (m3/h) (Conditions 15 °C, 101 325 kPa)	Consommation de gaz (kg/h)
DANEMARK	DK	II2H3B/P	G20	20	Y	SP517330	435	9,5	2,66	-
FINLANDE	FI									
SUÈDE	SE									
GRÈCE	GR									
RÉPUBLIQUE TCHÈQUE	CZ									
SLOVAQUIE	SK									
SLOVÉNIE	SI									
NORVÈGE (NO)			G30 – G31	30	Y	SP517245	245	29	-	1,92
ITALIE	IT									
LETTONIE	LV									
LITUANIE	LT									
ESTONIE	EE									
CROATIE	HR									
BULGARIE	BG									
ROUMANIE	RO									
AUTRICHE	AT	II 2H3B/P	G20	20	Y	SP517330	435	9,5	2,66	-
SUISSE	CH									
			G30 – G31	50	Y	SP517223	215	50	-	2,03

Tableau 18 suite...

16 kg [35 lb] (25 kW, sur la base de la valeur calorifique nette) Modèles CE à Injecteur unique										
Pays de destination _(état)	Code de pays	Catégorie	Gaz	Pression d'entrée_(mbar)	Régulateur de pression Y - YES D - Désactivé	CODE INJECTEUR	« d » (mm x 100)	Pression injecteur (mbar)	Consommation de gaz (m3/h) (Conditions 15 °C, 101 325 kPa)	Consommation de gaz (kg/h)
IRELANDE	IE	II 2H3+	G20	20	Y	SP517245	245	9,5	2,66	-
ESPAGNE	ES									
PORTUGAL	PT									
GRANDE-BRETAGNE	GB									
ITALIE	IT		G30+G31	28 – 30/37	D	SP517223	245	29	-	1,91
SUISSE	CH									
LETTONIE	LV									
GRANDE-BRETAGNE	GB	II 2H3P	G20	20	Y	SP517330	435	9,5	2,66	-
			G31	37	Y	SP517245	245	37	-	1,85
BELGIQUE	BE	I 2E+	G20+G25	20/25	D	SP517257	360	20	2,73	-
BELGIQUE	BE	I 3+	G30+G31	28 – 30/37	D	SP517245	245	29	-	1,91
CHYPRE	CY									
FRANCE	FR	II 2E3+	G20+G25	20/25	D	SP517257	360	20	2,73	-
			G30+G31	28 – 30/37	D	SP517245	245	29	-	1,91
FRANCE	FR	II 2E +3B/P	G20+G25	20/25	D	SP517257	360	20	2,73	-
			G30 – G31	50	D	SP517223	215	50	-	2,03

Tableau 18 suite...

16 kg [35 lb] (25 kW, sur la base de la valeur calorifique nette) Modèles CE à Injecteur unique										
Pays de destination _(état)	Code de pays	Catégorie	Gaz	Pression d'entrée_(mbar)	Régulateur de pression Y - YES D - Désactivé	CODE INJECTEUR	« d » (mm x 100)	Pression injecteur (mbar)	Consommation de gaz (m3/h) (Conditions 15 °C, 101 325 kPa)	Consommation de gaz (kg/h)
ALLEMAGNE	DE	II 2ELL3B/ P	G20	20	Y	SP517330	435	9,5	2,66	-
			G25	20	Y	SP517330	435	13,5	3,19	-
			G30 – G31	50	Y	SP517223	215	50	-	2,03
ALLEMAGNE	DE	II 2E3B/P	G20	20	Y	SP517330	435	9,5	2,66	-
LUXEMBOURG	LU		G30 – G31	50	Y	SP517223	215	50	-	2,03
ISLANDE	IS	I 3B/P	G30 – G31	30	Y	SP517245	245	29	-	1,92
CHYPRE	CY									
MALTE	MT									
LITUANIE	LT									
PAYS-BAS	NL	II 2L3B/P	G25	25	Y	SP517330	435	13,5	3,19	-
			G30 – G31	30	Y	SP517245	245	29	-	1,92
HONGRIE	HU	II 2H3B/P	G20	25	Y	SP517330	435	9,5	2,66	-
			G25.1	25	Y	SP517331	445	14,5	3,32	-
			G30 – G31	30	Y	SP517245	245	29	-	1,92
			G30 – G31	50	Y	SP517223	215	50	-	2,03

Tableau 18 suite...

16 kg [35 lb] (25 kW, sur la base de la valeur calorifique nette) Modèles CE à Injecteur unique										
Pays de destination _(état)	Code de pays	Catégorie	Gaz	Pression d'entrée_(mbar)	Régulateur de pression Y - YES D - Désactivé	CODE INJECTEUR	« d » (mm x 100)	Pression injecteur (mbar)	Consommation de gaz (m3/h) (Conditions 15 °C, 101 325 kPa)	Consommation de gaz (kg/h)
POLOGNE	PL	II 2E3B/P	G20	20	Y	SP517330	435	9,5	2,66	-
			G30 – G31	36	Y	SP517245	245	29	-	1,92
ESTONIE	EE	I2H	G20	20	Y	SP517330	435	9,5	2,66	-
DANEMARK	DK	III1a2H	G20	20	Y	SP517330	435	9,5	2,66	-
			G110	8	Y	SP520236	700	5,5	5,66	-
DANEMARK	DK	III1a2H3 B/P	G20	20	Y	SP517330	435	9,5	2,66	-
			G110	8	Y	SP520236	700	5,5	5,66	-
			G30 – G31	30	Y	SP517245	245	29	-	1,92

Tableau 18

24 kg [53 lb] (33 kW, sur la base de la valeur calorifique nette) Modèles CE à Deux Injecteurs										
Pays de destination _(état)	Code de pays	Catégorie	Gaz	Pression d'entrée_(mbar)	Régulateur de pression Y - YES D - Désactivé	CODE INJECTEUR	« d » (mm x 100)	Pression injecteur (mbar)	Consommation de gaz (m3/h) (Conditions 15 °C, 101 325 kPa)	Consommation de gaz (kg/h)
DANEMARK	DK	II2H3B/P	G20	20	Y	SP517257	360	9,5	3,57	-
FINLANDE	FI									
SUÈDE	SE									
GRÈCE	GR									
RÉPUBLIQUE TCHÈQUE	CZ									
SLOVAQUIE	SK									
SLOVÉNIE	SI									
NORVÈGE (NO)			G30 – G31	30	Y	SP517222	200	29	-	2,54
ITALIE	IT									
LETTONIE	LV									
LITUANIE	LT									
ESTONIE	EE									
CROATIE	HR									
BULGARIE	BG									
ROUMANIE	RO									
AUTRICHE	AT	II 2H3B/P	G20	20	Y	SP517257	360	9,5	3,57	-
SUISSE	CH									
			G30 – G31	50	Y	SP517327	175	48	-	2,68

Tableau 19 suite...

24 kg [53 lb] (33 kW, sur la base de la valeur calorifique nette) Modèles CE à Deux Injecteurs										
Pays de destination _(état)	Code de pays	Catégorie	Gaz	Pression d'entrée_(mbar)	Régulateur de pression Y - YES D - Désactivé	CODE INJECTEUR	« d » (mm x 100)	Pression injecteur (mbar)	Consommation de gaz (m3/h) (Conditions 15 °C, 101 325 kPa)	Consommation de gaz (kg/h)
IRELANDE	IE	II 2H3+	G20	20	Y	SP517257	360	9,5	3,57	-
ESPAGNE	ES									
PORTUGAL	PT									
GRANDE-BRETAGNE	GB									
ITALIE	IT		G30+G31	28 – 30/37	D	SP517222	200	29/36	-	2,54/2, 47
SUISSE	CH									
LETTONIE	LV									
GRANDE-BRETAGNE	GB	II 2H3P	G20	20	Y	SP517257	360	9,5	3,57	-
			G31	37	Y	SP520399	210	36	-	2,47
BELGIQUE	BE	I 2E+	G20+G25	20/25	D	SP517251	300	19/24	3,57/4,14	-
BELGIQUE	BE	I 3+	G30+G31	28 – 30/37	D	SP517222	200	29/36	-	2,54/2, 47
CHYPRE	CY									
FRANCE	FR	II 2E3+	G20+G25	20/25	D	SP517251	300	19/24	3,57/4,14	-
			G30+G31	28 – 30/37	D	SP517222	200	29/36	-	2,54/2, 47
FRANCE	FR	II 2E +3B/P	G20+G25	20/25	D	SP517251	300	19/24	3,57/4,14	-
			G30 – G31	50	D	SP517327	175	48	-	2,68

Tableau 19 suite...

24 kg [53 lb] (33 kW, sur la base de la valeur calorifique nette) Modèles CE à Deux Injecteurs										
Pays de destination _(état)	Code de pays	Catégorie	Gaz	Pression d'entrée_(mbar)	Régulateur de pression Y - YES D - Désactivé	CODE INJECTEUR	« d » (mm x 100)	Pression injecteur (mbar)	Consommation de gaz (m3/h) (Conditions 15 °C, 101 325 kPa)	Consommation de gaz (kg/h)
ALLEMAGNE	DE	II 2ELL3B/ P	G20	20	Y	SP517257	360	9,5	3,57	-
			G25	20	Y	SP517257	360	13,5	4,14	-
			G30 – G31	50	Y	SP517327	175	48	-	2,68
ALLEMAGNE	DE	II 2E3B/P	G20	20	Y	SP517257	360	9,5	3,57	-
LUXEMBOURG	LU		G30 – G31	50	Y	SP517327	175	48	-	2,68
ISLANDE	IS	I 3B/P	G30 – G31	30	Y	SP517222	200	29	-	2,54
CHYPRE	CY									
MALTE	MT									
LITUANIE	LT									
PAYS-BAS	NL	II 2L3B/P	G25	25	Y	SP517257	360	13,5	4,14	-
			G30 – G31	30	Y	SP517222	200	29	-	2,54
HONGRIE	HU	II 2H3B/P	G20	25	Y	SP517257	360	9,5	3,57	-
			G25.1	25	Y	SP517257	360	14,5	4,34	-
			G30 – G31	30	Y	SP517222	200	29	-	2,54
			G30 – G31	50	Y	SP517327	175	48	-	2,68

Tableau 19 suite...

24 kg [53 lb] (33 kW, sur la base de la valeur calorifique nette) Modèles CE à Deux Injecteurs										
Pays de destination _(état)	Code de pays	Catégorie	Gaz	Pression d'entrée_(mbar)	Régulateur de pression Y - YES D - Désactivé	CODE INJECTEUR	« d » (mm x 100)	Pression injecteur (mbar)	Consommation de gaz (m3/h) (Conditions 15 °C, 101 325 kPa)	Consommation de gaz (kg/h)
POLOGNE	PL	II 2E3B/P	G20	20	Y	SP517257	360	9,5	3,57	-
			G30 – G31	36	Y	SP517222	200	29	-	2,54
ESTONIE	EE	I2H	G20	20	Y	SP517257	360	9,5	3,57	-
DANEMARK	DK	III1a2H	G20	20	Y	SP517257	360	9,5	3,57	-
			G110	8	Y	SP520237	650	4,2	8,34	-
DANEMARK	DK	III1a2H3 B/P	G20	20	Y	SP517257	360	9,5	3,57	-
			G110	8	Y	SP520237	650	4,2	8,34	-
			G30 – G31	30	Y	SP517222	200	29	-	2,54

Tableau 19

24 kg [53 lb] (39 kW, sur la base de la valeur calorifique nette) Modèles CE à Deux Injecteurs										
Pays de destination _(état)	Code de pays	Catégorie	Gaz	Pression d'entrée_(mbar)	Régulateur de pression Y - YES D - Désactivé	CODE INJECTEUR	« d » (mm x 100)	Pression injecteur (mbar)	Consommation de gaz (m3/h) (Conditions 15 °C, 101 325 kPa)	Consommation de gaz (kg/h)
DANEMARK	DK	II2H3B/P	G20	20	Y	SP530820	385	9,5	4,14	-
FINLANDE	FI									
SUÈDE	SE									
GRÈCE	GR									
RÉPUBLIQUE TCHÈQUE	CZ									
SLOVAQUIE	SK									
SLOVÉNIE	SI									
NORVÈGE (NO)			G30 – G31	30	Y	SP517329	220	29	-	2,99
ITALIE	IT									
LETTONIE	LV									
LITUANIE	LT									
ESTONIE	EE									
CROATIE	HR									
BULGARIE	BG									
ROUMANIE	RO									
AUTRICHE	AT	II 2H3B/P	G20	20	Y	SP530820	385	9,5	4,14	-
SUISSE	CH									
			G30 – G31	50	Y	SP517243	190	48	-	2,88

Tableau 20 suite...

24 kg [53 lb] (39 kW, sur la base de la valeur calorifique nette) Modèles CE à Deux Injecteurs										
Pays de destination _(état)	Code de pays	Catégorie	Gaz	Pression d'entrée_(mbar)	Régulateur de pression Y - YES D - Désactivé	CODE INJECTEUR	« d » (mm x 100)	Pression injecteur (mbar)	Consommation de gaz (m3/h) (Conditions 15 °C, 101 325 kPa)	Consommation de gaz (kg/h)
IRELANDE	IE	II 2H3+	G20	20	Y	SP530820	385	9,5	4,14	-
ESPAGNE	ES									
PORTUGAL	PT									
GRANDE-BRETAGNE	GB									
ITALIE	IT		G30+G31	28 – 30/37	D	SP517329	220	29/36	-	2,99/2,87
SUISSE	CH									
LETTONIE	LV									
GRANDE-BRETAGNE	GB	II 2H3P	G20	20	Y	SP530820	385	9,5	4,14	-
			G31	37	Y	SP517329	220	36	-	2,87
BELGIQUE	BE	I 2E+	G20+G25	20/25	D	SP575530	330	19/24	4,21/4,56	-
BELGIQUE	BE	I 3+	G30+G31	28 – 30/37	D	SP517329	220	29/36	-	2,99/2,87
CHYPRE	CY									
FRANCE	FR	II 2E3+	G20+G25	20/25	D	SP575530	330	19/24	4,21/4,56	-
			G30+G31	28 – 30/37	D	SP517329	220	29/36	-	2,99/2,87
FRANCE	FR	II 2E +3B/P	G20+G25	20/25	D	SP575530	330	19/24	4,21/4,56	-
			G30 – G31	50	D	SP517243	190	48	-	2,88

Tableau 20 suite...

24 kg [53 lb] (39 kW, sur la base de la valeur calorifique nette) Modèles CE à Deux Injecteurs										
Pays de destination _(état)	Code de pays	Catégorie	Gaz	Pression d'entrée_(mbar)	Régulateur de pression Y - YES D - Désactivé	CODE INJECTEUR	« d » (mm x 100)	Pression injecteur (mbar)	Consommation de gaz (m3/h) (Conditions 15 °C, 101 325 kPa)	Consommation de gaz (kg/h)
ALLEMAGNE	DE	II 2ELL3B/ P	G20	20	Y	SP530820	385	9,5	4,14	-
			G25	20	Y	SP530820	385	13,5	4,87	-
			G30 – G31	50	Y	SP517243	190	48	-	2,88
ALLEMAGNE	DE	II 2E3B/P	G20	20	Y	SP530820	385	9,5	4,14	-
LUXEMBOURG	LU		G30 – G31	50	Y	SP517243	190	48	-	2,88
ISLANDE	IS	I 3B/P	G30 – G31	30	Y	SP517329	220	29	-	2,99
CHYPRE	CY									
MALTE	MT									
LITUANIE	LT									
PAYS-BAS	NL	II 2L3B/P	G25	25	Y	SP530820	385	13,5	4,87	-
			G30 – G31	30	Y	SP517329	220	29	-	2,99
HONGRIE	HU	II 2H3B/P	G20	25	Y	SP530820	385	9,5	4,14	-
			G25.1	25	Y	SP530820	385	14,5	4,75	-
			G30 – G31	30	Y	SP517329	220	29	-	2,99
			G30 – G31	50	Y	SP517243	190	48	-	2,88

Tableau 20 suite...

24 kg [53 lb] (39 kW, sur la base de la valeur calorifique nette) Modèles CE à Deux Injecteurs										
Pays de destination _(état)	Code de pays	Catégorie	Gaz	Pression d'entrée_(mbar)	Régulateur de pression Y - YES D - Désactivé	CODE INJECTEUR	« d » (mm x 100)	Pression injecteur (mbar)	Consommation de gaz (m3/h) (Conditions 15 °C, 101 325 kPa)	Consommation de gaz (kg/h)
POLOGNE	PL	II 2E3B/P	G20	20	Y	SP530820	385	9,5	4,14	-
			G30 – G31	36	Y	SP517329	220	29	-	2,99
ESTONIE	EE	I2H	G20	20	Y	SP530820	385	9,5	4,14	-
DANEMARK	DK	III1a2H	G20	20	Y	SP530820	385	9,5	4,14	-
			G110	8	Y	-	-	-	-	-
DANEMARK	DK	III1a2H3 B/P	G20	20	Y	SP530820	385	9,5	4,14	-
			G110	8	Y	-	-	-	-	-
			G30 – G31	30	Y	SP517329	220	29	-	2,99

Tableau 20

35 kg [77 lb] (46 kW, sur la base de la valeur calorifique nette) Modèles CE à Deux Injecteurs										
Pays de destination _(état)	Code de pays	Catégorie	Gaz	Pression d'entrée_(mbar)	Régulateur de pression Y - YES D - Désactivé	CODE INJECTEUR	« d » (mm x 100)	Pression injecteur (mbar)	Consommation de gaz (m3/h) (Conditions 15 °C, 101 325 kPa)	Consommation de gaz (kg/h)
DANEMARK	DK	II2H3B/P	G20	20	Y	SP517227	420	9,5	4,83	-
FINLANDE	FI									
SUÈDE	SE									
GRÈCE	GR									
RÉPUBLIQUE TCHÈQUE	CZ									
SLOVAQUIE	SK									
SLOVÉNIE	SI									
NORVÈGE (NO)			G30 – G31	30	Y	SP517224	235	29	-	3,43
ITALIE	IT									
LETTONIE	LV									
LITUANIE	LT									
ESTONIE	EE									
CROATIE	HR									
BULGARIE	BG									
ROUMANIE	RO									
AUTRICHE	AT	II 2H3B/P	G20	20	Y	SP517227	420	9,5	4,83	-
SUISSE	CH									
			G30 – G31	50	Y	SP517223	215	48	-	3,60

Tableau 21 suite...

35 kg [77 lb] (46 kW, sur la base de la valeur calorifique nette) Modèles CE à Deux Injecteurs										
Pays de destination _(état)	Code de pays	Catégorie	Gaz	Pression d'entrée_(mbar)	Régulateur de pression Y - YES D - Désactivé	CODE INJECTEUR	« d » (mm x 100)	Pression injecteur (mbar)	Consommation de gaz (m3/h) (Conditions 15 °C, 101 325 kPa)	Consommation de gaz (kg/h)
IRELANDE	IE	II 2H3+	G20	20	Y	SP517227	420	9,5	4,83	-
ESPAGNE	ES									
PORTUGAL	PT									
GRANDE-BRETAGNE	GB									
ITALIE	IT		G30+G31	28 – 30/37	D	SP517224	235	29/36	-	3,43/3, 59
SUISSE	CH									
LETTONIE	LV									
GRANDE-BRETAGNE	GB	II 2H3P	G20	20	Y	SP517227	420	9,5	4,83	-
			G31	37	Y	SP517245	245	36	-	3,59
BELGIQUE	BE	I 2E+	G20+G25	20/25	D	SP517225	350	19/24	4,84/5,52	-
BELGIQUE	BE	I 3+	G30+G31	28 – 30/37	D	SP517224	235	29/36	-	3,43/3, 59
CHYPRE	CY									
FRANCE	FR	II 2E3+	G20+G25	20/25	D	SP517225	350	19/24	4,84/5,52	-
			G30+G31	28 – 30/37	D	SP517224	235	29/36	-	3,43/3, 59
FRANCE	FR	II 2E +3B/P	G20+G25	20/25	D	SP517225	350	19/24	4,84/5,52	-
			G30 – G31	50	D	SP517223	215	48	-	3,60

Tableau 21 suite...

35 kg [77 lb] (46 kW, sur la base de la valeur calorifique nette) Modèles CE à Deux Injecteurs										
Pays de destination _(état)	Code de pays	Catégorie	Gaz	Pression d'entrée_(mbar)	Régulateur de pression Y - YES D - Désactivé	CODE INJECTEUR	« d » (mm x 100)	Pression injecteur (mbar)	Consommation de gaz (m3/h) (Conditions 15 °C, 101 325 kPa)	Consommation de gaz (kg/h)
ALLEMAGNE	DE	II 2ELL3B/ P	G20	20	Y	SP517227	420	9,5	4,83	-
			G25	20	Y	SP517227	420	13,5	5,52	-
			G30 – G31	50	Y	SP517223	215	48	-	3,60
ALLEMAGNE	DE	II 2E3B/P	G20	20	Y	SP517227	420	9,5	4,83	-
LUXEMBOURG	LU		G30 – G31	50	Y	SP517223	215	48	-	3,60
ISLANDE	IS	I 3B/P	G30 – G31	30	Y	SP517224	235	29	-	3,43
CHYPRE	CY									
MALTE	MT									
LITUANIE	LT									
PAYS-BAS	NL	II 2L3B/P	G25	25	Y	SP517227	420	13,5	5,52	-
			G30 – G31	30	Y	SP517224	235	29	-	3,43
HONGRIE	HU	II 2H3B/P	G20	25	Y	SP517227	420	9,5	4,83	-
			G25.1	25	Y	SP517227	420	14,5	5,51	-
			G30 – G31	30	Y	SP517224	235	29	-	3,43
			G30 – G31	50	Y	SP517223	215	48	-	3,60

Tableau 21 suite...

35 kg [77 lb] (46 kW, sur la base de la valeur calorifique nette) Modèles CE à Deux Injecteurs										
Pays de destination _(état)	Code de pays	Catégorie	Gaz	Pression d'entrée_(mbar)	Régulateur de pression Y - YES D - Désactivé	CODE INJECTEUR	« d » (mm x 100)	Pression injecteur (mbar)	Consommation de gaz (m3/h) (Conditions 15 °C, 101 325 kPa)	Consommation de gaz (kg/h)
POLOGNE	PL	II 2E3B/P	G20	20	Y	SP517227	420	9,5	4,83	-
			G30 – G31	36	Y	SP517224	235	29	-	3,43
ESTONIE	EE	I2H	G20	20	Y	SP517227	420	9,5	4,83	-
DANEMARK	DK	III1a2H	G20	20	Y	SP517227	420	9,5	4,83	-
			G110	8	Y	SP520236	700	5,5	11,36	-
DANEMARK	DK	III1a2H3 B/P	G20	20	Y	SP517227	420	9,5	4,83	-
			G110	8	Y	SP520236	700	5,5	11,36	-
			G30 – G31	30	Y	SP517224	235	29	-	3,43

Tableau 21

35 kg [77 lb] (50 kW, sur la base de la valeur calorifique nette) Modèles CE à Deux Injecteurs										
Pays de destination _(état)	Code de pays	Catégorie	Gaz	Pression d'entrée_(mbar)	Régulateur de pression Y - YES D - Désactivé	CODE INJECTEUR	« d » (mm x 100)	Pression injecteur (mbar)	Consommation de gaz (m3/h) (Conditions 15 °C, 101 325 kPa)	Consommation de gaz (kg/h)
DANEMARK	DK	II2H3B/P	G20	20	Y	SP517330	435	9,5	5,22	-
FINLANDE	FI									
SUÈDE	SE									
GRÈCE	GR									
RÉPUBLIQUE TCHÈQUE	CZ									
SLOVAQUIE	SK									
SLOVÉNIE	SI									
NORVÈGE (NO)			G30 – G31	30	Y	SP530819	250	29	-	3,80
ITALIE	IT									
LETTONIE	LV									
LITUANIE	LT									
ESTONIE	EE									
CROATIE	HR									
BULGARIE	BG									
ROUMANIE	RO									
AUTRICHE	AT	II 2H3B/P	G20	20	Y	SP517330	435	9,5	5,22	-
SUISSE	CH									
			G30 – G31	50	Y	SP517329	220	48	-	3,87

Tableau 22 suite...

35 kg [77 lb] (50 kW, sur la base de la valeur calorifique nette) Modèles CE à Deux Injecteurs										
Pays de destination _(état)	Code de pays	Catégorie	Gaz	Pression d'entrée_(mbar)	Régulateur de pression Y - YES D - Désactivé	CODE INJECTEUR	« d » (mm x 100)	Pression injecteur (mbar)	Consommation de gaz (m ³ /h) (Conditions 15 °C, 101 325 kPa)	Consommation de gaz (kg/h)
IRELANDE	IE	II 2H3+	G20	20	Y	SP517330	435	9,5	5,22	-
ESPAGNE	ES									
PORTUGAL	PT									
GRANDE-BRETAGNE	GB									
ITALIE	IT		G30+G31	28 – 30/37	D	SP530819	250	29/36	-	3,80/3, 85
SUISSE	CH									
LETTONIE	LV									
GRANDE-BRETAGNE	GB	II 2H3P	G20	20	Y	SP517330	435	9,5	5,22	-
			G31	37	Y	SP530819	250	36	-	3,85
BELGIQUE	BE	I 2E+	G20+G25	20/25	D	SP517258	365	19/24	5,32/6,09	-
BELGIQUE	BE	I 3+	G30+G31	28 – 30/37	D	SP530819	250	29/36	-	3,80/3, 85
CHYPRE	CY									
FRANCE	FR	II 2E3+	G20+G25	20/25	D	SP517258	360	19/24	5,32/6,09	-
			G30+G31	28 – 30/37	D	SP517245	250	29/36	-	3,80/3, 85
FRANCE	FR	II 2E +3B/P	G20+G25	20/25	D	SP517258	365	19/24	5,32/6,09	-
			G30 – G31	50	D	SP517329	220	48	-	3,87

Tableau 22 suite...

35 kg [77 lb] (50 kW, sur la base de la valeur calorifique nette) Modèles CE à Deux Injecteurs										
Pays de destination _(état)	Code de pays	Catégorie	Gaz	Pression d'entrée_(mbar)	Régulateur de pression Y - YES D - Désactivé	CODE INJECTEUR	« d » (mm x 100)	Pression injecteur (mbar)	Consommation de gaz (m3/h) (Conditions 15 °C, 101 325 kPa)	Consommation de gaz (kg/h)
ALLEMAGNE	DE	II 2ELL3B/ P	G20	20	Y	SP517330	435	9,5	5,22	-
			G25	20	Y	SP517330	435	13,5	6,09	-
			G30 – G31	50	Y	SP517329	220	48	-	3,87
ALLEMAGNE	DE	II 2E3B/P	G20	20	Y	SP517330	435	9,5	5,22	-
LUXEMBOURG	LU		G30 – G31	50	Y	SP517329	220	48	-	3,87
ISLANDE	IS	I 3B/P	G30 – G31	30	Y	SP530819	250	29	-	3,80
CHYPRE	CY									
MALTE	MT									
LITUANIE	LT									
PAYS-BAS	NL	II 2L3B/P	G25	25	Y	SP517330	435	13,5	6,12	-
			G30 – G31	30	Y	SP530819	250	29	-	3,80
HONGRIE	HU	II 2H3B/P	G20	25	Y	SP517330	435	9,5	5,22	-
			G25.1	25	Y	SP517330	445	14,5	6,12	-
			G30 – G31	30	Y	SP530819	250	29	-	3,80
			G30 – G31	50	Y	SP517329	220	48	-	3,87

Tableau 22 suite...

35 kg [77 lb] (50 kW, sur la base de la valeur calorifique nette) Modèles CE à Deux Injecteurs										
Pays de destination_(état)	Code de pays	Catégorie	Gaz	Pression d'entrée_(mbar)	Régulateur de pression Y - YES D - Désactivé	CODE INJECTEUR	« d » (mm x 100)	Pression injecteur (mbar)	Consommation de gaz (m3/h) (Conditions 15 °C, 101 325 kPa)	Consommation de gaz (kg/h)
POLOGNE	PL	II 2E3B/P	G20	20	Y	SP517330	435	9,5	5,22	-
			G30 – G31	36	Y	SP530819	250	29	-	3,80
ESTONIE	EE	I2H	G20	20	Y	SP517330	435	9,5	5,22	-
DANEMARK	DK	III1a2H	G20	20	Y	SP517330	435	9,5	5,22	-
			G110	8	Y	-	-	-	-	-
DANEMARK	DK	III1a2H3 B/P	G20	20	Y	SP517330	435	9,5	5,22	-
			G110	8	Y	-	-	-	-	-
			G30 – G31	30	Y	SP530819	250	29	-	3,80

Tableau 22

13 kg/13 kg [27 lb/27 lb] (2 x 16,5 kW, sur la base de la valeur calorifique nette) Modèles CE à Injecteur unique Pour la consommation totale, il est nécessaire de multiplier par deux la consommation de gaz.										
Pays de destination _(état)	Code de pays	Catégorie	Gaz	Pression d'entrée_(mbar)	Régulateur de pression Y - YES D - Désactivé	CODE INJECTEUR	« d » (mm x 100)	Pression injecteur (mbar)	Consommation de gaz (m3/h) (Conditions 15 °C, 101 325 kPa)	Consommation de gaz (kg/h)
DANEMARK	DK	II2H3B/P	G20	20	Y	SP517225	350	9,5	1,69	-
FINLANDE	FI									
SUÈDE	SE									
GRÈCE	GR									
RÉPUBLIQUE TCHÈQUE	CZ									
SLOVAQUIE	SK									
SLOVÉNIE	SI									
NORVÈGE (NO)			G30 – G31	30	Y	SP517222	200	29	-	1,22
ITALIE	IT									
LETTONIE	LV									
LITUANIE	LT									
ESTONIE	EE									
CROATIE	HR									
BULGARIE	BG									
ROUMANIE	RO									

Tableau 23 suite...

13 kg/13 kg [27 lb/27 lb] (2 x 16,5 kW, sur la base de la valeur calorifique nette) Modèles CE à Injecteur unique
Pour la consommation totale, il est nécessaire de multiplier par deux la consommation de gaz.

Pays de destination _(état)	Code de pays	Catégorie	Gaz	Pression d'entrée_(mbar)	Régulateur de pression Y - YES D - Désactivé	CODE INJECTEUR	« d » (mm x 100)	Pression injecteur (mbar)	Consommation de gaz (m ³ /h) (Conditions 15 °C, 101 325 kPa)	Consommation de gaz (kg/h)
AUTRICHE	AT	II 2H3B/P	G20	20	Y	SP517225	350	9,5	1,69	-
SUISSE	CH									
			G30 – G31	50	Y	SP517327	175	49	-	1.21
IRELANDE	IE	II 2H3+	G20	20	Y	SP517225	350	9,5	1,69	-
ESPAGNE	ES									
PORTUGAL	PT									
GRANDE-BRETAGNE	GB									
ITALIE	IT		G30+G31	28 – 30/37	D	SP517222	200	29/36	-	1,22/1, 24
SUISSE	CH									
LETTONIE	LV									
GRANDE-BRETAGNE	GB	II 2H3P	G20	20	Y	SP517225	350	9,5	1,69	-
			G31	37	Y	SP517222	200	36	-	1,24
BELGIQUE	BE	I 2E+	G20+G25	20/25	D	SP517250	300	19/24	1,77/1,89	-
BELGIQUE	BE	I 3+	G30+G31	28 – 30/37	D	SP517222	200	29/36	-	1,22/1, 24
CHYPRE	CY									

Tableau 23 *suite...*

13 kg/13 kg [27 lb/27 lb] (2 x 16,5 kW, sur la base de la valeur calorifique nette) Modèles CE à Injecteur unique
Pour la consommation totale, il est nécessaire de multiplier par deux la consommation de gaz.

Pays de destination _(état)	Code de pays	Catégorie	Gaz	Pression d'entrée_(mbar)	Régulateur de pression Y - YES D - Désactivé	CODE INJECTEUR	« d » (mm x 100)	Pression injecteur (mbar)	Consommation de gaz (m ³ /h) (Conditions 15 °C, 101 325 kPa)	Consommation de gaz (kg/h)
FRANCE	FR	II 2E3+	G20+G25	20/25	D	SP517250	300	19/24	1,77/1,89	-
			G30+G31	28 – 30/37	D	SP517222	200	29/36	-	1,22/1, 24
FRANCE	FR	II 2E +3B/P	G20+G25	20/25	D	SP517250	300	19/24	1,77/1,89	-
			G30 – G31	50	D	SP517327	175	49	-	1.21
ALLEMAGNE	DE	II 2ELL3B/ P	G20	20	Y	SP517225	350	9,5	1,69	-
			G25	20	Y	SP517225	350	13,5	1,95	-
			G30 – G31	50	Y	SP517327	175	49	-	1.21
ALLEMAGNE	DE	II 2E3B/P	G20	20	Y	SP517225	350	9,5	1,69	-
LUXEMBOURG	LU		G30 – G31	50	Y	SP517327	175	49	-	1.21
ISLANDE	IS	I 3B/P	G30 – G31	30	Y	SP517222	200	29	-	1,22
CHYPRE	CY									
MALTE	MT									
LITUANIE	LT									
PAYS-BAS	NL	II 2L3B/P	G25	25	Y	SP517225	350	13,5	1,95	-
			G30 – G31	30	Y	SP517222	200	29	-	1,22

Tableau 23 suite...

13 kg/13 kg [27 lb/27 lb] (2 x 16,5 kW, sur la base de la valeur calorifique nette) Modèles CE à Injecteur unique
Pour la consommation totale, il est nécessaire de multiplier par deux la consommation de gaz.

Pays de destination _(état)	Code de pays	Catégorie	Gaz	Pression d'entrée_(mbar)	Régulateur de pression Y - YES D - Désactivé	CODE INJECTEUR	« d » (mm x 100)	Pression injecteur (mbar)	Consommation de gaz (m ³ /h) (Conditions 15 °C, 101 325 kPa)	Consommation de gaz (kg/h)
HONGRIE	HU	II 2H3B/P	G20	25	Y	SP517225	350	9,5	1,69	-
			G25.1	25	Y	SP517257	360	14,5	2,07	-
			G30 – G31	30	Y	SP517222	200	29	-	1,22
			G30 – G31	50	Y	SP517327	175	49	-	1.21
POLOGNE	PL	II 2E3B/P	G20	20	Y	SP517225	350	9,5	1,69	-
			G30 – G31	36	Y	SP517222	200	29	-	1,22
ESTONIE	EE	I2H	G20	20	Y	SP517225	350	9,5	1,69	-
DANEMARK	DK	II1a2H	G20	20	Y	SP517225	350	9,5	1,69	-
			G110	8	Y	SP520237	650	4,2	4,09	-
DANEMARK	DK	III1a2H3 B/P	G20	20	Y	SP517225	350	9,5	1,69	-
			G110	8	Y	SP520237	650	4,2	4,09	-
			G30 – G31	30	Y	SP517222	200	29	-	1,22

Tableau 23

9 kg [20 lb] (12,5 kW, sur la base de la valeur calorifique nette) (sauf UE) Modèles à Injecteur unique										
Pays de destination _(état)	Code de pays	Catégorie	Gaz	Pression d'entrée_(mbar)	Régulateur de pression Y - YES D - Désactivé	CODE INJECTEUR	« d » (mm x 100)	Pression injecteur (mbar)	Consommation de gaz (m3/h) (Conditions 15 °C, 101 325 kPa)	Consommation de gaz (kg/h)
Non EU		-	G20	G20 (25)	Y	SP517252	310	9,5	1,35	-
Non EU		-	G25	G20 (25)	Y	SP517252	310	13,5	1,52	-
Non EU		-	G20+G25	20/25	Y	SP517246	260	20	1,50	-
Non EU		-	G30+G31	28 – 30/37	Y	SP525465	165	29	-	0,95
Non EU		-	G30 – G31	30	Y	SP525465	165	29	-	0,95
Non EU		-	G31	37	Y	SP525465	165	37	-	0,97
Non EU		-	G30 – G31	50	Y	SP525466	130	50	-	0,96
Non EU		-	G110	8	Y	SP517337	530	5,0	3,25	-

Tableau 24

11 kg [24 lb] (16,5 kW, sur la base de la valeur calorifique nette) (sauf UE) Modèles à Injecteur unique										
Pays de destination _(état)	Code de pays	Catégorie	Gaz	Pression d'entrée_(mbar)	Régulateur de pression Y - YES D - Désactivé	CODE INJECTEUR	« d » (mm x 100)	Pression injecteur (mbar)	Consommation de gaz (m3/h) (Conditions 15 °C, 101 325 kPa)	Consommation de gaz (kg/h)
Non EU		-	G20	G20 (25)	Y	SP517225	350	9,5	1,72	-
Non EU		-	G25	G20 (25)	Y	SP517225	350	13,5	2,07	-
Non EU		-	G20+G25	20/25	Y	SP517250	290	20	1,77	-
Non EU		-	G30+G31	28 – 30/37	Y	SP517222	200	29	-	1,27
Non EU		-	G30 – G31	30	Y	SP517222	200	29	-	1,28
Non EU		-	G31	37	Y	SP517222	200	37	-	1,23
Non EU		-	G30 – G31	50	Y	SP517327	175	50	-	1,34
Non EU		-	G110	8	Y	SP520237	650	4,2	4,17	-

Tableau 25

13 kg [27 lb] (19,5 kW*) ; 13 kg/13 kg [27 lb/27 lb] (2 x 19,5 kW*) (sauf UE) Modèle à Injecteur unique
Pour les machines ayant une capacité de 13 kg/13 kg [27 lb/27 lb], il est nécessaire de multiplier par deux la consommation de gaz.

***sur la base de la valeur calorifique nette**

Pays de destination _(état)	Code de pays	Catégorie	Gaz	Pression d'entrée_(mbar)	Régulateur de pression Y - YES D - Désactivé	CODE INJECTEUR	« d » (mm x 100)	Pression injecteur (mbar)	Consommation de gaz (m3/h) (Conditions 15 °C, 101 325 kPa)	Consommation de gaz (kg/h)
Non EU		-	G20	G20 (25)	Y	SP517226	380	9,5	2,03	-
Non EU		-	G25	G20 (25)	Y	SP517226	380	13,5	2,44	-
Non EU		-	G20+G25	20/25	Y	SP517252	310	19/24	2,03/2,44	-
Non EU		-	G30+G31	28 – 30/37	Y	SP517223	215	29/36	-	1,47/1, 49
Non EU		-	G30 – G31	30	Y	SP517223	215	29	-	1,48
Non EU		-	G31	37	Y	SP517329	200	36	-	1,49
Non EU		-	G30 – G31	50	Y	SP517328	185	49	-	1,50
Non EU		-	G110	8	Y	SP520236	700	4,2	4,84	-

Tableau 26

13 kg/13 kg [27 lb/27 lb] (2 x 16,5 kW, sur la base de la valeur calorifique nette) (sauf UE) Modèles à Injecteur unique

Pour la consommation totale, il est nécessaire de multiplier par deux la consommation de gaz.

Pays de destination _ (état)	Code de pays	Catégorie	Gaz	Pression d'entrée _ (mbar)	Régulateur de pression Y - YES D - Désactivé	CODE INJECTEUR	« d » (mm x 100)	Pression injecteur (mbar)	Consommation de gaz (m3/h) (Conditions 15 °C, 101 325 kPa)	Consommation de gaz (kg/h)
Non EU		-	G20	G20 (25)	Y	SP517225	350	9,5	1,69	-
Non EU		-	G25	G20 (25)	Y	SP517225	350	13,5	1,95	-
Non EU		-	G20+G25	20/25	Y	SP517250	300	19/24	1,77/1,89	-
Non EU		-	G30+G31	28 – 30/37	Y	SP517222	200	29/36	-	1,22/1, 24
Non EU		-	G30 – G31	30	Y	SP517222	200	29	-	1,22
Non EU		-	G31	37	Y	SP517222	200	36	-	1,24
Non EU		-	G30 – G31	50	Y	SP517327	175	49	-	1.21
Non EU		-	G110	8	Y	SP520237	650	4,2	4,09	-

Tableau 27

16 kg [35 lb] (25 kW, sur la base de la valeur calorifique nette) (sauf UE) Modèles à Injecteur unique										
Pays de destination _(état)	Code de pays	Catégorie	Gaz	Pression d'entrée_(mbar)	Régulateur de pression Y - YES D - Désactivé	CODE INJECTEUR	« d » (mm x 100)	Pression injecteur (mbar)	Consommation de gaz (m3/h) (Conditions 15 °C, 101 325 kPa)	Consommation de gaz (kg/h)
Non EU		-	G20	G20 (25)	Y	SP517330	435	9,5	2,66	-
Non EU		-	G25	G20 (25)	Y	SP517330	435	13,5	3,19	-
Non EU		-	G20+G25	20/25	Y	SP517257	360	20	2,73	-
Non EU		-	G30+G31	28 – 30/37	Y	SP517245	245	29	-	1,91
Non EU		-	G30 – G31	30	Y	SP517245	245	29	-	1,92
Non EU		-	G31	37	Y	SP517245	245	37	-	1,85
Non EU		-	G30 – G31	50	Y	SP517223	215	50	-	2,03
Non EU		-	G110	8	Y	SP520236	700	5,5	5,66	-

Tableau 28

24 kg [53 lb] (33 kW, sur la base de la valeur calorifique nette) (sauf UE) Modèles à Deux Injecteurs										
Pays de destination _(état)	Code de pays	Catégorie	Gaz	Pression d'entrée_(mbar)	Régulateur de pression Y - YES D - Désactivé	CODE INJECTEUR	« d » (mm x 100)	Pression injecteur (mbar)	Consommation de gaz (m3/h) (Conditions 15 °C, 101 325 kPa)	Consommation de gaz (kg/h)
Non EU		-	G20	G20 (25)	Y	SP517257	360	9,5	3,57	-
Non EU		-	G25	G20 (25)	Y	SP517257	360	13,5	4,14	-
Non EU		-	G20+G25	20/25	Y	SP517251	300	19/24	3,57/4,14	-
Non EU		-	G30+G31	28 – 30/37	Y	SP517222	200	29/36	-	2,54/2, 47
Non EU		-	G30 – G31	30	Y	SP517222	200	29	-	2,54
Non EU		-	G31	37	Y	SP520399	210	37	-	2,47
Non EU		-	G30 – G31	50	Y	SP517327	175	48	-	2,68
Non EU		-	G110	8	Y	SP520237	650	4,2	8,34	-

Tableau 29

24 kg [53 lb] (39 kW, sur la base de la valeur calorifique nette) (sauf UE) Modèles à Deux Injecteurs										
Pays de destination _(état)	Code de pays	Catégorie	Gaz	Pression d'entrée_(mbar)	Régulateur de pression Y - YES D - Désactivé	CODE INJECTEUR	« d » (mm x 100)	Pression injecteur (mbar)	Consommation de gaz (m3/h) (Conditions 15 °C, 101 325 kPa)	Consommation de gaz (kg/h)
Non EU		-	G20	G20 (25)	Y	SP530820	385	9,5	4,14	-
Non EU		-	G25	G20 (25)	Y	SP530820	385	13,5	4,87	-
Non EU		-	G20+G25	20/25	Y	SP575530	330	19/24	4,21/4,56	-
Non EU		-	G30+G31	28 – 30/37	Y	SP517329	220	29/36	-	2,99/2, 87
Non EU		-	G30 – G31	30	Y	SP517329	220	29	-	2,99
Non EU		-	G31	37	Y	SP517329	220	36	-	2,87
Non EU		-	G30 – G31	50	Y	SP517243	190	48	-	2,88
Non EU		-	G110	8	Y	-	-	-	-	-

Tableau 30

35 kg [77 lb] (46 kW, sur la base de la valeur calorifique nette) (sauf UE) Modèles à Deux Injecteurs										
Pays de destination _(état)	Code de pays	Catégorie	Gaz	Pression d'entrée_(mbar)	Régulateur de pression Y - YES D - Désactivé	CODE INJECTEUR	« d » (mm x 100)	Pression injecteur (mbar)	Consommation de gaz (m3/h) (Conditions 15 °C, 101 325 kPa)	Consommation de gaz (kg/h)
Non EU		-	G20	G20 (25)	Y	SP517227	420	9,5	4,83	-
Non EU		-	G25	G20 (25)	Y	SP517227	420	13,5	5,52	-
Non EU		-	G20+G25	20/25	Y	SP517225	350	19/24	4,84/5,52	-
Non EU		-	G30+G31	28 – 30/37	Y	SP517224	235	29/36	-	3,43/3, 59
Non EU		-	G30 – G31	30	Y	SP517224	235	29	-	3,43
Non EU		-	G31	37	Y	SP517245	245	37	-	3,59
Non EU		-	G30 – G31	50	Y	SP517223	215	48	-	3,60
Non EU		-	G110	8	Y	SP520236	700	5,5	11,36	-

Tableau 31

35 kg [77 lb] (50 kW, sur la base de la valeur calorifique nette) (sauf UE) Modèles à Deux Injecteurs										
Pays de destination _(état)	Code de pays	Catégorie	Gaz	Pression d'entrée_(mbar)	Régulateur de pression Y - YES D - Désactivé	CODE INJECTEUR	« d » (mm x 100)	Pression injecteur (mbar)	Consommation de gaz (m ³ /h) (Conditions 15 °C, 101 325 kPa)	Consommation de gaz (kg/h)
Non EU		-	G20	G20 (25)	Y	SP517330	435	9,5	5,22	-
Non EU		-	G25	G20 (25)	Y	SP517330	435	13,5	6,09	-
Non EU		-	G20+G25	20/25	Y	SP517258	365	19/24	5,32/6,09	-
Non EU		-	G30+G31	28 – 30/37	Y	SP530819	250	29/36	-	3,80/3, 85
Non EU		-	G30 – G31	30	Y	SP530819	250	29	-	3,80
Non EU		-	G31	37	Y	SP530819	250	37	-	3,85
Non EU		-	G30 – G31	50	Y	SP517329	220	48	-	3,87
Non EU		-	G110	8	Y	-	-	-	-	-

Tableau 32

Conversion vers un autre gaz

Modèles jusqu'aux numéros de série : 9T011519QD, 11T006658QB, 13T006723QB, 13TA000340QB, 13TD005312QB, 16T014291QB, 24T009766QB, 35T007384QB

	AVERTISSEMENT
<p>Les installations et toutes les réparations de gaz doivent être effectuées par du personnel autorisé uniquement. Tous les matériaux d'installation utilisés (ex. détendeurs de pression, vannes manuelles, et l'installation effective du gaz) doivent correspondre à la réglementation du pays dans lequel la machine est en service. Avant d'effectuer une conversion, fermer la vanne d'arrêt. Ne pas fumer et ne pas utiliser d'autres appareils électriques à proximité. Fournir autant de ventilation que possible dans la pièce. L'ensemble des classifications, types, pression de gaz ou combinaisons différentes de gaz autres que mentionnés dans <i>Spécifications des raccords de gaz</i> ne sont pas permis. Le fabricant décline toute responsabilité dans de tels cas.</p>	
C337	

Pour la conversion du gaz naturel 24 kg / 53 lb / 530 L (G20, G25) en GPL (G30-31), le kit 575476 doit être installé.

1. Vérifier le type de gaz disponible et la pression d'alimentation avec le fournisseur de gaz.
2. Vérifier la pression de gaz à l'avant de la machine.
3. Vérifier si le type et la pression du gaz correspondent aux données indiquées sur la plaque signalétique.
4. Les appareils à gaz sont homologués (homologation CE). Voir *Emplacement de la plaque du numéro de série* pour des renseignements relatifs aux gaz.
5. Si les données correspondent, nulle action n'est nécessaire.
6. Sinon, procéder selon les indications au chapitre *Options de conversion vers un autre gaz*.

Options de conversion vers un autre gaz

Catégorie requise et pays de l'appareil (pour les pays de l'UE régis par la directive concernant les appareils à gaz, voir *Spécifications des raccords de gaz*) :

1. **Correspond** à la catégorie et au pays indiqués sur la plaque signalétique.
2. **Ne correspond pas** à la catégorie et au pays indiqués sur la plaque signalétique.

Pour effectuer cette modification, on doit se prévaloir de la buse appropriée, un capuchon de recouvrement et une étiquette de conversion du gaz :

1. Pour déterminer la buse appropriée, voir *Spécifications des raccords de gaz* :
 - Déterminer le diamètre et la pression de la buse à utiliser selon le type de gaz, ainsi que la capacité et la puissance du sèche-linge et son pays d'installation.
2. Pour déterminer s'il est nécessaire d'utiliser un capuchon de recouvrement, voir *Spécifications des raccords de gaz* :
 - Déterminer si un régulateur de pression est autorisé selon le type de gaz, ainsi que la capacité et la puissance du sèche-linge et son pays d'installation.
 - Si cela n'est pas le cas, on doit retirer le régulateur de pression dans la vanne de gaz et le remplacer par un capuchon de recouvrement.
3. Pour déterminer la bonne étiquette pour la conversion, voir *Spécifications des raccords de gaz* :
 - Déterminer l'étiquette de code nécessaire selon la langue du pays d'installation de la machine.
 - La langue de l'étiquette doit être parlée dans le pays de destination.

À l'aide d'un liquide non corrosif pour tester la conduite :

1. Vérifier si celle-ci est fonctionnelle et étanche après chaque réglage.
2. Vérifier la pression avec tous les appareils au gaz en fonction.
3. Coller une nouvelle étiquette pour la conversion de gaz dans la langue pertinente à côté de la plaque signalétique et la compléter selon les indications à la section *Spécifications des raccords de gaz*. Les valeurs relatives à la catégorie, au type et à la pression du gaz en question sont indiquées à la ligne correspondante au pays de destination.

IMPORTANT :

Barrer les éléments relatifs à la catégorie, le type, la pression et la consommation de gaz qui se trouvent sur la plaque signalétique!

Catégorie requise et pays de l'appareil (pas pour les pays de l'UE régis par la directive concernant les appareils à gaz, voir *Spécifications des raccords de gaz*) :

1. Ne sont pas indiqués au chapitre *Spécifications des raccords de gaz*.

Pour effectuer cette modification, on doit se prévaloir de la buse appropriée et une étiquette de conversion de gaz :

1. Pour déterminer la buse appropriée, voir *Spécifications des raccords de gaz* :
 - Déterminer le diamètre et la pression de la buse à utiliser selon le type de gaz, ainsi que la capacité et la puissance du sèche-linge.
2. Pour déterminer la bonne étiquette pour la conversion, voir *Spécifications des raccords de gaz* :
 - Déterminer l'étiquette de code nécessaire selon la langue du pays d'installation de la machine.
 - Si la langue parlée dans le pays de destination n'est pas indiquée, utiliser une étiquette avec texte en anglais.

Utiliser un liquide non corrosif pour tester la conduite,

1. afin de vérifier si celle-ci est fonctionnelle et étanche après chaque réglage.
2. Vérifier la pression avec tous les appareils au gaz en fonction.
3. Coller une étiquette pour la conversion de gaz dans la langue pertinente à côté de la plaque signalétique et la compléter selon les indications à la section *Spécifications des raccords de gaz*. Indiquer les valeurs pour le type et la pression de gaz utilisés.

IMPORTANT :

Barrer les éléments relatifs à la catégorie, le type, la pression et la consommation de gaz qui se trouvent sur la plaque signalétique!

IMPORTANT : En cas de doute, contactez votre revendeur, le technicien de maintenance ou le fabricant.

Procédure pour la conversion de gaz

IMPORTANT : N'utiliser que les éléments résultants d'options mentionnées au chapitre *Options de conversion vers un autre gaz*.

Vous trouverez ci-dessous la procédure pour la version avec remplacement du régulateur, de la buse, le réglage de la pression sur la buse :

1. Fermer le commutateur principal.
2. Fermer le robinet d'arrêt de l'arrivée. Voir *Figure 32 (7)*.
3. Retirez le couvercle supérieur arrière de la machine.
4. Remplacer la buse. Voir *Figure 33* :
 - Débrancher le conduit d'arrivée de la machine.
 - Dévisser les vis de fixation maintenant la vanne de gaz sur le support (3).
 - Retirer la vanne de la machine. Remplacer la buse (5). Voir *Spécifications des raccords de gaz* pour la largeur de la buse.
 - Réinstaller la vanne.
 - Raccorder la conduite d'arrivée de gaz.
5. Remplacement du régulateur de gaz, ou éventuellement du clapet d'obturation (référence SP102019 - en cas de nécessité de *Spécifications des raccords de gaz*). Voir *Figure 33* .
 - Dévisser le régulateur de la vanne de gaz (7) ou du clapet d'obturation (10) et installer le clapet (ou régulateur - partie de l'alimentation de la machine).
 - Une fois le clapet installé, la pression du gaz d'entrée et l'embout doivent correspondre à la valeur indiquée dans *Spécifications des raccords de gaz* en fonction du type de gaz.
 - Une fois le régulateur de gaz installé, appliquer la pression requise sur l'embout pendant que la machine est en marche, à l'aide d'un manomètre (8 ou 9), conformément à *Spécifications des raccords de gaz*.



AVERTISSEMENT

SI L'APPAREIL COMPORTE DEUX SOUPAPES À GAZ, RÉGLER LA PRESSION DE MANIÈRE IDENTIQUE POUR LES DEUX.

C339



AVERTISSEMENT

NE PAS OUBLIER DE VÉRIFIER L'ABSENCE DE FUITES SUITE À TOUTE INTERVENTION SUR LE SYSTÈME DE GAZ DE L'APPAREIL. NE JAMAIS UTILISER DE FLAMME NUE POUR VÉRIFIER LA PRÉSENCE DE FUITES.

C340

6. Remplacez le couvercle supérieur arrière.
7. Fermez le commutateur principal, ouvrez la vanne d'arrêt de l'entrée.
8. Démarrez la machine et laissez-la fonctionner pendant un cycle complet.
9. Coller l'étiquette de conversion, la compléter, modifier la plaque signalétique en conséquence, voir le chapitre *Options de conversion vers un autre gaz*.

Vanne d'extinction du gaz - Modèles jusqu'aux numéros de série : 9T011519QD, 11T006658QB, 13T006723QB, 13TA000340QB, 13TD005312QB, 16T014291QB, 24T009766QB, 35T007384QB

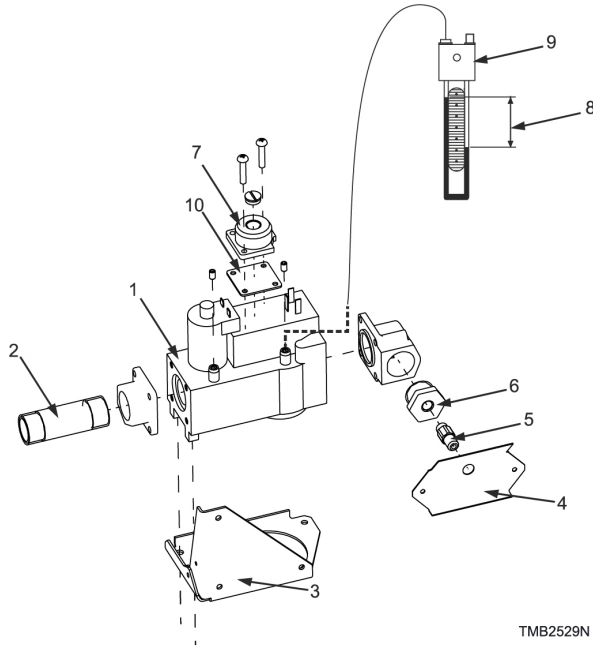

1. Vanne de gaz
2. Conduite d'alimentation du gaz
3. Support de la vanne de gaz
4. Feuille métallique avec ouverture
5. Injecteur
6. Joint à vis de l'injecteur
7. Régulateur de pression
8. Pression requise comme indiqué dans les Caractéristiques de Branchement du Gaz
9. Manomètre
10. Couvercle en cas d'exécution non réglée

Figure 33

INFLUENCE DE LA HAUTEUR

Afin d'assurer une combustion complète à une altitude plus élevée, la puissance doit être diminuée de 5 % pour chaque 500 m [1640,41 pi] d'altitude au-dessus du niveau de la mer. L'injecteur (buse) doit être adapté en fonction de cette diminution de puissance à partir de 1000 m [3280,83 pi] au-dessus du niveau de la mer. Consulter le fabricant dans de tels cas.

Conversion vers un autre gaz

Modèles à partir des numéros de série : 9T011520QD, 11T006659QB, 13T006724QB, 13TA000341QF, 13TD005313QB, 16T014292QB, 24T009767QD, 35T007385QB



AVERTISSEMENT

Les installations et toutes les réparations de gaz doivent être effectuées par du personnel autorisé uniquement. Tous les matériaux d'installation utilisés (ex. détendeurs de pression, vannes manuelles, et l'installation effective du gaz) doivent correspondre à la réglementation du pays dans lequel la machine est en service. Avant d'effectuer une conversion, fermer la vanne d'arrêt. Ne pas fumer et ne pas utiliser d'autres appareils électriques à proximité. Fournir autant de ventilation que possible dans la pièce. L'ensemble des classifications, types, pression de gaz ou combinaisons différentes de gaz autres que mentionnés dans *Spécifications des raccords de gaz* ne sont pas permis. Le fabricant décline toute responsabilité dans de tels cas.

C337

Pour la conversion du gaz naturel 24 kg / 53 lb / 530 L (G20, G25) en GPL (G30-31), le kit 575476 doit être installé.

1. Vérifier le type de gaz disponible et la pression d'alimentation avec le fournisseur de gaz.
2. Vérifier la pression de gaz à l'avant de la machine.
3. Vérifier si le type et la pression du gaz correspondent aux données indiquées sur la plaque signalétique.
4. Les appareils à gaz sont homologués (homologation CE). Voir *Emplacement de la plaque du numéro de série* pour des renseignements relatifs aux gaz.
5. Si les données correspondent, nulle action n'est nécessaire.
6. Sinon, procéder selon les indications au chapitre *Options de conversion vers un autre gaz*.

Options de conversion vers un autre gaz

Catégorie requise et pays de l'appareil (pour les pays de l'UE régis par la directive concernant les appareils à gaz, voir *Spécifications des raccords de gaz*) :

1. **Correspond** à la catégorie et au pays indiqués sur la plaque signalétique.
2. **Ne correspond pas** à la catégorie et au pays indiqués sur la plaque signalétique.

Pour effectuer cette modification, il vous faudra l'embout adéquat et une étiquette pour la conversion du gaz :

1. Pour déterminer la buse appropriée, voir *Spécifications des raccords de gaz* :
 - Déterminer le diamètre et la pression de la buse à utiliser selon le type de gaz, ainsi que la capacité et la puissance du sèche-linge et son pays d'installation.
2. En cas de nécessité de désactiver le régulateur de pression, se référer à *Spécifications des raccords de gaz* :
 - En fonction de la capacité et de la puissance du sèche-linge, du pays de destination, de la catégorie de votre deman-

de et du type de gaz, déterminez si le régulateur de pression doit être actif ou non.

- S'il ne doit pas l'être, vous devez désactiver le régulateur de pression dans la vanne de gaz en vissant la vis de régulation.
3. Pour déterminer la bonne étiquette pour la conversion, voir *Spécifications des raccords de gaz* :
- Déterminer l'étiquette de code nécessaire selon la langue du pays d'installation de la machine.
 - La langue de l'étiquette doit être parlée dans le pays de destination.

À l'aide d'un liquide non corrosif pour tester la conduite :

1. Vérifier si celle-ci est fonctionnelle et étanche après chaque réglage.
2. Vérifier la pression avec tous les appareils au gaz en fonction.
3. Coller une nouvelle étiquette pour la conversion de gaz dans la langue pertinente à côté de la plaque signalétique et la compléter selon les indications à la section *Spécifications des raccords de gaz*. Les valeurs relatives à la catégorie, au type et à la pression du gaz en question sont indiquées à la ligne correspondante au pays de destination.

IMPORTANT :

Barrer les éléments relatifs à la catégorie, le type, la pression et la consommation de gaz qui se trouvent sur la plaque signalétique!

Catégorie requise et pays de l'appareil (pas pour les pays de l'UE régis par la directive concernant les appareils à gaz, voir *Spécifications des raccords de gaz*) :

1. Ne sont pas indiqués au chapitre *Spécifications des raccords de gaz*.

Pour effectuer cette modification, on doit se prévaloir de la buse appropriée et une étiquette de conversion de gaz :

1. Pour déterminer la buse appropriée, voir *Spécifications des raccords de gaz* :
 - Déterminer le diamètre et la pression de la buse à utiliser selon le type de gaz, ainsi que la capacité et la puissance du sèche-linge.
2. Pour déterminer la bonne étiquette pour la conversion, voir *Spécifications des raccords de gaz* :
 - Déterminer l'étiquette de code nécessaire selon la langue du pays d'installation de la machine.
 - Si la langue parlée dans le pays de destination n'est pas indiquée, utiliser une étiquette avec texte en anglais.

Utiliser un liquide non corrosif pour tester la conduite,

1. afin de vérifier si celle-ci est fonctionnelle et étanche après chaque réglage.
2. Vérifier la pression avec tous les appareils au gaz en fonction.
3. Coller une étiquette pour la conversion de gaz dans la langue pertinente à côté de la plaque signalétique et la compléter selon les indications à la section *Spécifications des raccords de*

gaz. Indiquer les valeurs pour le type et la pression de gaz utilisés.

IMPORTANT :

Barrer les éléments relatifs à la catégorie, le type, la pression et la consommation de gaz qui se trouvent sur la plaque signalétique!

IMPORTANT : En cas de doute, contactez votre revendeur, le technicien de maintenance ou le fabricant.

Procédure pour la conversion de gaz

IMPORTANT : N'utiliser que les éléments résultants d'options mentionnées au chapitre *Options de conversion vers un autre gaz*.

Vous trouverez ci-dessous la procédure pour la version avec désactivation du régulateur, embout, réglage de la pression sur l'embout :

1. Fermer le commutateur principal.
2. Fermer le robinet d'arrêt de l'arrivée. Voir *Figure 32 (7)*.
3. Retirez le couvercle supérieur arrière de la machine.
4. Remplacer l'embout. Voir *Figure 34* :
 - Débrancher le tuyau d'entrée de la machine.
 - Dévisser le boulon fixant l'unité d'allumage à la vanne de gaz.
 - Dévisser les boulons fixant la vanne de gaz au support (2).
 - Retirer la vanne de la machine. Remplacer l'embout (6). Voir *Spécifications des raccords de gaz* pour la taille de l'embout.
 - Réinstaller la vanne.
 - Brancher le tuyau d'entrée de gaz.
5. Désactivation du régulateur de gaz en cas de besoin de *Spécifications des raccords de gaz*. Voir *Figure 34* .
 - Dévisser la vis supérieure du régulateur (9) du corps régulateur de la vanne de gaz (10) et visser la vis en plastique à l'intérieur du régulateur de gaz.
 - Une fois le tout installé, la pression du gaz d'entrée et l'embout doivent correspondre à la valeur indiquée dans *Spécifications des raccords de gaz* en fonction du type de gaz.
 - Une fois le régulateur de gaz en marche, appliquer la pression requise sur l'embout pendant que la machine est en marche, à l'aide d'un manomètre (3 ou 4), conformément à *Spécifications des raccords de gaz*.



AVERTISSEMENT

SI L'APPAREIL COMPORTE DEUX SOUPAPES À GAZ, RÉGLER LA PRESSION DE MANIÈRE IDENTIQUE POUR LES DEUX.

C339



AVERTISSEMENT

NE PAS OUBLIER DE VÉRIFIER L'ABSENCE DE FUITES SUITE À TOUTE INTERVENTION SUR LE SYSTÈME DE GAZ DE L'APPAREIL. NE JAMAIS UTILISER DE FLAMME NUE POUR VÉRIFIER LA PRÉSENCE DE FUITES.

C340

6. Remplacez le couvercle supérieur arrière.
7. Fermez le commutateur principal, ouvrez la vanne d'arrêt de l'entrée.
8. Démarrez la machine et laissez-la fonctionner pendant un cycle complet.
9. Coller l'étiquette de conversion, la compléter, modifier la plaque signalétique en conséquence, voir le chapitre *Options de conversion vers un autre gaz*.

Vanne d'extinction du gaz - Modèles à partir des numéros de série : 9T011520QD, 11T006659QB, 13T006724QB, 13TA000341QF, 13TD005313QB, 16T014292QB, 24T009767QD, 35T007385QB

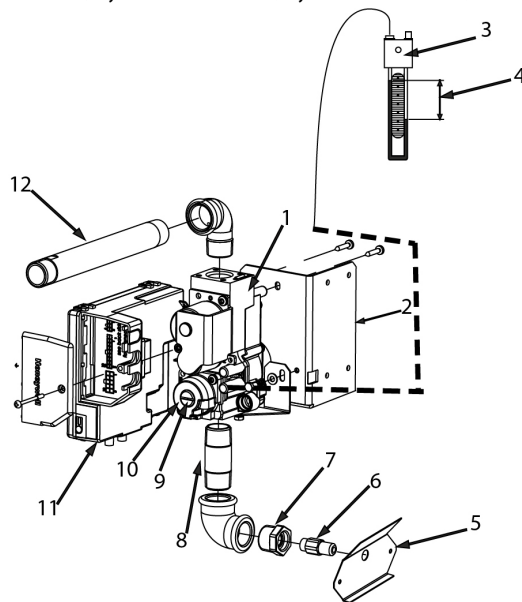

TMB2705N_SVG

1. Robinet de gaz
2. Support de Vanne de gaz
3. Manomètre
4. Pression requise comme indiqué dans les Caractéristiques de Branchement du Gaz
5. Tôle avec ouverture
6. Injecteur
7. Raccord fileté de l'Injecteur
8. Tuyau
9. Vis du corps du régulateur de vanne de gaz
10. Corps du régulateur de vanne de gaz
11. Unité de commande
12. Conduite d'alimentation en gaz

Figure 34

INFLUENCE DE LA HAUTEUR

Afin d'assurer une combustion complète à une altitude plus élevée, la puissance doit être diminuée de 5 % pour chaque 500 m [1640,41 pi] d'altitude au-dessus du niveau de la mer. L'injecteur (buse) doit être adapté en fonction de cette diminution de puissance à partir de 1000 m [3280,83 pi] au-dessus du niveau de la mer. Consulter le fabricant dans de tels cas.

Raccordement de la vapeur pour le chauffage à la vapeur

Les sèche-linges avec chauffage à la vapeur sont équipés de deux raccords pour les conduits d'alimentation et de retour de

vapeur. Pour l'emplacement des raccords, voir *Dimensions et composants de la machine*.

Seule une personne dûment autorisée peut effectuer l'installation de l'alimentation en vapeur. Voir *Figure 35* pour le schéma des conduites d'alimentation en vapeur et de retour de condensat.

La valeur de la pression d'arrivée de la vapeur doit être à l'intérieur de la plage indiquée au chapitre *Caractéristiques générales*. Toute autre valeur de pression peut entraîner un fonctionnement piètre ou insuffisant.



AVERTISSEMENT

LE FAIT DE D'EXCÉDER LE NIVEAU DE PRESSION MAXIMAL POURRAIT ENTRAÎNER DES BLESSURES GRAVES, VOIRE MORTELLES! LORS DU RACCORDEMENT DU TUYAU DE VAPEUR, SUIVRE LES INSTRUCTIONS ET VEILLER SOIGNEUSEMENT À NE PAS ENDOMMAGER L'APPAREIL (ÉCHANGEUR DE VAPEUR)!

C341



AVERTISSEMENT

Il est nécessaire d'insérer le filtre avec une perméabilité jusqu'à 300 micromètres avant chaque soupape de vapeur. Les particules de poussière supérieures à 300 micromètres peuvent endommager la soupape de vapeur et provoquer une fuite.

C201

1. Suivre le schéma d'installation pour effectuer le raccordement des tuyaux vapeur à l'arrière de la machine. Voir *Figure 35*.

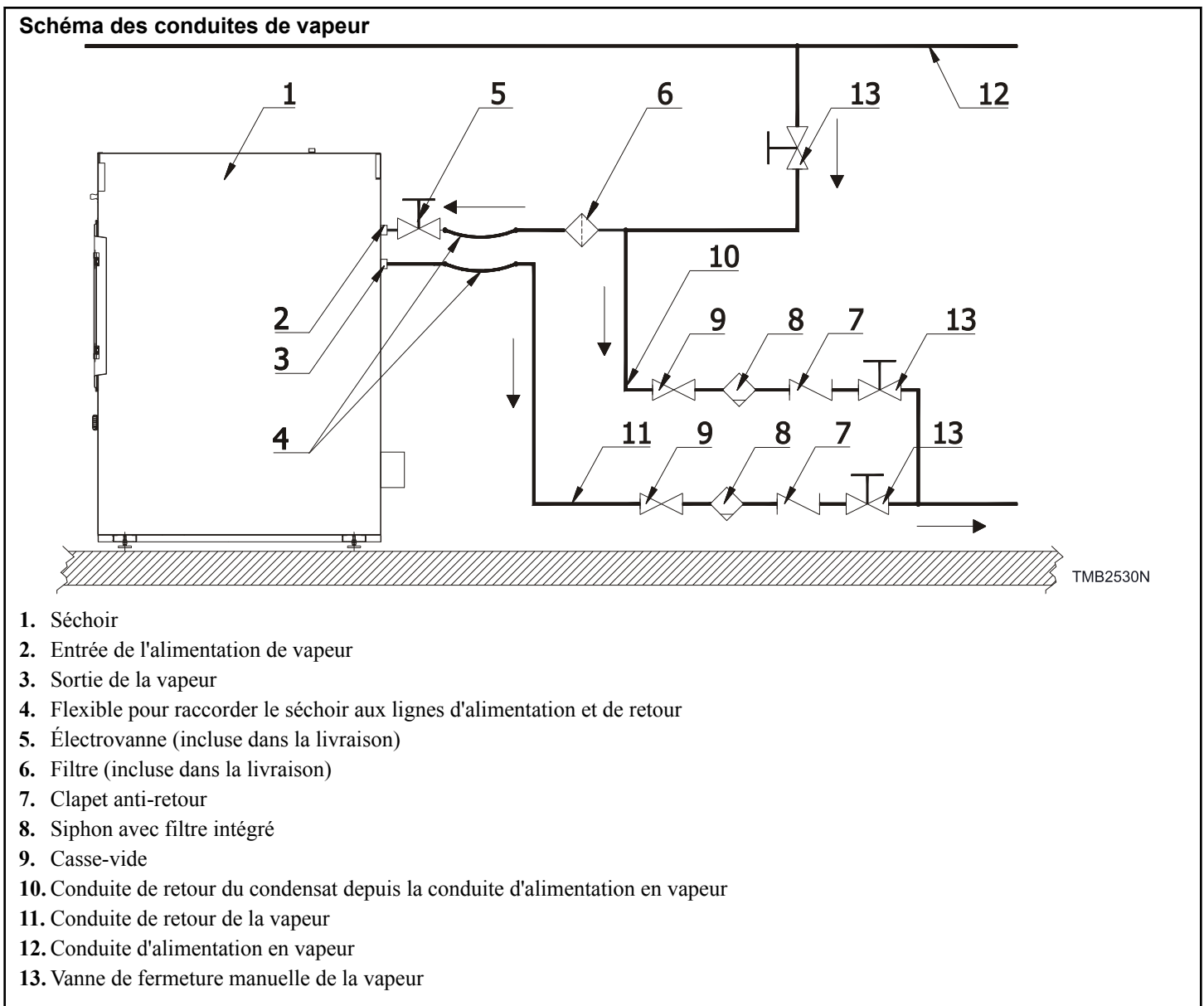

Figure 35

Système d'évacuation

Air frais

Pour assurer une efficacité maximale et le temps de séchage le plus court possible, il est important de veiller à ce que de l'air frais puisse entrer dans la pièce en volume égal à celui qui est expulsé.

Voir *Exigences en matière d'espace* pour l'aire d'ouverture requise.

Afin d'éviter un courant d'air dans la pièce, il est recommandé de placer l'entrée d'air derrière le sèche-linge. Notez que les couvercles grillagés / à lamelles bloquent souvent la moitié du débit d'air frais. N'oubliez pas de prendre cela en compte.



AVERTISSEMENT

NE PAS OBSTRUER LA CIRCULATION D'AIR DE COMBUSTION ET DE VENTILATION! CONSULTER AVEC UN ARCHITECTE AFIN D'ÉTABLIR L'EMPLACEMENT DE L'ADMISSION ET DE L'ÉVACUATION DE L'AIR SELON LES NORMES LOCALES.

C342

Conduit d'évacuation

	AVERTISSEMENT
LE DIAMÈTRE DU CONDUIT D'ÉVACUATION NE DOIT EN AUCUN CAS ÊTRE PLUS PETIT QUE CELUI DE LA SORTIE DU SÈCHE-LINGE.	
C343	

Le sèche-linge produit des peluches combustibles qui, dans le cas de machines chauffées au gaz, peuvent produire des gaz toxiques. Afin de réduire les risques d'incendie et de problèmes de santé, l'évacuation du sèche-linge doit se faire vers l'extérieur au moyen d'un conduit d'évacuation. La tuyauterie d'évacuation se trouve à l'arrière du sèche-linge. Voir *Dimensions et composants de la machine*. Le fabricant recommande que chaque sèche-linge soit évacué individuellement vers l'extérieur.

Le système d'évacuation doit être conçu de manière à ce que tout condensat formé dû au froid lors du fonctionnement de l'appareil soit recueilli et évaporé ou déchargé. Si possible, ne pas installer de sèche-linges dans la même pièce qu'un chauffe-eau chauffé au gaz ou un appareil à circulation naturelle. À l'endroit où le conduit d'échappement passe à travers un mur ou un plafond combustible, l'ouverture doit être 100 mm [3,28 po] plus large que le conduit qui doit y être centré. L'espace entre le mur combustible et le conduit doit être scellé avec un matériel non combustible.

Le conduit d'évacuation doit être lisse à l'intérieur (faible résistance à l'air). N'utilisez pas de coudes à angle brusque de 90 degrés pour le conduit d'évacuation. Utilisez des plaques en métal galvanisé pour le système de ventilation. Avant d'installer un nouveau sèche-linge, vérifiez que le conduit existant qui doit être raccordé au sèche-linge est entièrement nettoyé. Sinon, nettoyez-le.

Pour les séchoirs à tambour empilés 13 kg/13 kg [27 lb/27 lb] avec raccord d'évacuation non-standard (ellipse), une conversion vers un raccord d'évacuation rond standard est possible (Référence N° SP580220).

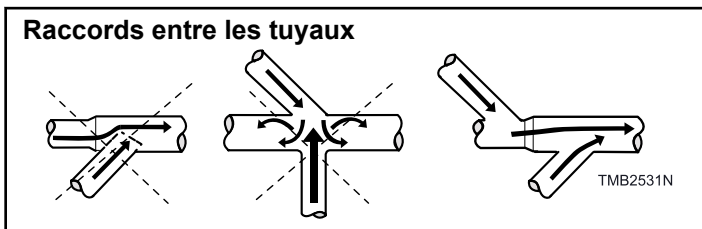

Figure 36

Contrepression statique maximale - Résistance du système d'évacuation	
Machine kg / lb / L	p maximale [Pa]
9 / 20 / 190 Chauffage électrique	200
9 / 20 / 195 Chauffage électrique	350
9 / 20 / 190 Chauffage au gaz	125
11 / 24 / 250 Chauffage électrique, au gaz et à la vapeur	220
13 / 27 / 285 Chauffage électrique, au gaz et à la vapeur	240
13/13 / 27/27 / 285/285 Sèche-linge à tambour superposable - Chauffage électrique, au gaz et à la vapeur	320
13 / 27 / 285 Unité de séchage supérieure - Chauffage électrique, au gaz et à la vapeur	320
16 / 35 / 345 Chauffage électrique, au gaz et à la vapeur	260
24 / 53 / 530 Chauffage électrique, au gaz et à la vapeur	260
35 / 77 / 680 Chauffage électrique, au gaz et à la vapeur	300

Tableau 33

Laisser une distance minimale de 1 m [3,28 pi] entre le déversoir du conduit d'évacuation et le toit. Voir *Figure 37*, dimension L min. L'évacuation d'air ne doit pas être orientée vers un mur, vers le plafond ou une autre partie de l'immeuble. Le déversoir doit être protégé contre le vent, la pluie et les objets étrangers.

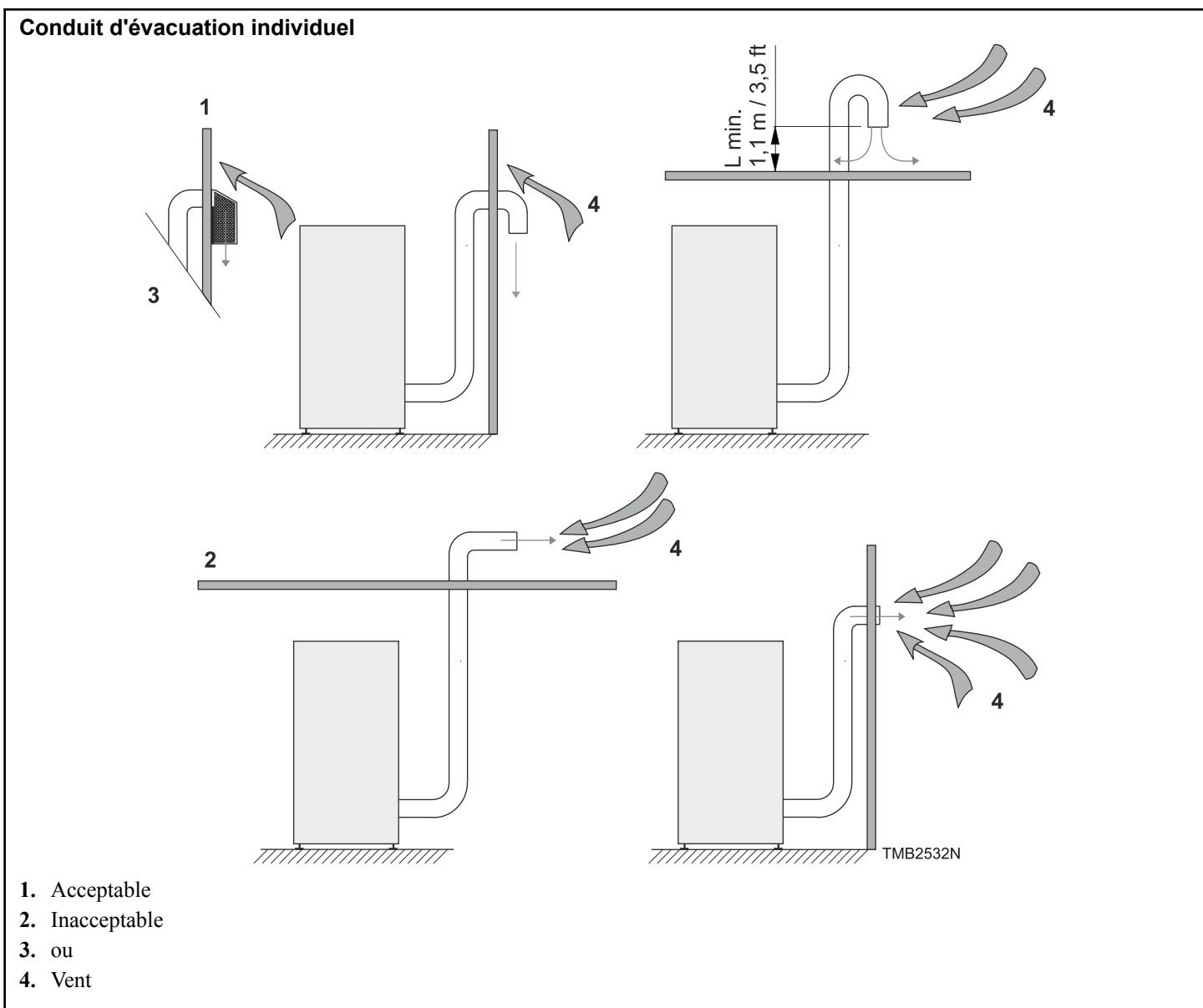

Figure 37

IMPORTANT : Les chiffres et distances ci-dessus sont indiqués à titre de référence seulement. Les codes du bâtiment locaux relatifs à l'alimentation et la sortie d'air des fournaies doivent être respectés et consultés avec un architecte.

conduit collectif en y ajoutant l'aire du conduit de chaque sèche-linge relié.

Aération d'admission

Bien qu'il soit préférable que chaque sèche-linge soit évacué individuellement vers l'extérieur, il est également possible de les relier à un système d'évacuation collectif. Dans un tel cas, le diamètre minimal de la tuyauterie d'évacuation doit être conforme avec les données indiquées au *Tableau 34*. Le consulter lorsque les diamètres des sorties d'évacuation des sèche-linges sont différents afin d'assurer que le débit de circulation soit uniforme sur toute l'étendue du système. Cela se fait en augmentant l'aire du

Aération d'admission		
Nombre de sèche-linges	Caractéristique	Minimum, mm [po]
1	D1	150 [5,90]
2	D2	200 [7,87]
3	D3	283 [11,14]
4	D4	346 [13,62]
5	D5	400 [15,75]
6	D6	447 [17,60]
7	D7	490 [19,29]

Tableau 34

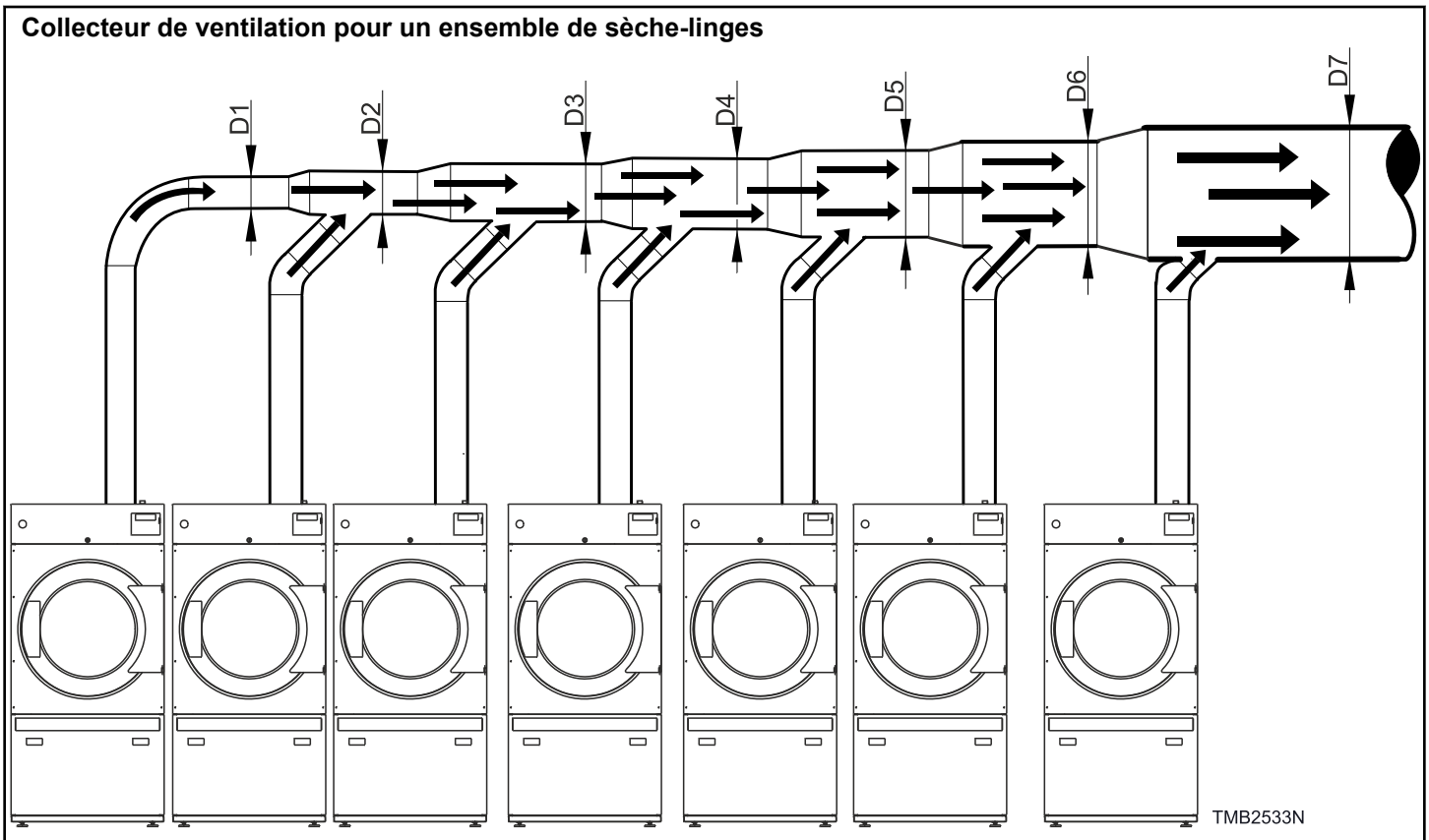

Figure 38

Un système collecteur de ventilation requiert un dispositif d'élimination des peluches et de nettoyage du conduit. Ne raccordez jamais le conduit d'un sèche-linge à un angle de 90 degrés avec le système collecteur de ventilation, autrement l'augmentation de la contre-pression entraînera une mauvaise performance.

Un système de ventilation d'évacuation mal dimensionné ou assemblé peut provoquer un excès de contre-pression, ce qui entraî-

ne un séchage plus lent, une accumulation de peluches dans le conduit et un risque d'incendie accru.

Disposez les sèche-linges selon leur débit requis de sorte que le diamètre du tuyau augmente en fonction de ce débit.

Réglage de débit optimal

Non valable pour les machines de 9 kg / 20 kg / 195 L

	AVERTISSEMENT
<p>RISQUE DE BLESSURE PAR DÉCHARGE ÉLECTRIQUE! SEULS LES TECHNICIENS QUALIFIÉS AYANT UNE CONNAISSANCE SUFFISANTE DE L'APPAREIL SONT EN DROIT D'EFFECTUER DES INTERVENTIONS TECHNIQUES SUR CE SÈCHE-LINGE.</p>	
C344	

1. Retirer le cache arrière. Le réglage du débit de circulation se fait en mesurant la pression statique au point d'embrayage à dépression. L'ouverture permettant de mesurer la pression statique est recouverte d'une bande adhésive. Voir la *Figure 40* et la *Figure 41*.
2. Pendant la mesure, utilisez un programme sans chauffage et sans linge dans le tambour.
3. On peut augmenter ou diminuer la pression en ouvrant ou en fermant le restricteur. Voir la *Figure 39* et la *Figure 41*.
4. Le débit d'air optimal est atteint lorsque la pression statique mesurée correspond aux valeurs indiquées à la *Tableau 35* et la *Tableau 36*.
5. Remontez le couvercle arrière sur la machine.

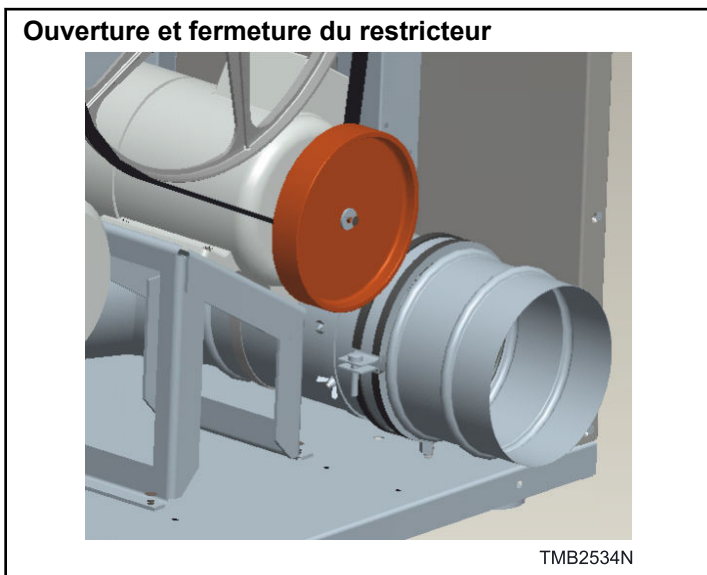

Figure 39

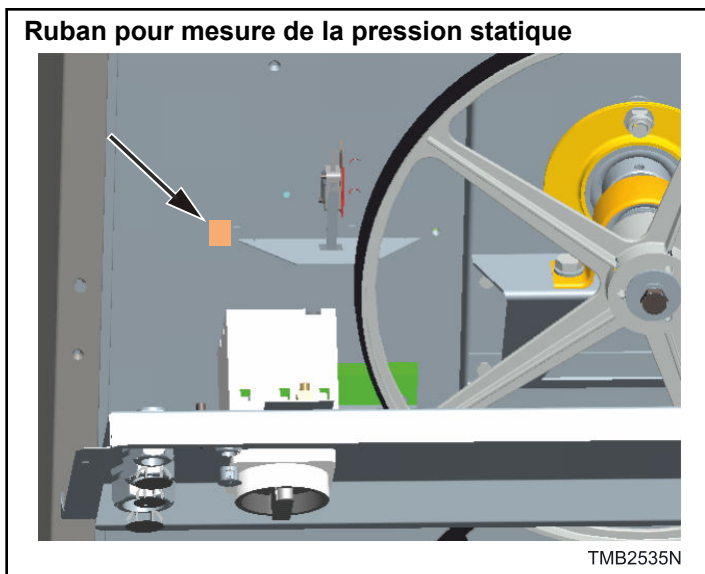

Figure 40

Débit d'air - 9-35 kg / 20-77 lb / 190-680 L		
Machine kg / lb / L	QOPT Quantité optimale de débit d'air, m3/h	p Pression statique, Pa*
9 / 20 / 190 Chauffage électrique	300	-45
9 / 20 / 190 Chauffage au gaz	350	-40
11 / 24 / 250 Chauffage électrique, à la vapeur et au gaz	520	-45
13 / 27 / 285 Chauffage électrique, à la vapeur et au gaz	550	-40
16 / 35 / 345 Chauffage électrique, à la vapeur et au gaz	600	-40
16 / 35 / 345 Chauffage au gaz	600	-50
24 / 53 / 530 Chauffage électrique et à la vapeur	950	-20

Tableau 35 suite...

Débit d'air - 9-35 kg / 20-77 lb / 190-680 L		
Machine kg / lb / L	QOPT Quantité optimale de débit d'air, m3/h	p Pression statique, Pa*
24 / 53 / 530 Chauffage au gaz	900	-30
35 / 77 / 680 Chauffage électrique et à la vapeur	1200	-20
35 / 77 / 680 Chauffage au gaz	1100	-30

Tableau 35

REMARQUE : * Ne pas confondre la pression statique avec la contrepression statique du système d'évacuation mentionnée dans *Conduit d'évacuation*.

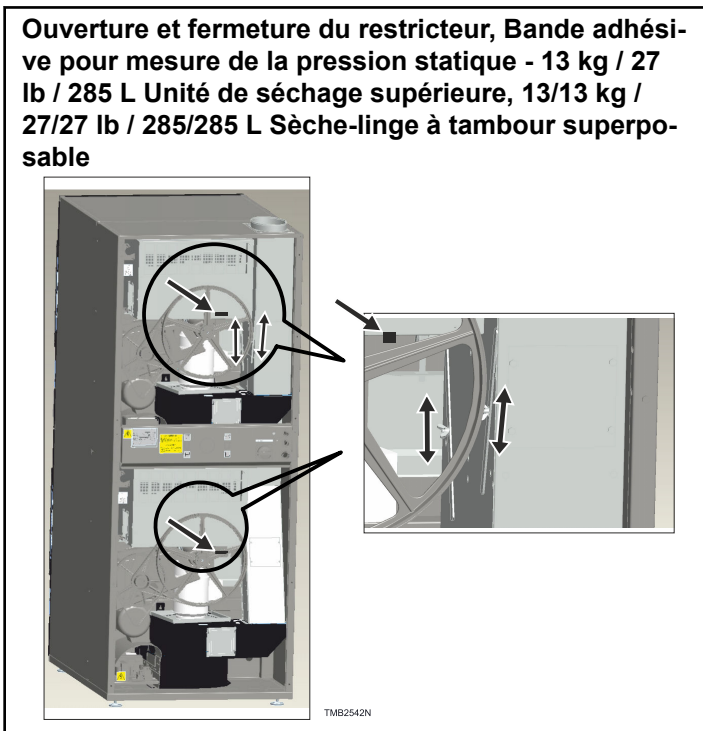

Figure 41

Valeurs de débit d'air - 13 kg / 27 lb / 285 L Unité de séchage supérieure, 13/13 kg / 27/27 lb / 285/285 L Sèche-linge à tambour superposable		
Machine kg / lb / L	QOPT Quantité optimale de débit d'air, m3/h	p Pression statique, Pa*
13 / 27 / 285 Unité de séchage supérieure	550	-75
13/13 / 27/27 / 285/285 Sèche-linge à tambour superposable	1050	-75 / -75

Tableau 36

REMARQUE : * Ne pas confondre la pression statique avec la contrepression statique du système d'évacuation mentionnée dans *Conduit d'évacuation*.

Mise en service de la machine

Valide pour les sèche-linges à tambour d'une capacité allant jusqu'à 9-35 kg / 20-77 lb / 190-680 L

1. Retirer la feuille d'aluminium protectrice de sur l'habitacle (habitacle en acier inoxydable seulement).
2. Retirer le cache inférieur avant et s'assurer que le filtre à peluches soit fixé dans la bonne position.
3. Remettre le cache avant en place.
4. Retirez le couvercle arrière et vérifiez le serrage des boulons, écrous, vis et équipement accessibles.
5. Retirer la bande adhésive de transport qui maintient en position l'embrayage à dépression sur la partie arrière de l'appareil et le clapet.
6. Placer les courroies sur les poulies. Les courroies font partie intégrante des accessoires fournis avec la machine.
7. Vérifiez le branchement de protection (mise à la terre) – « PE » or « PEN ».
8. Raccorder le sèche-linge à un système collectif d'évacuation ou à une conduite d'évacuation individuelle (méthode préférée).
9. Essuyer l'intérieur du tambour avec un produit nettoyant non inflammable.
10. Charger pleinement le tambour de chiffons propres et faire fonctionner la machine sans chauffage pour nettoyer l'huile et la poussière du tambour.

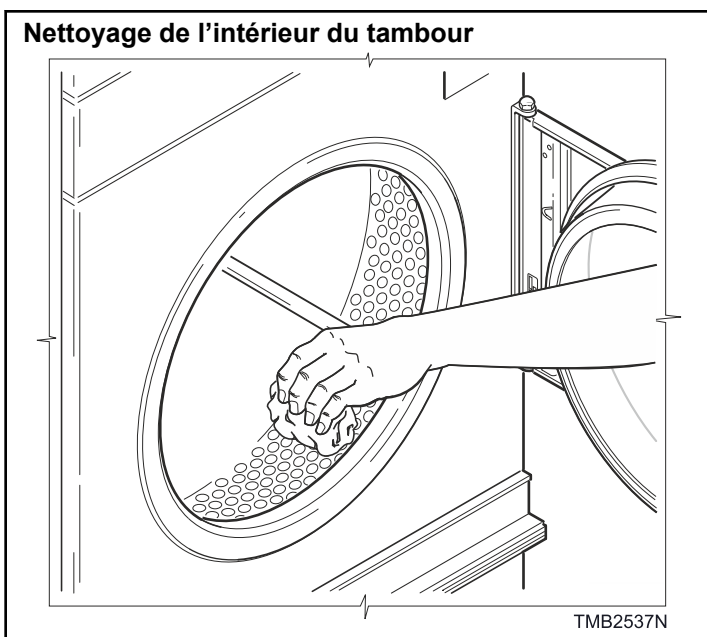

Figure 42

11. Vérifiez le réglage du débit, reportez-vous au chapitre *Système d'évacuation*.
12. Raccorder le sèche-linge à l'alimentation en vapeur ou en gaz (modèles au gaz ou à la vapeur seulement). Voir les chapitres : *Raccordement du gaz pour le chauffage au gaz* ou *Raccordement de la vapeur pour le chauffage à la vapeur*.
13. En ajustant le régulateur de pression, définissez la valeur de pression adéquate correspondant à la pression de la buse (modèle à gaz uniquement).
14. Lire attentivement tous les manuels avant de démarrer la machine. Suivre attentivement toutes les instructions.

	AVERTISSEMENT
<p>AVANT DE METTRE EN MARCHÉ L'APPAREIL, VÉRIFIER QUE SON INSTALLATION (ALIMENTATION ET ÉCHAPPEMENT DE GAZ, DISPOSITION, AÉRATION DE LA PIÈCE, ETC.) A ÉTÉ RÉALISÉE CONFORMÉMENT AU MANUEL D'INSTALLATION ET SELON LES RÈGLES PROPRES AU PAYS CONCERNÉ.</p>	
C173	

15. Mettez le sèche-linge sous tension.

	AVERTISSEMENT
<p>VÉRIFIER L'ABSENCE DE FUITES EN CE QUI CONCERNE TOUS LES RACCORDS INTERNES ET EXTERNES. NE PAS METTRE EN MARCHÉ L'APPAREIL SI UNE QUELCONQUE FUI TE EST DÉTECTÉE.</p>	
C175	

16. Ouvrez la vanne pour le sèche-linge chauffé au gaz ou à la vapeur.

	AVERTISSEMENT
<p>VÉRIFIER L'ABSENCE DE FUITES DE GAZ OU DE VAPEUR EN CE QUI CONCERNE TOUS LES RACCORDS INTERNES ET EXTERNES. NE PAS METTRE EN MARCHÉ L'APPAREIL SI UNE QUELCONQUE FUI TE EST DÉTECTÉE. S'ASSURER RÉGULIÈREMENT DE L'ABSENCE DE FUITES EN CE QUI CONCERNE LE RACCORDEMENT AU GAZ.</p>	
C174	

17. Démarrer le sèche-linge.

Valide jusqu'à 13 kg / 27 lb / 345 L Unité de séchage supérieure, 13/13 kg / 27/27 lb / 345/345 L Sèche-linge à tambour superposable

1. Retirer la feuille d'aluminium protectrice de sur l'habitacle (habitacle en acier inoxydable seulement).
2. Retirez le couvercle arrière et vérifiez le serrage des boulons, écrous, vis et équipement accessibles.
3. Retirer la bande adhésive de transport qui maintient en position l'embrayage à dépression sur la partie arrière de l'appareil.
4. Vérifiez le branchement de protection (mise à la terre) – « PE » or « PEN ».
5. Raccorder le sèche-linge à un système collectif d'évacuation ou à une conduite d'évacuation individuelle (méthode préférée).
6. Essuyer l'intérieur du tambour avec un produit nettoyant non inflammable.
7. Charger pleinement le tambour de chiffons propres et faire fonctionner la machine sans chauffage pour nettoyer l'huile et la poussière du tambour.

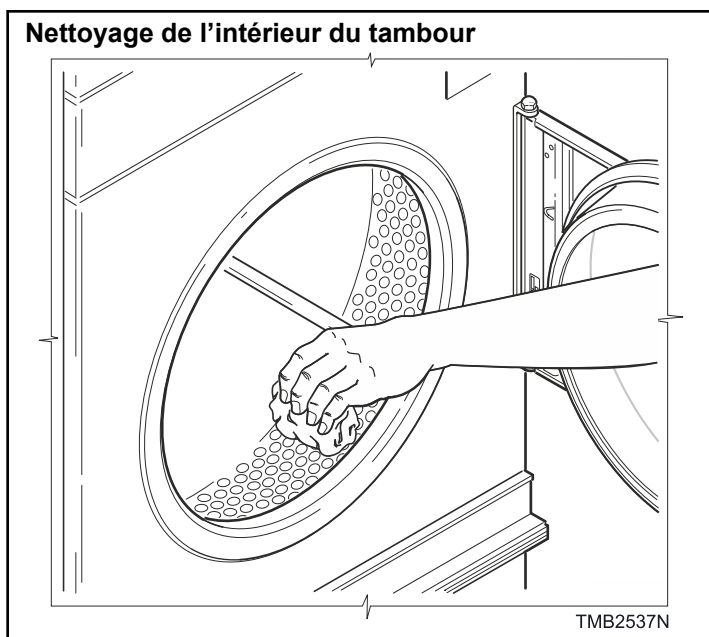

Figure 43

8. Vérifiez le réglage du débit, reportez-vous au chapitre *Système d'évacuation*.
9. Raccorder le sèche-linge à l'alimentation en vapeur ou en gaz (modèles au gaz ou à la vapeur seulement). Voir les chapitres : *Raccordement du gaz pour le chauffage au gaz* ou *Raccordement de la vapeur pour le chauffage à la vapeur*.
10. En ajustant le régulateur de pression, définissez la valeur de pression adéquate correspondant à la pression de la buse (modèle à gaz uniquement).
11. Lire attentivement tous les manuels avant de démarrer la machine. Suivre attentivement toutes les instructions.

	AVERTISSEMENT
<p>AVANT DE METTRE EN MARCHÉ L'APPAREIL, VÉRIFIER QUE SON INSTALLATION (ALIMENTATION ET ÉCHAPPEMENT DE GAZ, DISPOSITION, AÉRATION DE LA PIÈCE, ETC.) A ÉTÉ RÉALISÉE CONFORMÉMENT AU MANUEL D'INSTALLATION ET SELON LES RÈGLES PROPRES AU PAYS CONCERNÉ.</p>	
C173	

12. Mettez le sèche-linge sous tension.

	AVERTISSEMENT
<p>VÉRIFIER L'ABSENCE DE FUITES EN CE QUI CONCERNE TOUS LES RACCORDES INTERNES ET EXTERNES. NE PAS METTRE EN MARCHÉ L'APPAREIL SI UNE QUELCONQUE FUITE EST DÉTECTÉE.</p>	
C175	

13. Ouvrez la vanne pour le sèche-linge chauffé au gaz ou à la vapeur.

	AVERTISSEMENT
<p>VÉRIFIER L'ABSENCE DE FUITES DE GAZ OU DE VAPEUR EN CE QUI CONCERNE TOUS LES RACCORDES INTERNES ET EXTERNES. NE PAS METTRE EN MARCHÉ L'APPAREIL SI UNE QUELCONQUE FUITE EST DÉTECTÉE. S'ASSURER RÉGULIÈREMENT DE L'ABSENCE DE FUITES EN CE QUI CONCERNE LE RACCORDEMENT AU GAZ.</p>	
C174	

14. Démarrer le sèche-linge.

Effectuer les vérifications suivantes alors que le sèche-linge est en marche. Redémarrer le sèche-linge entre chaque étape (si nécessaire) :

1. Ouvrir la porte du tambour. Le tambour devrait arrêter de tourner quelques secondes après que la porte est ouverte environ 20 mm [0,78 po].
2. Vérifier que l'interrupteur principal et le bouton d'arrêt d'urgence fonctionnent correctement.
3. Vérifier que l'interrupteur de débit d'air fonctionne correctement. Ouvrir le cache avant du filtre à poussière et fixer l'interrupteur de sécurité. Mettre la machine en marche en appuyant sur le bouton START [démarrer]. La minuterie devrait indiquer une erreur de l'interrupteur de dépression. Après avoir testé le fonctionnement de l'interrupteur de dépression, retirer l'étiquette de sécurisation de l'interrupteur de sécurité du filtre à poussière. Remettre le cache avant à son emplacement original.
4. Le fonctionnement de l'interrupteur de débit d'air peut être affecté par la présence du ruban d'expédition, le manque d'air d'appoint ou le blocage du conduit d'évacuation. Vérifier et corriger les points susmentionnés avant de tenter de régler l'interrupteur de débit d'air. Pour régler l'interrupteur de débit d'air, voir le chapitre « EMBRAYAGE À DÉPRESSION ».

	AVERTISSEMENT
<p>NE PAS FAIRE FONCTIONNER LE SÈCHE-LINGE SI LE COMMUTATEUR DE DÉBIT D'AIR NE FONCTIONNE PAS CORRECTEMENT, CAR CELA POURRAIT ENTRAÎNER L'ACCUMULATION D'UN MÉLANGE DE GAZ EXPLOSIF À L'INTÉRIEUR DU SÈCHE-LINGE.</p>	
C177	

5. Vérifier que le système d'allumage fonctionne correctement (modèles au gaz uniquement). Le système d'allumage électronique tentera d'allumer le gaz en émettant des étincelles à trois reprises. Si l'allumage du gaz n'a pas lieu à l'intérieur de cette période, le système d'allumage électronique passe en état de verrouillage de sécurité et la vanne ne s'ouvrira plus tant que le système d'allumage électronique n'est pas réinitialisé.

Installation

lisé. Il peut s'avérer nécessaire de recommencer plusieurs fois pour purger l'air des conduits de gaz. Pour réinitialiser, appuyer sur le bouton START [démarrer].

6. Si l'état de verrouillage persiste, s'assurer que le robinet d'arrêt de gaz manuel est en position ouverte et que le sèche-linge est correctement raccordé au réseau de gaz. Si le problème persiste, mettre le sèche-linge hors service.
7. Purger l'air du conduit d'alimentation en gaz (modèles au gaz uniquement) en faisant fonctionner le sèche-linge en mode Séchage.
8. Remonter les caches arrière sur la machine.

	AVERTISSEMENT
POUR TOUTE INTERVENTION AVEC UN PRODUIT INFLAMMABLE, NE PAS UTILISER DE FLAMME NUE, NE PAS FUMER ET NE PAS MANGER, AÉ-RER LES LOCAUX.	
C176	

Si le sèche-linge ne répond pas aux exigences indiquées ci-dessus, le mettre hors service.

Fonctionnement

Symboles sur la machine







Symboles utilisés	
 CHM2439N_SVG	Avertissement, danger de tension électrique, dispositif électrique. Débrancher l'alimentation électrique de la machine avant d'intervenir sur la machine. Lorsque l'interrupteur principal est éteint, les bornes d'entrée sont toujours sous tension.
 CHM2523N	Attention, température élevée.
 BAR65N	Ne pas toucher cette surface après la chauffe de la machine.
 CHM2440N_SVG	Avertissement. Lire et suivre les consignes écrites.
 TMB2517N	Étiquette du filtre.
 BAR111N	Interrupteur principal.

Tableau 37

Instructions de séchage

- La machine est uniquement destinée à sécher du linge plat (linge de lit, nappes, serviettes, mouchoirs et autres types de linge plat) et des vêtements en lin, laine, coton, soie, polyacrylique et fibres de polyester. Avant le séchage, assurez-vous que le fabricant a étiqueté le linge comme adapté au séchage dans le sèche-linge. Le fabricant n'est pas responsable des dommages causés aux tissus par une action de séchage inappropriée.
- La machine n'est pas destinée au séchage de linge contenant des pièces en plastique, du fibre de verre ou du caoutchouc mousse. Avant d'amorcer le processus de séchage, retirer tous les articles des vêtements, p.ex. clous, broches, vis, etc. qui pourraient endommager les vêtements ainsi que la machine. Le linge doit être bien rincé et essoré. Le taux humidité résiduelle recommandé avant le séchage devrait être entre 50 % et 70 % pour obtenir un résultat optimal.

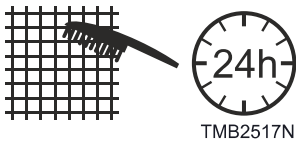
Afin d'assurer une performance optimale, ainsi que le bon fonctionnement de la machine :

1. Nettoyer le filtre à peluches au moins une fois par jour.
2. Nettoyer le filtre après chaque cycle de séchage.
3. Arrêter la machine avant de nettoyer le filtre.
4. Retirer le cache du panneau inférieur.
REMARQUE : 13/13 kg / 27/27 lb / 285/285 L Sèche-linge à tambour superposable : Ouvrir les deux caches du filtre.
5. Retirer le filtre à peluches et le nettoyer. Nettoyer l'aire devant le filtre à peluches. Le fait de laisser des peluches sur cette aire peut contribuer à polluer le filtre à peluches et à réduire l'efficacité du processus de séchage.
6. Remettre le filtre en place et fermer le cache.
7. Toujours terminer le cycle de séchage en refroidissant le linge.

8. Retirer le linge immédiatement après la fin du cycle de séchage.

Volume de chargement / Ration de remplissage	
Machine kg / lb / L	Volume de chargement (approximativement)
9 / 20 / 190	01:21
9 / 20 / 195	01:21
11 / 24 / 250	01:22
13 / 27 / 285	01:22
13 / 27 / 285 Unité de séchage supérieure	01:22
13/13 / 27/27 / 285 Sèche-linge à tambour superposable	01:22
16 / 35 / 345	01:21
24 / 53 / 530	01:22
35 / 77 / 680	01:20

Tableau 38

REMARQUE : Un taux de remplissage plus élevé de 1:25 est recommandé pour de meilleures conditions de séchage.

Utilisation inappropriée de la machine

 AVERTISSEMENT
<p>Cette machine est conçue pour le séchage industriel de linge. Elle n'est pas conçue pour une utilisation domestique. Toute utilisation différente de l'usage prévu sans une permission écrite du fournisseur est considérée comme incorrecte.</p> <p style="text-align: right;">C311</p>

Programmes de séchage		
1. Élevé	Easy Control	70°C [158°F]
1. Froid	Full Control	20 minutes
2. Moyen	Easy Control	40°C [104°F]
2. Bas	Full Control	30°C [86°F]
3. Bas	Easy Control	30°C [86°F]
3. Bas	Full Control	35 °C [95 °F]

Tableau 39 suite...

1. Ne chargez pas la machine avec une plus grande quantité de linge que prévue.
2. N'oubliez pas de nettoyer le filtre à peluches régulièrement.
3. N'arrêtez pas la machine tant que le cycle de séchage, y compris le refroidissement, n'est pas terminé, sauf en cas d'urgence. Machines avec pompe à chaleur : L'arrêt de la machine lorsque le cycle de séchage est encore en cours raccourcit la durée de vie de la machine.
4. Ne séchez pas les tissus synthétiques à haute température.
5. Ne laissez pas le linge dans la machine à la fin du cycle de séchage.

Démarrer la machine

Avant le premier démarrage, utilisez ce manuel pour vous assurer que la machine est correctement installée. Vérifiez le filtre à peluches ainsi que les autres pièces de la machine.

Alimentation

Mettez l'interrupteur principal sur le cache arrière de la machine à la position « on ». Si la machine est équipée d'un bouton d'arrêt d'urgence, le positionner légèrement vers la droite. L'écran s'illuminera. Après quelques secondes, l'écran s'éteindra - valide pour version de Easy commande. La machine demeurera en mode Veille.

Démarrage du processus de séchage

Programmes de séchage		
4. Moyen	Full Control	40°C [104°F]
5. Moyen	Full Control	45 °C [113 °F]
6. Moyen	Full Control	50 °C [122 °F]
7. Chaud	Full Control	60°C [140°F]
8. Chaud	Full Control	65 °C [149 °F]
9. Chaud	Full Control	70°C [158°F]
10. Chaud	Full Control	70°C [158°F] 9-11-13-13/13-16 kg / 20-24-27-27/27-35 lb / 190-250-285-285/285-345 L 24-35 kg / 53-77 lb / 530-680 L Chauffage à la vapeur seulement
		75 °C [167 °F] 24-35 kg / 53-77 lb / 530-680 L Chauffage au gaz seulement
		80 °C [176 °F] 24-35 kg / 53-77 lb / 530-680 L Chauffage électrique seulement
11. Chaud	Full Control	70°C [158°F] 9-11-13-13/13-16 kg / 20-24-27-27/27-35 lb / 190-250-285-285/285-345 L 24-35 kg / 53-77 lb / 530-680 L Chauffage à la vapeur seulement
		82°C [179,6 °F] 24-35 kg / 53-77 lb / 530-680 L Chauffage au gaz et électrique seulement
12. - 20. Séchage	Full Control	45 °C [113 °F]

Tableau 39

Full Control Version

- Ouvrez la porte du sèche-linge, chargez-le avec du linge et fermez correctement la porte.
- Appuyer sur le bouton de sélection de programme.
- Choisir le programme de séchage désiré en appuyant sur le bouton de sélection de programme à plusieurs reprises. Le numéro de programme s'illuminera à l'écran.

REMARQUE : Pour configurer le séchage manuellement, appuyer plusieurs fois sur le bouton de sélection de programme jusqu'à dépasser le programme 20.

- Appuyer sur le bouton Temps de séchage pour définir le temps de séchage à l'aide des touches flèche vers le haut ou vers le bas.

- Appuyer sur le bouton Température de séchage pour régler la température désirée à l'aide des touches flèche vers le haut ou vers le bas.

IMPORTANT : Ne pas sélectionner une température supérieure à la température maximale indiquée pour le linge en question. Pour plus de détails sur le pré-réglage des températures et des temps de séchage, voir le « Manuel de programmation - Full Control ».

- Appuyer sur Temps de refroidissement pour définir le temps de refroidissement à l'aide des touches flèche vers le haut ou vers le bas.
- Appuyer sur le bouton Niveau d'humidité pour définir le niveau d'humidité résiduelle à l'aide des touches flèche vers le haut ou vers le bas (selon le cycle sélectionné et le modèle).

- e. Appuyer sur Confirmer la sélection pour confirmer les valeurs.
4. Appuyer sur le bouton Start [démarrer] pour activer le programme de séchage.
5. Sélectionner le bouton Inversion pour activer ou désactiver la rotation en sens inverse. Cette sélection est facultative. Sans objet pour les modèles sans inversion.
6. Pour charger ou décharger le sèche-linge à tambour alors que le séchage est en cours, suivre ces étapes :
 - a. Arrêter le sèche-linge en ouvrant la porte ou en appuyant sur le bouton Stop [arrêt].

REMARQUE : Pour interrompre le programme, appuyer une fois sur Stop [arrêt]. Pour annuler le programme, appuyer deux fois sur Stop [arrêt].

 - b. Charger ou décharger le sèche-linge.
 - c. Redémarrage du sèche-linge :
 - Fermer la porte.
 - Appuyer sur Start [démarrer].
7. Le cycle est terminé lorsque le signe « !UNLOAD! » (vider) s'affiche.
8. Retirez la charge immédiatement à la fin du cycle.

- mentera ou diminuera la température de séchage. Le temps de séchage demeure inchangé.
6. Augmentation de la température de séchage :
 - a. Appuyer sur le bouton de température actif. Le point à l'écran arrêtera de clignoter.
 - b. Appuyer à nouveau sur le bouton pour augmenter le temps de séchage.
7. Avancement d'un programme de séchage :
 - a. Appuyer sur le bouton START [démarrer] alors que la machine est en marche. Le programme avancera à la prochaine étape.
8. Chargement et déchargement de la machine alors que le séchage est en cours :
 - a. Arrêter le sèche-linge en ouvrant la porte.
 - b. Charger ou décharger le sèche-linge. Faire preuve de prudence, car le linge peut être plutôt chaud.
 - c. Fermer la porte.
 - d. Appuyer sur le bouton START [démarrer].
9. Interruption du processus de séchage :
 - a. Faire avancer le programme de séchage à la prochaine l'étape en appuyant sur le bouton START [démarrer].
 - b. Répéter la séquence jusqu'à ce que la fin du programme soit atteint.
10. Fin du programme :
 - a. L'écran affichera le décompte du temps jusqu'à ce que celui-ci atteigne « 0 ». Lorsque le décompte atteint « 0 », le cycle de séchage est terminé.
 - b. Ouvrir la porte.
 - c. Retirer la charge immédiatement après que le processus de séchage est terminé afin d'éviter tout risque que le linge brûle.

Easy Control Version

Modèles sans monnayeur

IMPORTANT : Tous les modèles à fonctionnement manuel sont équipés à l'usine d'un bouton d'arrêt d'urgence situé sur le panneau avant.

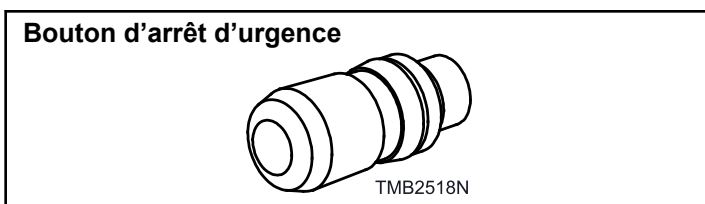

Figure 44

1. Ouvrir la porte et charger la lessive dans le tambour.
 2. Fermer la porte.
 3. Sélectionner le programme de séchage en appuyant sur le bouton de température. Le numéro de programme s'illuminera à l'écran.
- REMARQUE : Ne pas sélectionner une température supérieure à la température maximale indiquée pour le linge en question. (Pour plus de détails sur les températures et les temps de séchage prééglés, revoir le « Manuel de programmation Easy Control »).**
4. Appuyer sur le bouton DEL Start [démarrer] pour démarrer le programme de séchage.
 5. Modification du programme de séchage alors que le séchage est en cours :
 - a. Sélectionner un autre programme en appuyant sur le bouton de température correspondant. Le programme aug-

Modèles avec monnayeur

1. Ouvrir la porte et charger la lessive dans le tambour.
 2. Fermer la porte.
 3. Sélectionner le programme de séchage en appuyant sur le bouton de température.
- REMARQUE : Ne pas sélectionner une température supérieure à la température maximale indiquée pour le linge en question.**
4. Insérer une pièce de monnaie. La valeur de temps prépayée s'affichera.
 5. Insérer d'autres pièces jusqu'à ce que le temps de séchage requis soit atteint.
 6. Appuyer sur le bouton DEL Start [démarrer] pour démarrer le programme de séchage.
 7. Modification du programme de séchage alors que le séchage est en cours :
 - a. Sélectionner un autre programme en appuyant sur le bouton de température correspondant. Le programme augmentera ou diminuera la température de séchage. Le programme recalculera le montant d'argent qui reste. Le temps de séchage sera adapté en conséquence.

8. Chargement et déchargement de la machine alors que le séchage est en cours :
 - a. Arrêter le sèche-linge en ouvrant la porte.
 - b. Charger ou décharger le sèche-linge. Faire preuve de prudence, car le linge peut être plutôt chaud.
 - c. Fermer la porte.
 - d. Appuyer sur le bouton START [démarrer].
9. Fin du programme :
 - a. L'écran affichera le décompte du temps jusqu'à ce que celui-ci atteigne « 0 ». Lorsque le décompte atteint « 0 », le cycle de séchage est terminé.
 - b. Ouvrir la porte.
 - c. Retirer la charge immédiatement après que le processus de séchage est terminé afin d'éviter tout risque que le linge brûle.

REMARQUE : Il n'est pas possible d'augmenter la température de séchage.

REMARQUE : Il n'est pas possible de faire avancer le programme.

REMARQUE : Il n'est pas possible d'interrompre le processus de séchage en mode Fonctionnement.

Fin du cycle de séchage

Lorsque le cycle de séchage est terminé, la machine se prépare à amorcer un autre cycle. Si l'on souhaite mettre la machine hors tension, appuyer sur le bouton d'arrêt d'urgence (non valide pour Easy Control avec monnaie). Pour mettre la machine complètement hors tension, mettre l'interrupteur principal sur le panneau arrière de la machine à la position « OFF ».

	AVERTISSEMENT
N'interrompez pas le programme de séchage et ne passez pas l'étape « refroidissement » à la fin du cycle de séchage.	
C313	

Arrêt d'urgence de la machine

Versions – Full Control et Easy Control sans monnaie :

- Si sécurité ou la santé du personnel de service sont en danger il est possible d'arrêter la machine en appuyant sur le bouton d'arrêt d'urgence. Le bouton d'arrêt d'urgence est situé sur le panneau avant supérieur de la machine.

Version – Easy Control avec monnaie :

- La machine ne dispose pas de bouton d'arrêt central. Le propriétaire de la blanchisserie doit prendre des dispositions relatives au dispositif d'arrêt d'urgence à distance.

	AVERTISSEMENT
Dès que les causes de l'arrêt de l'appareil ont été supprimées, enlever le linge du séchoir immédiatement. Risque d'incendie !	
C347	

Comment procéder avec les messages d'erreur

Version – Full Control :

- Le message d'erreur est indiqué à l'écran sous la forme Er:, suivi du code d'erreur correspondant (001 - 999). Dans certains cas, le bruiteur du programmeur retentit. Dans certains cas, le tambour continuera à tourner, bien que le chauffage soit éteint. La machine se refroidira et s'arrêtera toute seule une fois la température de sécurité atteinte. Une fois la machine arrêtée, il est possible d'effacer le message d'erreur en ouvrant et en refermant la porte ou en appuyant sur le bouton d'arrêt d'urgence. Si l'état d'erreur persiste, le message d'erreur s'affichera à nouveau. Pour des informations détaillées concernant les messages d'erreur, voir le manuel de programmation.

Version – Easy Control avec et sans monnaie :

- Lorsque survient une erreur, la DEL de défaillance s'allume. Le numéro apparaissant à l'écran indique la nature précise de la défaillance. Dans certains cas, le tambour continuera à tourner, bien que le chauffage soit éteint. La machine se refroidira et s'arrêtera toute seule une fois la température de sécurité atteinte. Pour des informations détaillées concernant les messages d'erreur, voir le manuel de programmation.

Coupure de courant

Version - Full Control

Lorsque survient une coupure de courant, la machine entre en mode veille lorsque le courant est rétabli. L'écran affiche le compte à rebours. Lorsque le compte à rebours atteint 0, la machine est prête à recevoir de nouvelles instructions.

1. Si la porte est ouverte, la fermer. Le numéro de programme sera affiché à l'écran.
2. Appuyer sur le bouton START [démarrer] pour poursuivre le programme.
3. Appuyer sur le bouton STOP [arrêt] pour mettre fin au cycle de séchage.

Version - Easy Control avec et sans monnaie

Lorsque survient une coupure de courant, la machine entre en mode veille lorsque le courant est rétabli. L'écran affiche le compte à rebours. Lorsque le compte à rebours atteint 0, la machine est prête à recevoir de nouvelles instructions.

1. Si la porte est ouverte, la fermer. Le numéro de programme sera affiché à l'écran et la DEL sur le bouton START [démarrer] clignotera.
2. Appuyer sur le bouton Start [démarrer] pour poursuivre le programme.

	AVERTISSEMENT
Déchargez le linge à partir du tambour de séchage. Risque de feu à température de séchage élevée !	
C314	

- ge électronique sera réinitialisé et la machine répètera la séquence d'allumage. Plusieurs tentatives seront probablement nécessaires afin de purger l'air du gazoduc.
3. Si le message d'erreur survient toujours, mettre la machine hors service et communiquer avec le fabricant ou votre revendeur.
4. Lorsque l'on appuie sur le bouton STOP [arrêt], la machine s'arrêtera. Le message d'erreur « IGNITION FAILURE » [défaillance d'allumage] s'affichera à l'écran. Il est possible d'effacer ce message d'erreur. Voir le chapitre *Comment procéder avec les messages d'erreur*.

Version : Easy Control avec et sans monnayeur

Voir le « Manuel de programmation ».

1. Vérifier l'alimentation en gaz.
2. Vérifier si le robinet d'arrêt manuel est ouvert.
3. Éteindre et rallumer la machine à l'aide du bouton d'arrêt d'urgence (valide pour Easy Control sans monnayeur) ou de l'interrupteur principal. L'unité d'allumage de la machine sera réinitialisée. Plusieurs tentatives seront probablement nécessaires afin de purger l'air du gazoduc.
4. Si le message d'erreur survient toujours, mettre la machine hors service et communiquer avec le fabricant ou votre revendeur.

Interruption de l'alimentation en gaz

Version : Full Control

- Lorsque l'approvisionnement en gaz est interrompu, le message « HEATING FAILURE » [panne de chauffage] ou « NO HEAT » [pas de chauffage] s'affichera à l'écran lorsque la température cible n'est pas atteinte. Le tambour continuera de tourner avec le chauffage éteint. Il s'arrêtera dès que la température de sécurité sera atteinte. Il est possible d'effacer le message d'erreur - voir le chapitre *Comment procéder avec les messages d'erreur*. Lorsque l'alimentation en gaz est rétablie, il est possible de redémarrer la machine.

Version : Easy Control avec et sans monnayeur :

- Lorsque l'approvisionnement en gaz est interrompu, le code d'erreur de gaz 22, 23 ou 24 sera affiché à l'écran; voir le « Manuel de programmation ». Le tambour continuera de tourner avec le chauffage éteint. Il s'arrêtera dès que la température de sécurité sera atteinte. Pour des informations détaillées concernant les messages d'erreur, voir le manuel de programmation.

	AVERTISSEMENT
Déchargez le linge à partir du tambour de séchage. Risque de feu à température de séchage élevée !	
C314	

Réinitialisation du chauffage au gaz

Une fois la machine démarrée, un système électronique de la machine essaie d'allumer le gaz par trois fois. Si l'allumage du gaz ne se produit pas au cours de ces tentatives, l'unité de contrôle de l'allumage se déplace vers le bloc de sécurité et la vanne ne s'ouvre pas tant qu'elle n'est pas réinitialisée.

Version - Full Control

Si le message « GAS IGNITION RESET/STOP » s'affiche à l'écran :

1. Vérifier l'alimentation en gaz.
2. Vérifier si le robinet d'arrêt manuel est ouvert. Lorsque l'on appuie sur le bouton START [démarrer], le système d'alluma-

Maintenance et réglages

Consignes de sécurité pour l'entretien

	AVERTISSEMENT
<p>SEUL DU PERSONNEL QUALIFIÉ PEUT EXÉCUTER L'ENTRETIEN DE LA MACHINE. AVANT D'EFFEC-TUER UNE MANIPULATION SUR LE MÉCANISME DE L'APPAREIL, ASSUREZ-VOUS DES POINTS SUI-VANTS :</p>	
C274	

Avant effectuer toute procédure de maintenance, veuillez vous assurer de ce qui suit :

1. Le commutateur principal de la machine est sur « Off » (Arrêt).
2. Le commutateur de sectionnement du distributeur électrique de la laverie est hors tension, et bloqué mécaniquement.
3. Certains composants ne sont pas en mouvement du fait d'actions à retardement.
4. La machine est complètement refroidie.
5. Il y a un signe accroché sur la machine ou le bornier mentionnant « MACHINE EN COURS DE RÉPARATION ! » et tous les autres opérateurs et travailleurs sont informés.

Quotidien

	AVERTISSEMENT
<p>POUR ÉVITER TOUT RISQUE DE BLESSURE GRAVE, NE PAS OUVRIR LE COUVERCLE DU FILTRE À CHARPIE LORS DU FONCTIONNEMENT DE L'APPAREIL. OUVRIR LA PORTE DE CHARGEMENT ET ATTENDRE QUE LE SÈCHE-LINGE SOIT COMPLÈTEMENT À L'ARRÊT AVANT DE NETTOYER LE FILTRE À CHARPIE.</p>	
C155	

1. Ouvrez la trappe du filtre à peluches. Retirez le filtre à peluches.
2. Éliminez toute la poussière de la chambre à poussière. Nettoyez délicatement le filtre à peluches avec la brosse pour enlever tout dépôt de poussière. Les modèles avec pompe à chaleur sont équipés de deux filtres à peluches. Nettoyez délicatement les deux filtres à peluches. La poussière que vous laisserez dans cette zone sera aspirée à nouveau sur le filtre, réduisant ainsi la circulation d'air.
3. Si le filtre à peluches est déchiré, remplacez-le immédiatement. Un filtre à peluches déchiré permet à la poussière d'atteindre la conduite, réduisant ainsi la circulation d'air.

4. Le filtre à peluches doit recouvrir l'orifice du couvercle. Des interstices entre le cadre et le filtre permettraient à la poussière de pénétrer dans la conduite.
5. Remplacez le filtre à peluches et fixez-le. La machine ne doit pas fonctionner sans filtre à peluches.

Une fois par mois ou après 200 heures de fonctionnement

Lubrification

Roulements de moteur et d'arbre, scellés et auto-lubrifiés. Ne nécessitent aucune lubrification supplémentaire.

1. Démanteler le tuyau d'évacuation de la sortie d'échappement de la machine et retirer toute poussière.
2. S'il y a une grande accumulation de poussière, démanteler davantage le tuyau et le nettoyer.
3. Retirer la poussière de toutes les ouvertures dans les panneaux arrière de la machine.
4. Si les ouvertures sont obstruées, retirer les panneaux arrière et nettoyer l'arrière de la machine au complet.

Tous les trois mois ou toutes les 500 heures de service

Retrait de poussières

	AVERTISSEMENT
<p>AFIN DE RÉDUIRE LE RISQUE DE BLESSURE GRAVE OU MORTELLE, DÉBRANCHER L'ALIMENTATION ÉLECTRIQUE DE L'APPAREIL AVANT DE RÉALISER LES OPÉRATIONS SUIVANTES.</p>	
C199	

Modèles 9-35 kg / 20-77 lb / 190-680 L

1. Retirez la poussière et les autres particules de la roue d'aération de même que des ventilateurs de refroidissement du moteur. Les moteurs sont refroidis par de l'air et l'accumulation de poussière sur les ventilateurs de refroidissement peuvent provoquer une surchauffe du moteur. Dans ce cas, la protection du moteur arrête la machine.
2. Modèles à gaz et à vapeur :
 - a. Vérifier les serpentins à vapeur.
 - b. Retirer la poussière et/ou remplacer le filtre à peluches.
 - c. Vérifier la chambre de chauffage, la buse, l'élément de chauffage et retirer toute poussière.
3. Il est nécessaire de faire un contrôle régulier des conduits d'évacuation et de retirer toute accumulation de poussières pouvant obstruer la circulation d'air.

4. Il est nécessaire de faire le contrôle de l'espace autour du sèche-linge afin de déterminer toute obstruction possible à la circulation d'air.
5. Retirez le panneau avant et nettoyez les dépôts de poussière.
6. Retirer le cache du filtre à peluche.
7. Retirer le cache situé sous le tambour de séchage. Voir *Figure 45*. Non valable pour les machines de 9 kg / 20 kg / 195 L.
8. Nettoyer l'espace intérieur avec un aspirateur.
9. Remettre le cache du filtre à peluches à son emplacement original. Non valide pour les modèles de 24-35 kg / 53-77 lb / 530-680 L.

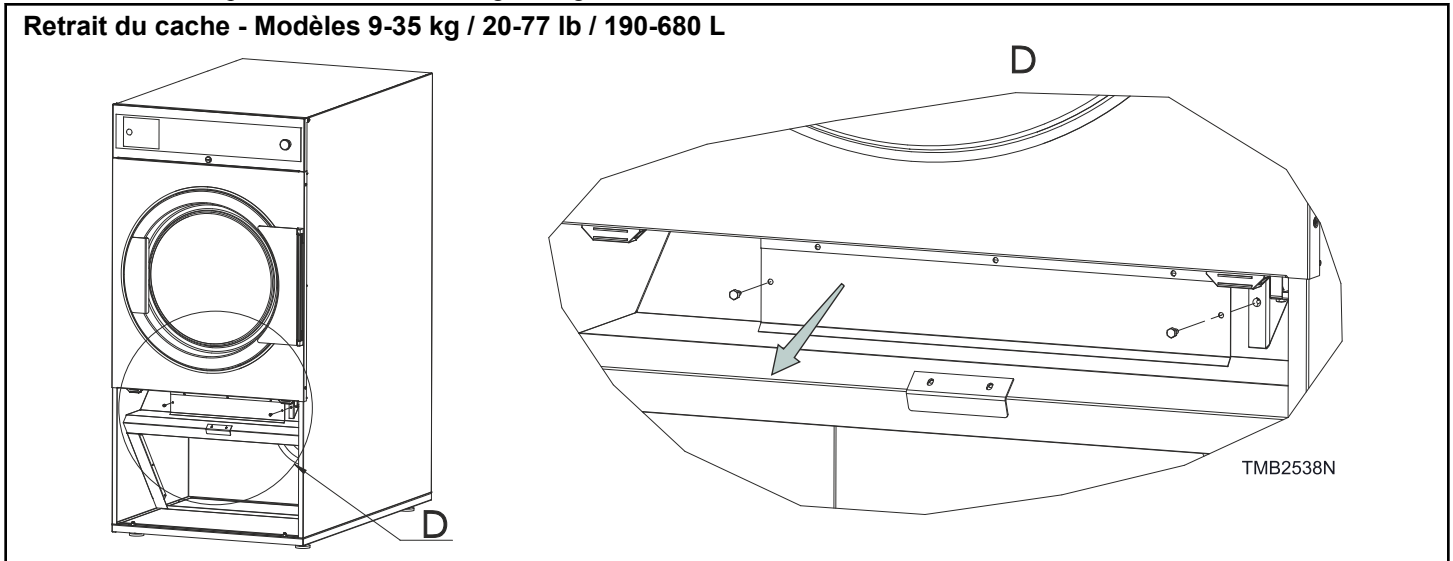

Figure 45

13/13 kg / 27/27 lb / 345/345 L Sèche-linges à tambour superposés, 13 kg / 27 lb / 345 L Unité de séchage supérieure

1. Retirez la poussière et les autres particules de la roue d'aération de même que des ventilateurs de refroidissement du moteur. Les moteurs sont refroidis par de l'air et l'accumulation de poussière sur les ventilateurs de refroidissement peuvent provoquer une surchauffe du moteur. Dans ce cas, la protection du moteur arrête la machine.
2. Modèles à gaz :
 - a. Vérifier la chambre de chauffage, la buse, l'élément de chauffage et retirer toute poussière.
3. Il est nécessaire de faire un contrôle régulier des conduits d'évacuation et de retirer toute accumulation de poussières pouvant obstruer la circulation d'air.
4. Il est nécessaire de faire le contrôle de l'espace autour du sèche-linge afin de déterminer toute obstruction possible à la circulation d'air.
5. Retirez le panneau avant et nettoyez les dépôts de poussière.
6. Retirer le cache sous le tambour de séchage.
7. Nettoyer l'espace intérieur avec un aspirateur.

Resserrage des courroies

1. Vérifiez la tension des courroies. Si nécessaire, resserrez-les selon les instructions appropriées.

Vérification de l'embrayage à dépression - Non valable pour les machines de 9 kg / 20 kg / 195 L.

1. Vérifiez le fonctionnement de l'embrayage de dépression. En cas de fonctionnement incorrect, réglez la position de l'embrayage de dépression.

Tous les six mois ou toutes les 3000 heures de service

Inspection générale

	AVERTISSEMENT
AFIN DE RÉDUIRE LE RISQUE DE BLESSURE GRAVE OU MORTELLE, DÉBRANCHER L'ALIMENTATION ÉLECTRIQUE DE L'APPAREIL AVANT DE RÉALISER LES OPÉRATIONS SUIVANTES.	
C199	

1. Nettoyez convenablement la poussière sur la machine et les composants selon les chapitres mentionnés ci-dessus.
2. Vérifiez les boulons, écrous, conduites de gaz et de vapeur et les raccords électriques. Resserrez-les le cas échéant.
3. Contrôler la présence de fuites le long des conduits de gaz au moyen d'une dilution de savon. Les fuites peuvent survenir en raison des vibrations de la machine.

IMPORTANT : Ne jamais utiliser une flamme nue pour détecter les fuites de gaz!

4. Il est nécessaire d'inspecter les branchements électriques et les mises à la terre. Resserrez-les le cas échéant.
5. Inspectez le fonctionnement de tous les interrupteurs de sécurité (porte, panneau du filtre à peluches et commutateur de ventilation). Réglez leur position le cas échéant.
6. Vérifier le réglage de débit. Voir le chapitre *Système d'évacuation*.
5. Fermer la porte doucement et inspecter l'action du microinterrupteur.
6. Pour configurer la position du microinterrupteur, desserrer les boulons de fixation légèrement.
7. Incliner légèrement le corps du microinterrupteur jusqu'à ce qu'il s'allume/s'éteigne correctement.
8. Démontez de la porte.
9. Montez le panneau avant et remettez la porte en place.

Embrayage de dépression

Non valable pour les machines de 9 kg / 20 kg / 195 L

La fonction correcte de l'embrayage de dépression est réglée en usine.

IMPORTANT : Lors du fonctionnement de l'appareil, le disque d'embrayage à dépression doit rester fermé à l'arrière du sèche-linge.

Si le disque s'ouvre alors que l'appareil fonctionne, cela indique que le débit d'air à l'intérieur du sèche-linge est insuffisant. Si l'embrayage à dépression s'ouvre et se referme ou s'il reste ouvert pendant le fonctionnement, la carte de commande logique de l'appareil arrêtera automatiquement le chauffage afin de refroidir la machine à une température de 50°C [122° F] avant de l'arrêter. Un message d'erreur s'affichera alors à l'écran.

REMARQUE : La fonction d'embrayage de dépression peut être influencée par les dépôts de sédiments sur le filtre à peluches ou par un débit d'air insuffisant, à cause du blocage de l'air extérieur dans l'entrée de la machine dû à des obstacles dans les conduits d'évacuation. Assurez-vous qu'il n'y a pas d'obstacle avant de modifier les réglages de l'embrayage de dépression.

	AVERTISSEMENT
<p>LE COMMUTATEUR DE L'EMBRAYAGE DE SOUS-PRESSION NE DOIT PAS ÊTRE CONTOURNÉ. L'APPAREIL NE DOIT PAS ÊTRE MIS EN MARCHÉ SI LE COMMUTATEUR NE FONCTIONNE PAS CORRECTEMENT.</p>	
C346	

Interrupteur porte

Non valable pour les machines de 9 kg / 20 kg / 195 L

L'interrupteur de porte est réglé à l'usine. Le tambour de la machine s'arrêtera lorsque la porte est ouverte environ 20 mm [0,78 po].

Suivre la procédure qui suit si l'on doit régler cet écart :

1. Démontez les charnières de porte.
2. Retirez la porte.
3. Retirez le panneau avant.
4. Accrochez la porte sur la paroi latérale.

Resserrage des courroies



AVERTISSEMENT

AFIN DE RÉDUIRE LE RISQUE DE BLESSURE GRAVE OU MORTELLE, DÉBRANCHER L'ALIMENTATION ÉLECTRIQUE DE L'APPAREIL AVANT DE RÉALISER LES OPÉRATIONS SUIVANTES.

C199

Pour serrer les courroies, suivez la procédure ci-dessous :

1. Retirez les couvercles arrière.
2. Desserrer les boulons de fixation de la plaque de retenue de la poulie intermédiaire.
3. Desserrer les écrous sur les vis de serrage.
4. Déplacer la plaque de retenue intermédiaire au moyen de la vis de serrage sur le côté de l'entraînement.
5. Serrer les courroies.
6. Fixer en position au moyen des boulons de fixation.
7. Fixer les boulons de serrage avec des écrous.
8. Serrez les boulons de fixation sur la plaque de soutien de la poulie intermédiaire.

Tensionnement de la courroie				
Tensionnement	9 - 35 kg / 20-77 lb/ 190 - 680 L	13/13 kg / 27/27 lb / 285/28 5 L Sèche-linge à tambour superposable	13 kg / 27 lb / 285 L Unité de séchage supérieure	9 kg / 20 lb / 195 L
Tambour / tensionnement	200 - 220 N	370 - 335 N		65 N
Tensionnement / moteur	180 - 200 N	223 - 210 N		-

Tableau 40

Dépannage

Contrôle de l'humidité

La valeur analogique du capteur d'humidité peut être surveillée pendant le séchage du linge. Ceci peut être utile à des fins de diagnostic. Tandis que le sèche-linge est en marche, le commutateur principal en mode Programme, appuyez sur le bouton de Température haute et la valeur analogique du capteur d'humidité s'affiche pendant 2 secondes.

REMARQUE : Le système de contrôle d'humidité n'est pas conçu pour fonctionner sans charge ou avec de très petites charges. Le système ne peut fonctionner normalement que lorsqu'il y a suffisamment d'évaporation pour être mesurée par la sonde d'humidité. Vérifier le bon fonctionnement du sèche-linge avec une quantité normale de linge humide.

Problèmes de contrôle d'humidité :

- Vérifier le cache du filtre à poussière.
 - Lorsque le contrôle d'humidité ne fonctionne pas du tout, il est probable que le cache du filtre à poussière soit manquant. Le cache du filtre à poussière cap est un couvercle blanc qui ne doit pas être retiré de la sonde. Même s'il ne donne pas cette impression, le cache du filtre à poussière laisse passer l'air.
 - Vérifier le système de verrouillage de la porte.
 - Lorsque la porte du sèche-linge n'est pas complètement fermée, l'air de la pièce est aspiré dans le sèche-linge. Ceci entraîne une mauvaise mesure de l'humidité de l'air. S'assurer que le sèche-linge ne peut fonctionner que lorsque la porte est en position fermée (verrouillée). Il ne devrait pas être possible de démarrer un programme du séchage lorsque la porte est ouverte 10 mm [0,39 po] ou plus.
 - Vérifier le chauffage et la circulation d'air.
 - La mesure de l'humidité de l'air ne peut fonctionner que lorsqu'il y a suffisamment d'évaporation d'eau du linge. L'évaporation ne peut se produire que lorsque l'air et indirectement le linge sont suffisamment chauds. Admettons que le sèche-linge doit fonctionner avec une puissance de chauffage réduite, le débit d'air doit alors lui aussi être suffisamment réduit, de manière à ce que l'évaporation se produise toujours.
- Exemple :
- Il n'y a pas suffisamment de courant électrique disponible dans le bâtiment.
 - Le sèche-linge fonctionne donc uniquement à 50 % de sa capacité de chauffage.
 - Le débit d'air doit alors être réduit de manière à ce que l'évaporation à l'intérieur du sèche-linge pour puisse permettre un contrôle d'humidité optimal.
- Vérifier la température de séchage final.
 - Lors du processus de séchage normal, la température de l'air de sortie atteint la valeur cible programmée lorsque le linge est sec. Lors d'un processus de séchage correct : le contrôle d'humidité arrête le sèche-linge lorsque la valeur de température cible programmée est atteinte avant la fin du cycle de séchage. Si cela n'est pas le cas, l'évaporation a été insuffisante lors du processus de séchage, probablement en raison d'une puissance de chauffage réduite. Et la mesure de l'humidité de l'air n'aura pas été assez précise pour permettre un contrôle d'humidité optimal.
 - Trier le linge : Coton et fibres synthétiques.
 - Le fait de mélanger les tissus à l'intérieur du sèche-linge ne permet pas un séchage uniforme. C'est une bonne pratique de sécher les articles du même type ensemble. Le fait de mélanger ensemble différents types de tissus ne permettra pas un contrôle d'humidité efficace et entrainera de piètres résultats de séchage.
 - Tissus minces et épais.
 - Les tissus épais comme les pantalons en jean nécessitent un temps de séchage long. Le programme de séchage se terminera probablement lorsque les tissus sont généralement secs, mais l'intérieur des poches pourrait cependant être encore humide. Dans le cas de tissus minces, il peut arriver que les coutures demeurent légèrement humides. Elles sécheront pendant la nuit. Le contrôle d'humidité arrête le sèche-linge lorsque le linge est sec selon la mesure de l'humidité de l'air.
 - Charge correcte à l'intérieur du tambour.
 - Certains tissus prennent plus de place à l'intérieur du sèche-linge que d'autres. Il est important de choisir un sèche-linge dont la capacité est suffisante pour assurer une bonne circulation d'air. Si le linge est trop tassé, cela limitera la circulation d'air et il séchera de manière inégale.

Problèmes pouvant survenir

L'écran ne s'allume pas après démarrage de la machine

- Vérifier le lien externe de l'alimentation électrique.
- Activer l'interrupteur principal.
- Désactiver le bouton d'interrupteur d'urgence (bouton d'arrêt central).
- Vérifier les fusibles de la machine.
- Vérifier si la tension est conforme avec le type de la machine. La tension ne doit pas dépasser +/- 10 % de la valeur nominale. En cas d'écart, il est possible de fournir la tension d'alimentation au primaire du transformateur.

Le texte à l'écran est difficile à lire

- Ouvrir le cache supérieur de la machine.
- Régler le bouton d'option « mode Programmation / Opération » sur Programmation.

Dépannage

3. Régler la luminosité à partir menu de configuration. Voir le Manuel de programmation.

La machine ne démarre pas

Le menu des programmes ne s'affiche pas.

1. Ouvrir le cache supérieur de la machine.
2. Régler le bouton d'option « mode Programmation / Opération » sur Opération.

La machine se comporte différemment que prévu

S'agit-il du bon type de machine? Par exemple, a-t-on choisi un modèle avec chauffage au gaz de 16 kg / 35 lb / 345 L au lieu d'un modèle avec chauffage électrique de 13 kg / 27 lb / 285 L?

1. Ouvrir le cache supérieur de la machine.
2. Régler le bouton d'option « mode Programmation / Opération » sur Programmation.
3. Vérifier le type de la machine et du chauffage, ainsi que les autres paramètres dans le menu de configuration. Voir le Manuel de programmation.

La machine ne peut atteindre la température maximale

La machine est équipée d'un puissant ventilateur à haute capacité. Si le conduit d'évacuation a été mal installé, il se peut que la circulation d'air à travers la machine soit supérieure à celle prévue pour son type. Voir le chapitre *Mise en service de la machine*. Dans ce cas, les éléments de chauffage sont refroidis de manière trop intensive et la température de l'air d'arrivée n'atteint pas le niveau requis.

1. Vérifier si le conduit d'évacuation a été installé correctement.
2. Vérifier le réglage de débit. Voir le chapitre *Système d'évacuation*.

La machine passe subitement en mode d'attente alors que le compte à rebours s'amorce

Ceci se présente lorsque l'alimentation électrique a été interrompue ou en cas de séquence de sécurité de la machine.

1. Attendre jusqu'à ce que le compte atteigne 0.
2. Ne pas redémarrer la machine, car cela réinitialisera le compte à rebours.

Message d'erreur « Unload » [décharger] et « Door is Open » [porte ouverte]

Si la porte est fermée et que survient le message « Door is open » [porte ouverte] ou si la porte est ouverte et que survient le message « Unload » [décharger], cela probablement du à une défaillance du microinterrupteur de la porte.

1. Vérifier que le microinterrupteur de la porte fonctionne correctement.
2. Pousser le pointeur du microinterrupteur à l'aide d'un tournevis.
3. Si le message « Porte ouverte » disparaît, il est nécessaire de régler la position du microinterrupteur. Voir le chapitre *Interrupteur porte*.

4. Si le microinterrupteur ne réagit pas, il est nécessaire de le remplacer. La procédure pour le réglage suivant est la même.

Message d'erreur « Door Filter » [filtre de porte]

1. Vérifier, si la porte du filtre à peluches est fermée correctement.
2. Pousser le bouton du microinterrupteur et vérifier s'il est bien fonctionnel.
3. Si tel est le cas, retirer le panneau avant et régler le microinterrupteur à la bonne position.
4. Si le microinterrupteur n'est pas fonctionnel, le remplacer.

Avertissement « filtre à peluches »

Afin d'assurer le bon fonctionnement de la machine, il est nécessaire de nettoyer le filtre à peluches tous les jours. La machine est munie d'un compteur de cycles qui après 15 cycles affiche le message « Lint filter » [filtre à peluches]. Si le filtre à peluches n'est pas nettoyé après 40 cycles suite au message, la machine est désactivée. L'utilisateur doit ouvrir le panneau de filtre à peluches et nettoyer le filtre.

1. Arrêter la machine.
2. Ouvrir le cache du filtre à peluches.
3. Nettoyer le filtre à peluches.
4. Fermer le cache du filtre à peluches.
5. Appuyer sur le bouton « Service ».
6. Sauter le message de service en appuyant sur la flèche vers la droite et vérifier si le compteur de cycles de nettoyage du filtre à peluches a été réinitialisé. En cas de panne du compteur, procéder selon le Manuel de programmation, défaillance 28.

Le tambour ne tourne pas

1. Vérifier si les courroies sont endommagées et si elles sont bien serrées. Voir le chapitre *Resserrage des courroies*.
2. Vérifier la tension du moteur.
3. Vérifier le fonctionnement du moteur. Il est possible que la protection thermique du moteur ait été endommagée.

La machine ne fonctionne pas en sens inverse (valable pour les machines avec fonction de rotation en sens inverse)

1. Vérifier si la fonction Sens inverse est activé. Bouton « Reverse cycle » [sens inverse].

L'embrayage à dépression ne réagit pas lorsque l'on démarre la machine - Erreur 8

La machine contrôle une fonction appropriée de l'embrayage de dépression. Une fois que la machine a démarré, le volet doit se caler. Le dysfonctionnement est probablement dû à un flux d'air insuffisant à travers la machine, un réglage incorrect de l'embrayage de dépression, un dommage de l'interrupteur de l'embrayage de dépression.

1. Retirer le cache arrière de la machine.
2. Vérifier que le moteur du ventilateur tourne. Si ce n'est pas le cas, vérifier le moteur est bien installé ou s'il y a une défaillance.

Il est possible de vérifier l'état du moteur dans le menu Service.

3. S'assurer que le moteur du ventilateur tourne dans le bon sens. Voir « Sens de rotation » au-dessus de moteur. Si ce n'est pas le cas, alors les phases d'alimentation sont mal branchées. Réparer les branchements en consultant le schéma électrique de la machine.
4. Vérifiez si l'aspiration d'air est incorrecte. La porte du tambour et la trappe du filtre à peluches doivent être fermées.
5. Vérifiez sur le filtre s'il y a de la poussière et s'il y a de la poussière sur la roue du ventilateur. Nettoyez si nécessaire.
6. Vérifiez si le tuyau de sortie est obstrué et si la pression statique maximale permise dans le tuyau est conservée. Nettoyez-le au besoin ou prenez une mesure préventive pour réduire la perte de pression dans le tuyau.
7. Vérifiez la fonction de l'interrupteur du volet de dépression. Soulevez le serpentín du volet de dépression. Le micro-interrupteur doit être débranché en position haute. S'il ne fonctionne pas, remplacez-le. S'il est fonctionnel, réglez l'inclinaison du micro-interrupteur de telle façon que le serpentín se fixe en position basse et se décolle lorsque vous appuyez sur le volet de dépression sur la face arrière de la machine.

- Contacteur
- Fusibles
- Joint d'étanchéité de la porte
- Ventilateur

Vous trouverez des informations détaillées et les codes de commande en vous reportant au manuel des pièces de la machine.

L'embrayage à dépression s'ouvre en cours de séchage - Erreur 9

La cause du dysfonctionnement est probablement due à un flux d'air insuffisant à travers la machine, un réglage incorrect de l'embrayage de dépression, un dommage au micro-interrupteur de l'embrayage de dépression ou une charge de linge supérieure à la capacité de que la machine.

1. Vérifiez la charge de linge : elle peut excéder la limite recommandée pour la machine.
2. Vérifiez si l'aspiration d'air est incorrecte. La porte du tambour et la trappe du filtre à peluches doivent être fermées.
3. Vérifiez s'il y a des obstructions derrière la machine qui pourraient empêcher l'aspiration d'air frais dans la machine.
4. Vérifiez sur le filtre s'il y a de la poussière et s'il y a de la poussière sur la roue du ventilateur. Nettoyez si nécessaire.
5. Vérifiez si le tuyau de sortie est obstrué et si la pression statique maximale permise dans le tuyau est conservée. Nettoyez-le au besoin ou prenez une mesure préventive pour réduire la perte de pression dans le tuyau.

Pièces de rechange recommandées

- Soupape de vapeur
- Serpentin de la vanne à vapeur
- Vanne de gaz
- Buse
- Chauffage au gaz
- Élément chauffant
- Thermostat
- Microinterrupteur
- Courroies trapézoïdales

Mise au rebut de l'unité

Débranchement de la machine

1. Coupez l'alimentation externe de la machine.
2. Éteindre l'interrupteur principal de la machine.
3. Fermez l'entrée externe de vapeur ou de gaz de la machine.
4. Assurez-vous que les entrées externes de courant, de vapeur ou de gaz sont fermées. Débranchez les entrées externes de courant, de vapeur ou de gaz.
5. Isoler les conducteurs d'alimentation électrique externe.
6. Placez un message « HORS SERVICE » sur la machine.
7. Lors du transport, suivre les instructions indiquées aux chapitres : *Informations importantes avant l'installation*, paragraphe « Pour le transport et l'entreposage », *Manipulation, transport et stockage*.

Au cas où la machine ne serait plus jamais utilisée, mettez-la en sécurité de façon à éviter les blessures aux personnes, les dommages à la santé, aux biens et à l'environnement. Assurez-vous qu'il n'est pas possible d'enfermer des personnes ou des animaux dans la machine, ni de causer des blessures aux personnes se déplaçant ou par des parties pointues de la machine, des accidents de fonctionnement (par exemple retirez la porte, empêchez la rotation du tambour,... et autres actions similaires).

SOYEZ ATTENTIF, LA CHUTE D'UNE PORTE OU D'UNE VITRE PEUT PROVOQUER DES BLESSURES !

Élimination de la machine

	AVERTISSEMENT
PRENDRE TOUTES LES MESURES ET PRÉCAUTIONS NÉCESSAIRES AU MOMENT DE DÉMONTÉ LA MACHINE À L'AVANT POUR ÉVITER TOUTE BLESSURE PAR DES MORCEAUX DE VERRE OU DES BORDS MÉTALLIQUES TRANCHANTS.	
C144	

POSSIBILITE DE MISE AU REBUT DE LA MACHINE PAR UNE ENTREPRISE SPECIALISEE

Informations concernant la directive DEEE (Déchets d'équipements électriques et électroniques, pour les États membres de l'Union européenne uniquement) :

- La machine que vous avez achetée utilise pour sa production des ressources naturelles et recyclées. La machine peut contenir des substances qui sont dangereuses pour la santé et l'environnement.
- Lorsque vous éliminez votre machine, afin d'éviter de répandre ces substances dans notre environnement et de réduire la pression exercée sur nos ressources naturelles, nous vous encourageons à utiliser le système de collecte, de réutilisation et

de recyclage de votre région ou pays. Ces systèmes réutilisent ou recyclent la plupart des composants.

- Le symbole « poubelle sur roues barrée  » vous invite à utiliser ces systèmes.
- Si vous désirez plus d'informations concernant les systèmes de collecte, de réutilisation ou de recyclage des machines éliminées, vous pouvez prendre contact avec l'administration compétente de votre région ou pays (gestion des déchets).
- Vous pouvez également nous contacter pour obtenir davantage d'informations concernant les performances environnementales de nos produits.
- Noter que la directive WEEE n'est valable d'un point de vue général que pour les appareils ménagers. Dans certains pays, il existe une catégorie réservée aux appareils professionnels et dans d'autres, cette catégorie n'existe pas. Pour cette raison, il

se peut que le symbole  ne figure pas sur la machine.

- Infos pour les revendeurs : Du fait de la diversité des législations nationales, le fabricant ne peut pas prendre toutes les mesures pour se conformer aux législations nationales de chaque État membre. Nous attendons de chaque revendeur qui importe nos machines dans un État membre (et les place sur les marchés) de prendre les mesures nécessaires pour se conformer avec la législation nationale (comme le requiert la directive).

POSSIBILITE DE MISE AU REBUT PAR VOS PROPRES MOYENS

Il faut trier les pièces en métal, non-métal, verre, plastiques, etc. et les amener aux lieux de recyclage. Les matériaux triés doivent être classifiés par groupes de déchets.

Proposez les déchets triés à une société de recyclage compétente.

Chine Limitation de l'utilisation des substances dangereuses (RoHS)

Tableau des substances et éléments dangereux et leur contenu.

Conformément aux Méthodes de gestion chinoises pour l'utilisation limitée des substances dangereuses dans les produits électriques et électroniques.

Substances dangereuses						
Nom de la pièce	Plomb (Pb)	Mercure (Hg)	Cadmium (Cd)	Chrome hexavalent (CR[VI])	Biphényles polybromés (PBB)	Éthers diphenyliques polybromés (PBDE)
Moteur	O	O	O	O	O	O
Pompe	O	O	O	O	O	O
Chauffage	O	O	O	O	O	O
Verrou de porte	O	O	O	O	O	O
Cordon d'alimentation	O	O	O	O	O	O
Panneau de commande	O	O	O	O	O	O
Armoire	O	O	O	O	O	O
Courroie	O	O	O	O	O	O
Châssis	O	O	O	O	O	O
Composant de fixation	O	O	O	O	O	O
Autres métaux	O	O	O	O	O	O
Autres plastiques	O	O	O	O	O	O

Ce tableau a été élaboré conformément aux dispositions de SJ/T-11364.

O : indique que la quantité de ladite substance dangereuse contenue dans tous les matériaux homogènes du composant est inférieure à la limite définie par la norme GB/T 26572.

X : indique que la quantité de ladite substance dangereuse contenue dans au moins un matériau homogène du composant est supérieure à la limite définie par la norme GB/T 26572.

Tous les noms de pièces contenus dans ce tableau et comportant un « X » sont conformes à la législation RoHS de l'Union européenne.

REMARQUE : La période d'utilisation indiquée pendant laquelle le produit ne constitue aucun danger pour l'environnement a été déterminée selon des conditions d'utilisation normale (par ex. température et humidité ambiantes normales).

Suite du tableau...

 <p>CZW34N</p>	
---	--